

DISTANCIA ENTRE APOYOS EXTERIORES = 1373 ±2

ANCHO VIA METRICO

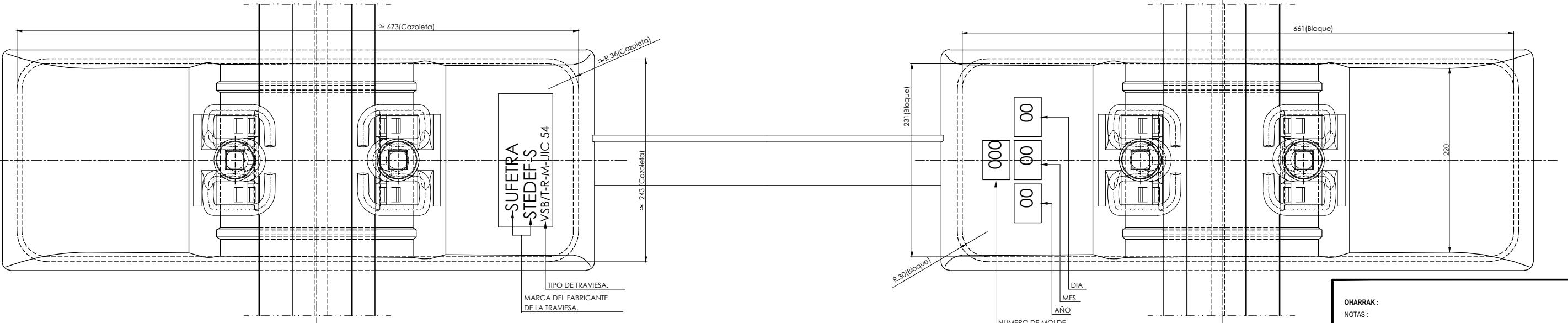
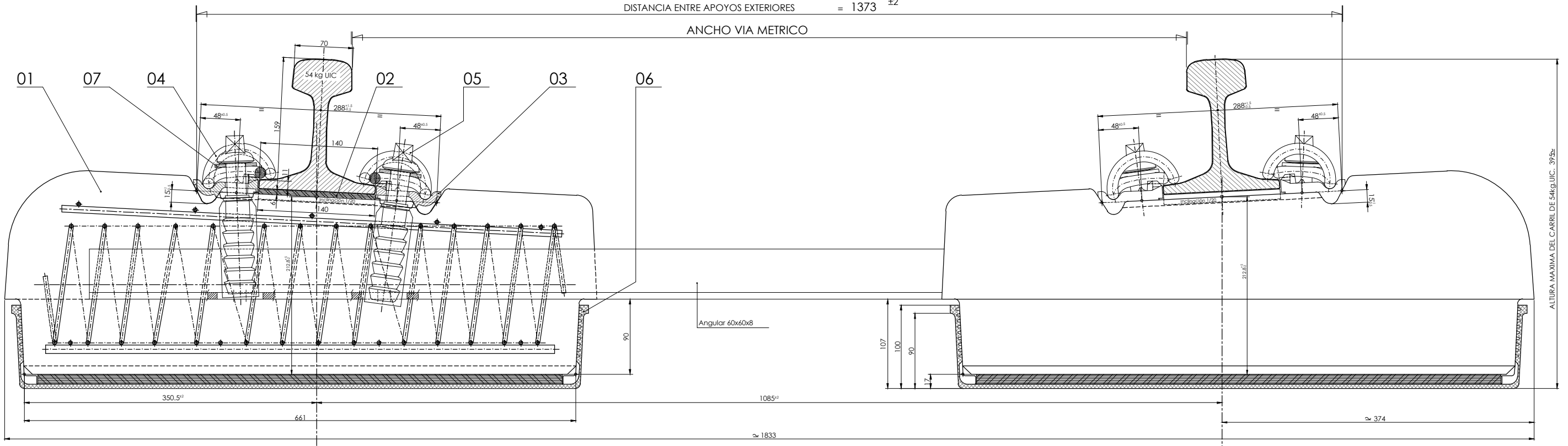

**CARRIL 54kg.UIC.**

CUADRO DE COMBINACIONES DE LAS PLACAS ACODADAS LIGERAS DE SUJECION A2, PLANO A146-00.

ANCHO VIA	EXT. VIA	INT. VIA	INT. VIA	EXT. VIA
1000	A2	A2	A2	A2
1002,5	A2/-2,5	A2/+2,5	A2	A2
1005	A2/-2,5	A2/+2,5	A2/+2,5	A2/-2,5
1007,5	A2/-5	A2/+5	A2/+2,5	A2/-2,5
1010	A2/-5	A2/+5	A2/+5	A2/-5

UNIDAD DE MEDIDA: Todas las cotas están expresadas en milímetros.

POS.	DESIGNACION	CANT.	MATERIAL	PLANO DE LA PIEZA NORMA O MODELO	PESO kg./Un.
07	Arandela plana 50x24x4	4		107.112.10	
06	Cazoleta elástica con acanaladuras	2		107.297.00	
05	Tirafondo PLASTIRAIL 22-115	4		107.219.00/6	
04	Clip elástico SKL-1	4		F108-01	
03	Placa acodada ligera de sujeción A2	4		A146-00	
02	Placa elástica de asiento UIC.54kg.	2		A106-01	
01	Traviesa bibloc	1		107.303.R1	

OHARRAK :  
NOTAS :

A	PROYECTO	Nov-21			
REV.	CLASE DE MODIFICACION	FECHA	NOMBRE	COMP.	OBRA
BERRIKUSPENAK / REVISIONES					

AHOLKULARIA / CONSULTOR: **CAF Turnkey & Engineering**

INGENIARI EGILEA / INGENIERO AUTOR: **FUGRUM**

IGNACIO CRESPO FIDALGO  
I.C.C.P. COLEG. Nº 11.138

AHOLKULARIAREN ERREFERENTZIA / REFERENCIA CONSULTOR: **ERREFERENTZIA / REFERENCIA**

05h01PLAC

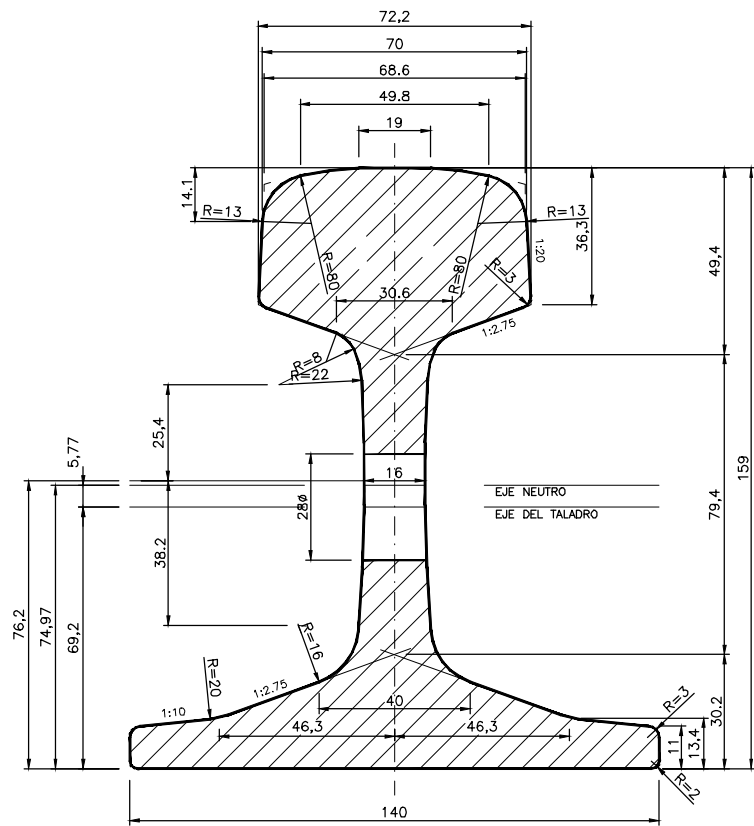

SECCION 6934.00m.m.2 MOMENTO DE INERCIA { 2346.00 cm.4  
 EQUILIBRIO TERMICO 1.666 417.50 cm.4  
 MASA POR M. 54.43 KG. MODULO DE FLEXION { 279.19 cm.3  
 LONGITUD 18 M. 59.64 cm.3  
 ESBELTEZ = 159/140 = 1.136

CARRIL 54 E1 Grado R260  
 ESCALA 1:1

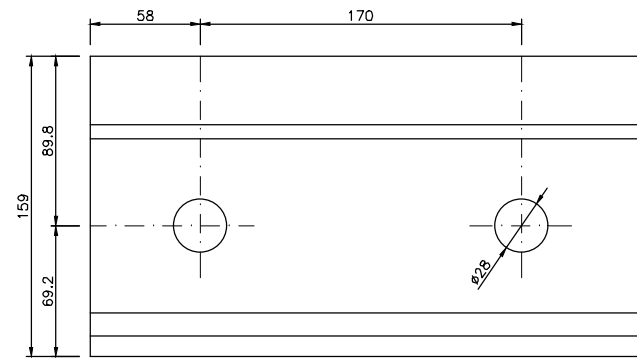

ALZADO DEL EXTREMO

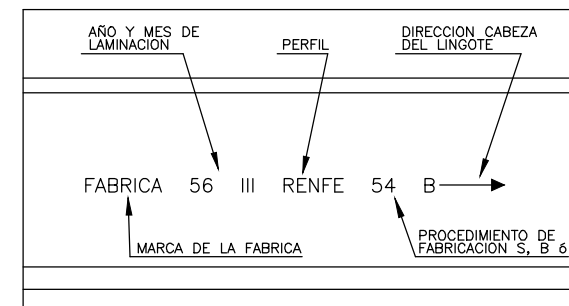

MARCAS DE FABRICACION  
 ESCALA 1:2

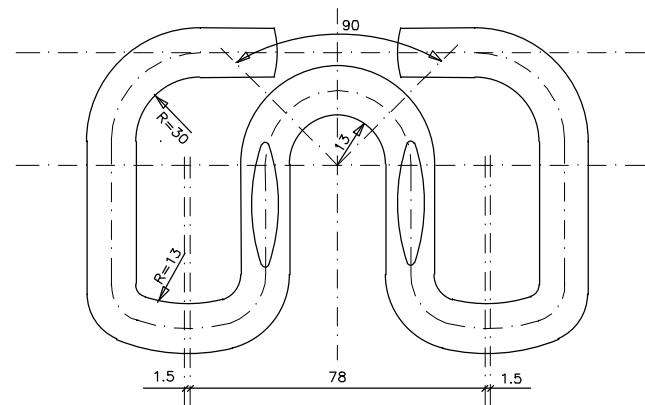
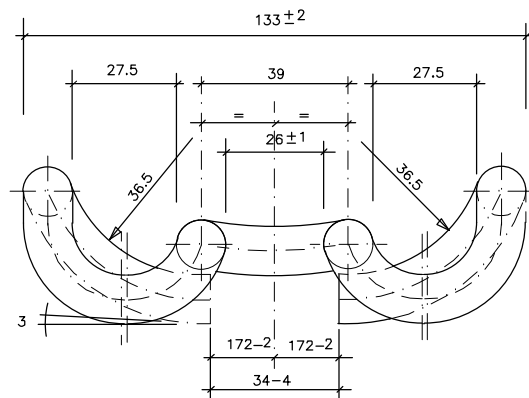

(COTAS EN mm.)

GRAPA O CLIP ELASTICO  
 ESCALA 1:1

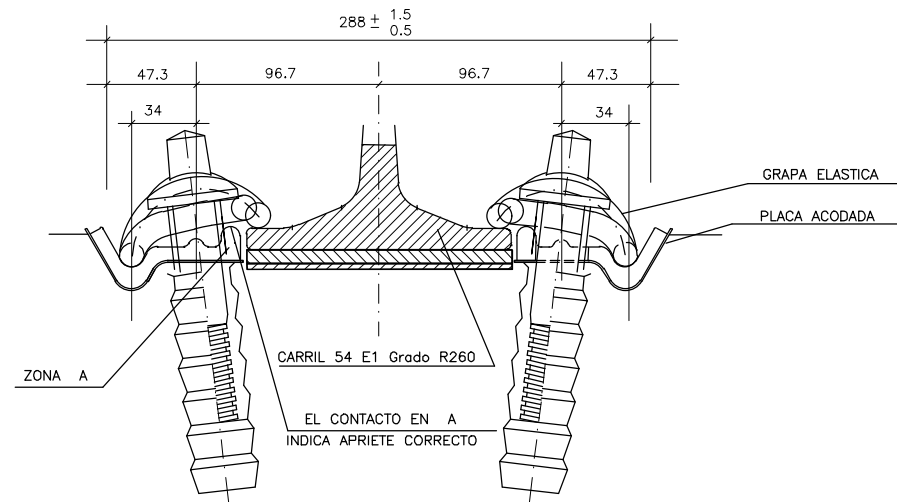

ELEMENTOS DE LA SUJECCION  
 ESCALA 1:2

OHARRAK:  
 NOTAS:

REV.	PROYECTO	Nov-21			
	CLASE DE MODIFICACION	FECHA	NOMBRE	COMP.	OBRA
BERRIKUSPENAK / REVISIONES					

AHOLKULARIA / CONSULTOR	INGENIARI EGILEA INGENIERO AUTOR
CAF Turnkey & Engineering	FUGRUM IGNACIO CRESPO FIDALGO I.C.C.P. COLEG. Nº 11.138
AHOLKULARIAREN ERREFERENTZIA REFERENCIA CONSULTOR	ERREFERENTZIA REFERENCIA
05h02CARR	