

	ABASTECIMIENTO
	PLUVIALES
	SANEAMIENTO
	UNITARIA
	ALUMBRADO SUBTERRANEO
	ALUMBRADO AEREO
	IBERDROLA BT SUBTERRANEA
	IBERDROLA BT AEREA
	IBERDROLA MT SUBTERRANEA
	EUSKALTEL
	JAZZTEL
	TELEFONICA
	GAS

REV.	CLASE DE MODIFICACIÓN	FECHA	NOMBRE	COMP.	OBRA
A	PRIMERA EMISIÓN	ABRIL20	SENER	ETS	
BERRIKUSPENAK / REVISIONES					
AHOLKULARIA / CONSULTOR		INGENIARI EGILEA INGENIERO AUTOR		ARKITEKTO ARQUITECTO	
INGENIERIA Y SISTEMAS, S.A.		ÁNGEL FERNÁNDEZ LLATA INGENIERO DE CAMINOS COL. Nº 9940		ÁNGEL LÓPEZ DE ARANCIBIA ARQUITECTO COL. COAVN Nº 2429	
AHOLKULARIAREN ERREFERENTZIA REFERENCIA CONSULTOR		ERREFERENTZIA REFERENCIA			
P0210K30		3-NEZ-20-0287-A			

EUSKO JAURLARITZA **GOBIERNO VASCO**
 EKONOMIAREN GARAPEN ETA AZPIGEGITURA SAILA DEPARTAMENTO DE DESARROLLO ECONÓMICO E INFRAESTRUCTURAS

euskal trenbide sarea
 PROIEKTUAREN IKUSKAPENA ETA ZUZENDARITZA INSPECCIÓN Y DIRECCIÓN DEL PROYECTO

ESKALA ORIGINALA: (A1)
 ESCALA ORIGINAL: (A1)
 1:1000
 ESCALA GRAFIKOA
 ESCALA GRÁFICA

PROIEKTUAREN IZENBURUA
 TÍTULO DEL PROYECTO
ZARAUTZKO GELTOKI BERRIA ERAIKUNTZA PROIEKTUA
PROYECTO CONSTRUCTIVO
NUEVA ESTACIÓN DE ZARAUTZ

PLANUAREN IZENBURUA
 TÍTULO DEL PLANO
NUEVA ESTACIÓN DE ZARAUTZ
SERVICIOS AFECTADOS. ESTADO ACTUAL
ZARAUTZKO GELTOKI BERRIA
ERAGINDAKO ZERBITZUAK. EGUNGO EGOERA

PLANO ZK. / N. PLANO
14.1
 ORRIA / HOJA
 1 Sigue 2

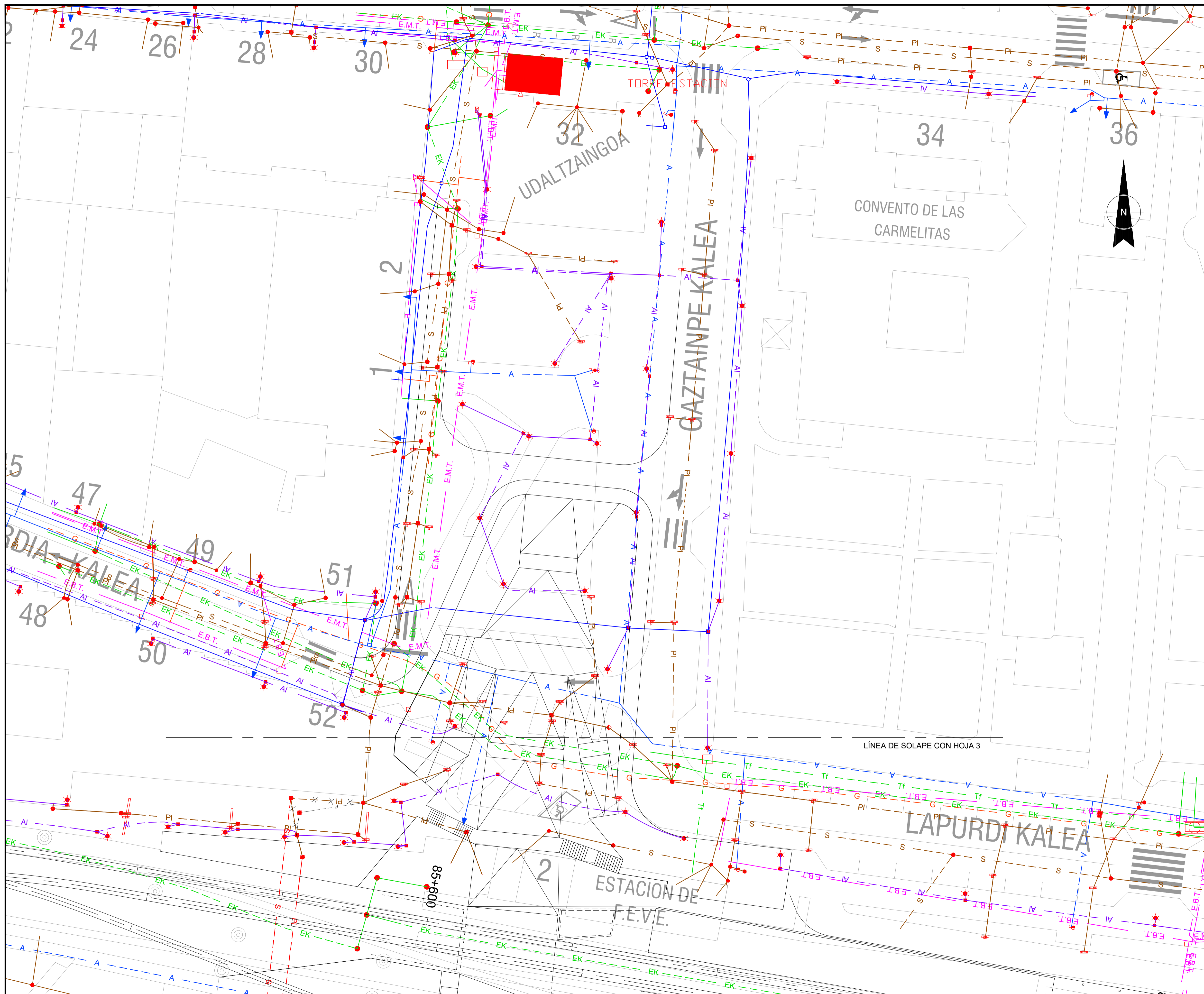

— A —	ABASTECIMIENTO
— PI —	PLUVIALES
— S —	SANEAMIENTO
— U —	UNITARIA
— AI —	ALUMBRADO SUBTERRANEO
— AI —	ALUMBRADO AEREO
— E.B.T. —	IBERDROLA BT SUBTERRANEA
— E —	IBERDROLA BT AEREA
— E.M.T. —	IBERDROLA MT SUBTERRANEA
— EK —	EUSKALTEL
— J —	JAZZTEL
— Tf —	TELEFONICA
— G —	GAS

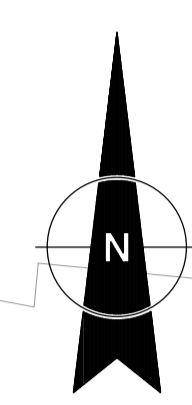

LÍNEA DE SOLAPE CON HOJA 3

A	PRIMERA EMISIÓN	ABRIL20	SENER	ETS
REV.	CLASE DE MODIFICACIÓN	FECHA	NOMBRE	COMP. OBRA
BERRIKUSPENAK / REVISIONES				
AHOLKULARIA / CONSULTOR		INGENIARI EGILEA INGENIERO AUTOR		
 INGENIERIA Y SISTEMAS, S.A.		 INGENIERO DE CAMINOS COL. Nº 9940		
AHOLKULARIAREN ERREFERENTZIA REFERENCIA CONSULTOR		ERREFERENTZIA REFERENCIA		
P0210K30		3-NEZ-20-0289-A		

EUSKO JAURLARITZA
EKONOMIAREN GARAPEN
ETA AZPIEGITURA SAILA

GOBIERNO VASCO
DEPARTAMENTO DE DESARROLLO
ECONÓMICO E INFRAESTRUCTURAS

et euskal trenbide sarea
PROIEKTUAREN IKUSKAPENA ETA ZUZENDARITZA
INSPECCIÓN Y DIRECCIÓN DEL PROYECTO

ESKALA ORIGINALA: (A1)
ESCALA ORIGINAL: (A1)
1:250

ESKALA GRAFIKOA
ESCALA GRAFICA

PROIEKTUAREN IZENBURUA
TÍTULO DEL PROYECTO

ZARAUZKO GELTOKI BERRIA
ERAIKUNTZA PROIEKTUA
PROYECTO CONSTRUCTIVO
NUEVA ESTACIÓN DE ZARAUZ

PLANUAREN IZENBURUA
TÍTULO DEL PLANO

NUEVA ESTACIÓN DE ZARAUZ
SERVICIOS AFECTADOS. ESTADO ACTUAL
ZARAUZKO GELTOKI BERRIA
ERAGINDAKO ZERBITZUAK. EGUNGO EGOERA

PLANO ZK. / N. PLANO
14.1

ORRIA / HOJA
3 Sigue 4

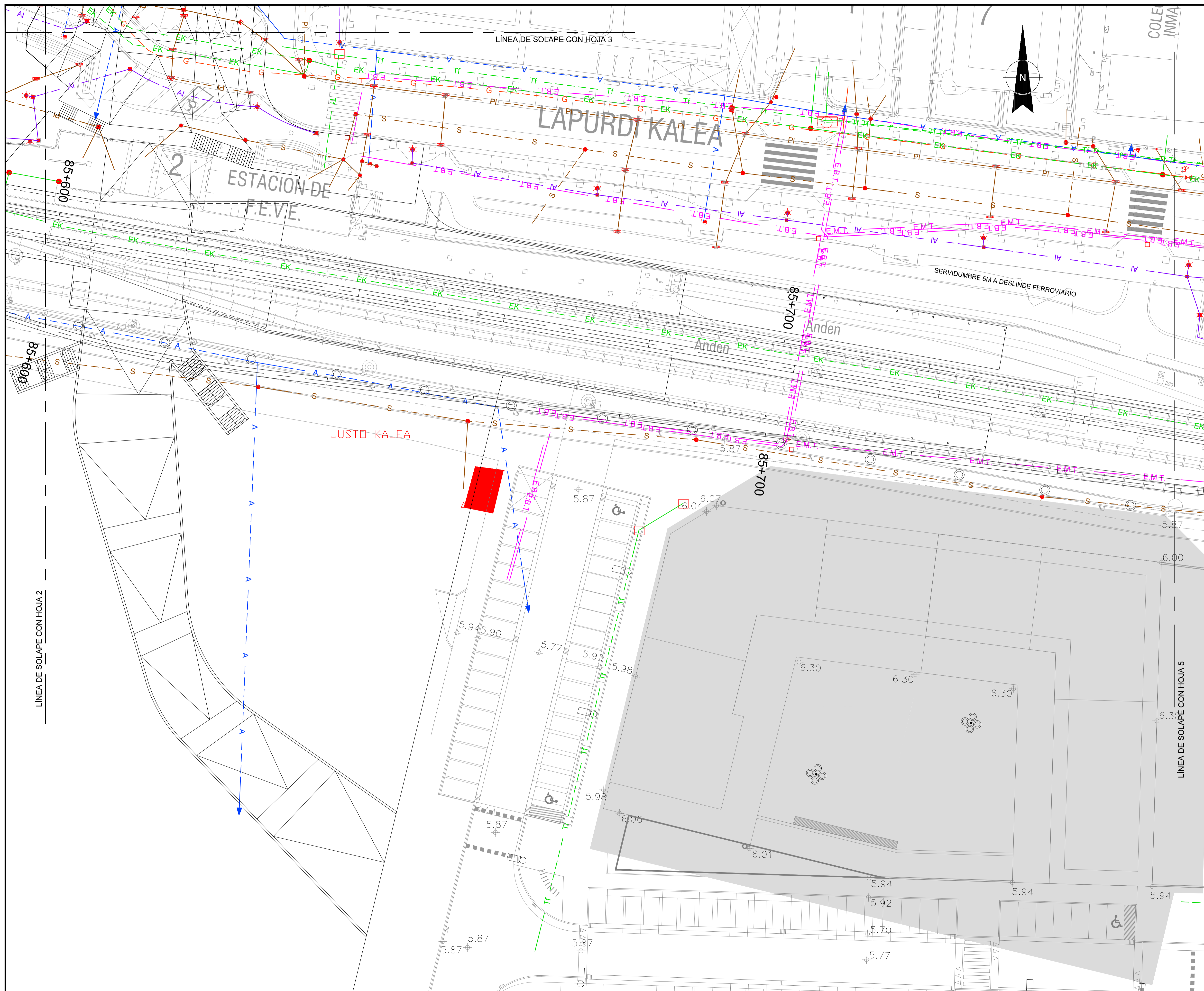

- A --- ABASTECIMIENTO
- S --- PLUVIALES
- S --- SANEAMIENTO
- U --- UNITARIA
- AI --- ALUMBRADO SUBTERRANEO
- AI --- ALUMBRADO AEREO
- E.B.T. --- IBERDROLA BT SUBTERRANEA
- E --- IBERDROLA BT AEREA
- E.M.T. --- IBERDROLA MT SUBTERRANEA
- EK --- EUSKALTEL
- J --- JAZZTEL
- TF --- TELEFONICA
- G --- GAS

A	PRIMERA EMISIÓN	ABRIL20	SENER	ETS
REV.	CLASE DE MODIFICACIÓN	FECHA	NOMBRE	COMP. OBRA
BERRIKUSPENAK / REVISIONES				
AHOLKULARIA / CONSULTOR	INGENIARI EGILEA INGENIERO AUTOR	ARKITEKTO ARQUITECTO		
INGENIERIA Y SISTEMAS, S.A.	ÁNGEL FERNÁNDEZ LLATA INGENIERO DE CAMINOS COL. Nº 9940	ÁNGEL LÓPEZ DE ARANCIBIA ARQUITECTO COL. COAIV Nº 2429		
AHOLKULARIAREN ERREFERENTZIA REFERENCIA CONSULTOR	ERREFERENTZIA REFERENCIA			
P0210K30	3-NEZ-20-0290-A			

EUSKO JAURLARITZA **GOBIERNO VASCO**
 EKONOMIAREN GARAPEN ETA AZPIEGITURA SAILA DEPARTAMENTO DE DESARROLLO ECONÓMICO E INFRAESTRUCTURAS

euskal trenbide sarea
 PROIEKTUAREN IKUSKAPENA ETA ZUZENDARITZA INSPECCION Y DIRECCION DEL PROYECTO

ESKALA ORIGINALA: (A1)
 ESCALA ORIGINAL: (A1)
 1:250
 ESKALA GRAFIKOA
 ESCALA GRAFICA

PROIEKTUAREN IZENBURUA
 TITULO DEL PROYECTO
ZARAUZKO GELTOKI BERRIA ERAIKUNTZA PROIEKTUA
 PROYECTO CONSTRUCTIVO
NUEVA ESTACIÓN DE ZARAUZ

PLANUAREN IZENBURUA
 TITULO DEL PLANO
NUEVA ESTACIÓN DE ZARAUZ
 SERVICIOS AFECTADOS. ESTADO ACTUAL
ZARAUZKO GELTOKI BERRIA
 ERAGINDAKO ZERBITZUAK. EGUNGO EGOERA

PLANO ZK. / N. PLANO
14.1
 ORRIA / HOJA
 4 Sigue 5

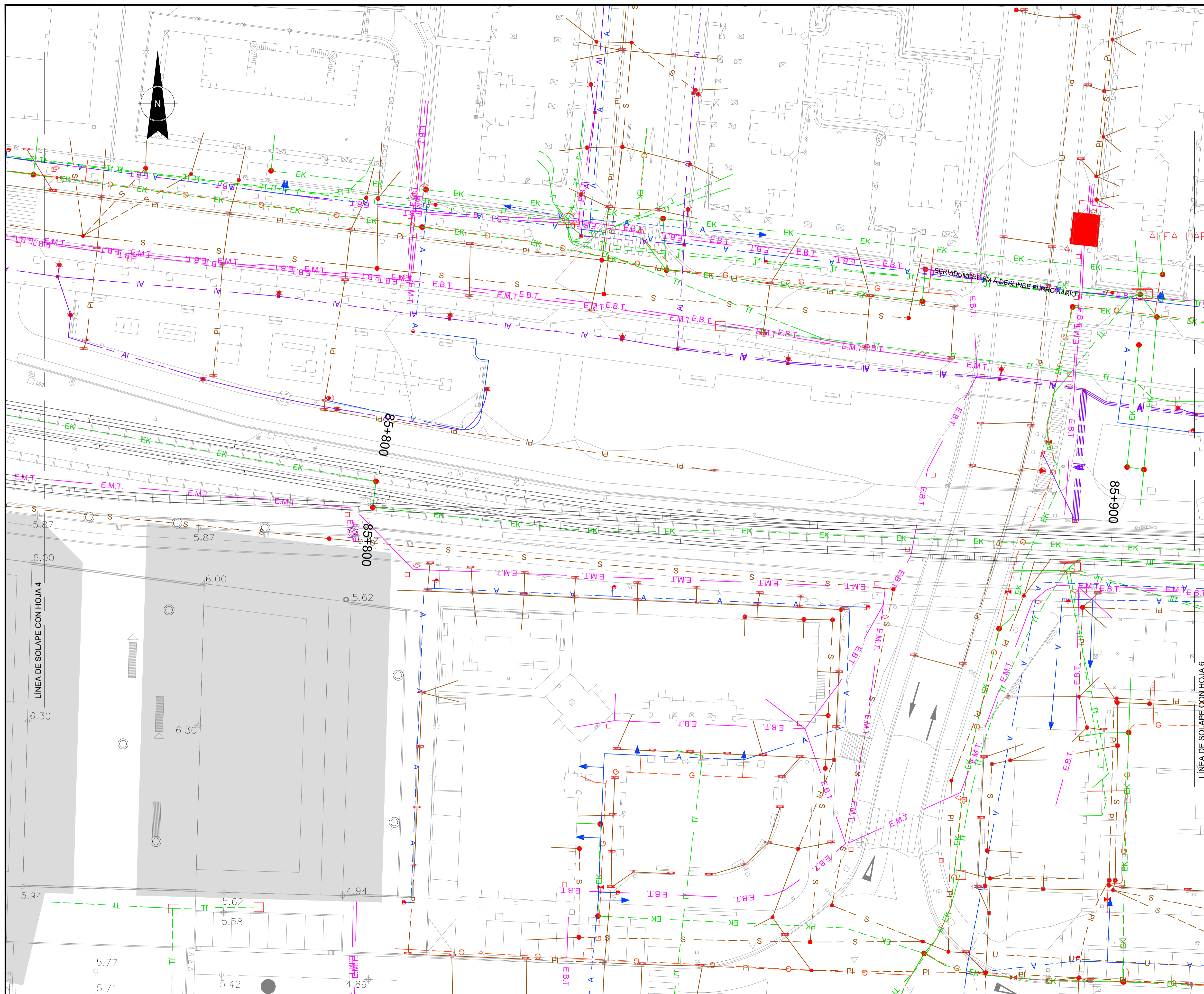

- A ABASTECIMIENTO
- PI PLUVIALES
- S SANEAMIENTO
- U UNITARIA
- AI ALUMBRADO SUBTERRANEO
- ALUMBRADO AEREO
- E.B.T. IBERDROLA BT SUBTERRANEA
- E IBERDROLA BT AEREA
- E.M.T. IBERDROLA MT SUBTERRANEA
- EK EUSKALTEL
- J JAZZTEL
- TI TELEFONICA
- G GAS

A PRIMERA EMISIÓN	ABRIL20 SENER ETS
REV. CLASE DE MODIFICACIÓN	FECHA NOMBRE COMP. OBRA
BERRIKUSPENAK / REVISIONES	
AHOLKULARIA / CONSULTOR INGENIERIA Y SISTEMAS, S.A.	INGENIARI EGILEA INGENIERO AUTOR INGENIERO DE CAMINOS COL. Nº 9940
AHOLKULARIAREN ERREFERENTZIA REFERENCIA CONSULTOR	ERREFERENTZIA REFERENCIA
P0210K30	3-NEZ-20-0291-A

EUSKO JAURLARITZA

EKONOMIAREN GARAPEN
ETA AZPIEGITURA SAILA

GOBIERNO VASCO

DEPARTAMENTO DE DESARROLLO
ECONÓMICO E INFRAESTRUCTURAS

et euskal trenbide sarea

PROIEKTUAREN IKUSKAPENA ETA ZUZENDARITZA
INSPECCIÓN Y DIRECCIÓN DEL PROYECTO

ESKALA ORIGINALA: (A1)
ESCALA ORIGINAL: (A1)

1:250

ESKALA GRAFIKOA
ESCALA GRAFICA

PROIEKTUAREN IZENBURUA
TÍTULO DEL PROYECTO

**ZARAUTZKO GELTOKI BERRIA
ERAIKUNTZA PROIEKTUA
PROYECTO CONSTRUCTIVO
NUEVA ESTACIÓN DE ZARAUTZ**

PLANUAREN IZENBURUA
TÍTULO DEL PLANO

**NUEVA ESTACIÓN DE ZARAUTZ
SERVICIOS AFECTADOS. ESTADO ACTUAL
ZARAUTZKO GELTOKI BERRIA
ERAGINDAKO ZERBITZUAK. EGUNGO EGOERA**

PLANO ZK. / N. PLANO

14.1

ORRIA / HOJA

5 Sigue 6

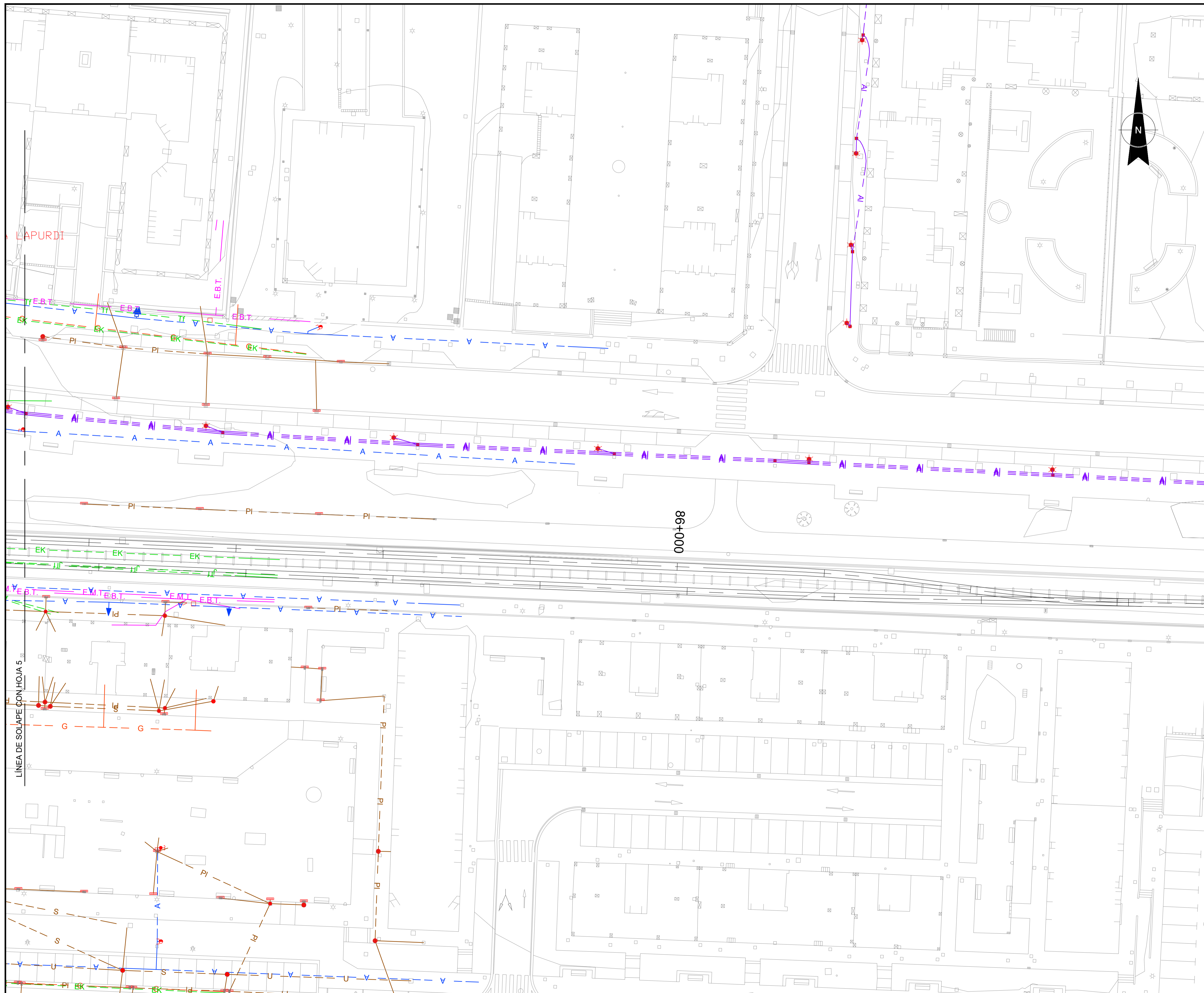

— A —	ABASTECIMIENTO
— PI —	PLUVIALES
— S —	SANEAMIENTO
— U —	UNITARIA
— AI —	ALUMBRADO SUBTERRANEO
— AI —	ALUMBRADO AEREO
— E.B.T. —	IBERDROLA BT SUBTERRANEA
— E —	IBERDROLA BT AEREA
— E.M.T. —	IBERDROLA MT SUBTERRANEA
— EK —	EUSKALTEL
— J —	JAZZTEL
— TI —	TELEFONICA
— G —	GAS

A	PRIMERA EMISIÓN	ABRIL20	SENER	ETS	
REV.	CLASE DE MODIFICACIÓN	FECHA	NOMBRE	COMP.	OBRA
BERRIKUSPENAK / REVISIONES					
AHOLKULARIA / CONSULTOR		INGENIARI EGILEA INGENIERO AUTOR		ARKITEKTO ARQUITECTO	
 INGENIERIA Y SISTEMAS, S.A.		 ÁNGEL FERNÁNDEZ LLÁTIA INGENIERO DE CAMINOS COL. Nº 9940		 ÁNGEL LÓPEZ DE ARANCIBIA ARQUITECTO COL. COAW Nº 2429	
AHOLKULARIAREN ERREFERENTZIA REFERENCIA CONSULTOR		ERREFERENTZIA REFERENCIA			
P0210K30		3-NEZ-20-0292-A			

EUSKO JAURLARITZA
EKONOMIAREN GARAPEN
ETA AZPIEGITURA SAILA

GOBIERNO VASCO
DEPARTAMENTO DE DESARROLLO
ECONÓMICO E INFRAESTRUCTURAS

et euskal trenbide sarea
PROIEKTUAREN IKUSKAPENA ETA ZUZENDARITZA
INSPECCIÓN Y DIRECCIÓN DEL PROYECTO

ESKALA ORIGINALA: (A1)
ESCALA ORIGINAL: (A1)
1:250
ESKALA GRAFIKOA
ESCALA GRÁFICA

PROIEKTUAREN IZENBURUA
TÍTULO DEL PROYECTO
ZARAUZKO GELTOKI BERRIA
ERAIKUNTZA PROIEKTUA
PROYECTO CONSTRUCTIVO
NUEVA ESTACIÓN DE ZARAUZ

PLANUAREN IZENBURUA
TÍTULO DEL PLANO
NUEVA ESTACIÓN DE ZARAUZ
SERVICIOS AFECTADOS. ESTADO ACTUAL
ZARAUZKO GELTOKI BERRIA
ERAGINDAKO ZERBITZUAK. EGUNGO EGOERA

PLANO ZK. / N. PLANO
14.1
ORRIA / HOJA
6 Sigue FIN

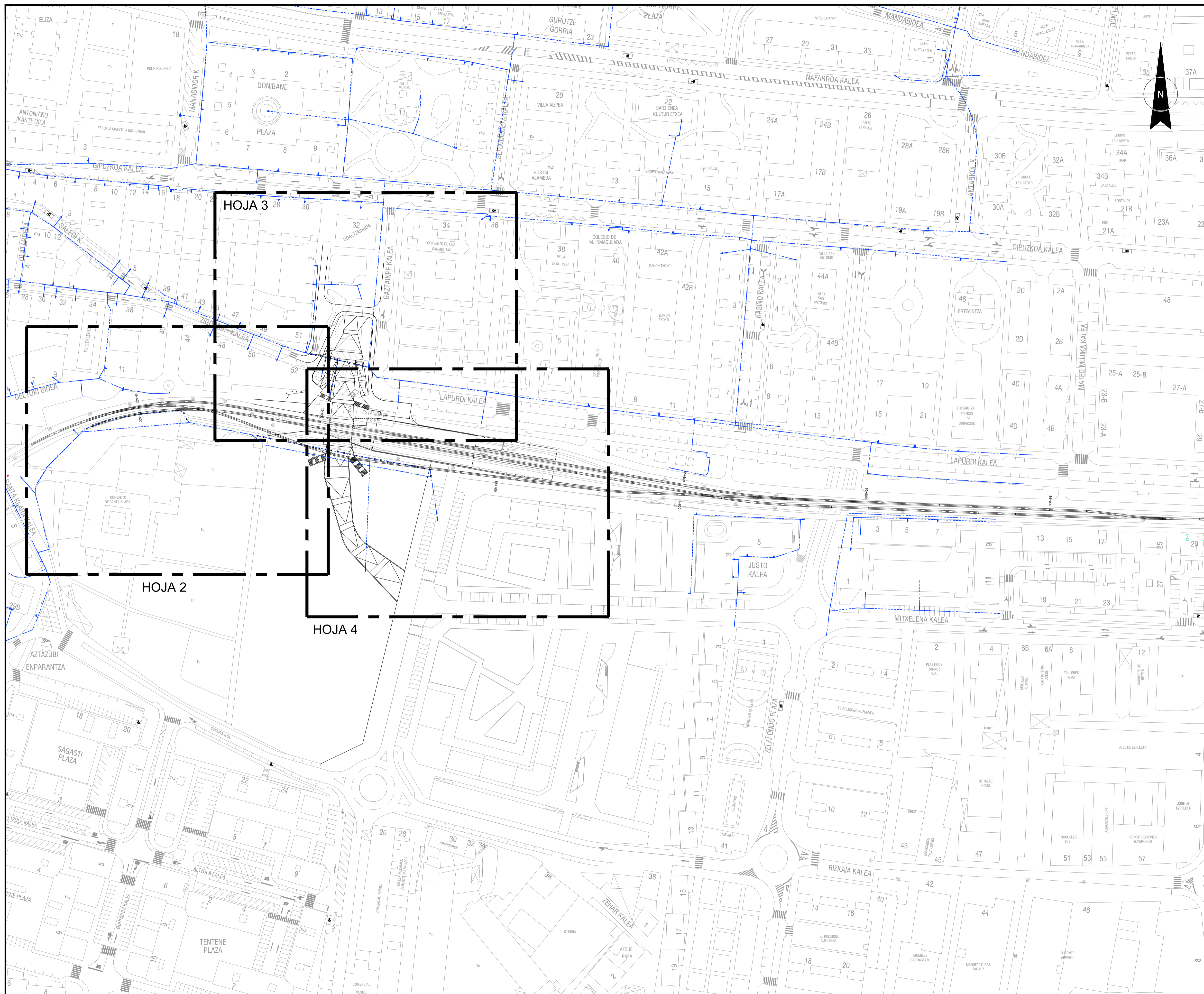

SERVICIO AFECTADO	SIMBOLO	
	ACTUAL	PROYECTADO
ABASTECIMIENTO		
ARQUETA		
BOCA DE RIEGO		
HIDRANTE		

TRAMO A ELIMINAR	
TRAMO A REFORZAR	

REV.	CLASE DE MODIFICACIÓN	FECHA	NOMBRE	COMP.	OBRA
A	PRIMERA EMISIÓN	ABRIL20	SENER	ETS	

AHOLKULARIA / CONSULTOR	INGENIARI EGILEA INGENIERO AUTOR	ARKITEKTO ARQUITECTO
	INGENIERIA Y SISTEMAS, S.A.	
	ÁNGEL FERNÁNDEZ LLATA INGENIERO DE CAMINOS COL. Nº 9940	ÁNGEL LÓPEZ DE ARANCIBIA ARQUITECTO COL. COAVN Nº 2429

AHOLKULARIAREN ERREFERENTZIA REFERENCIA CONSULTOR	ERREFERENTZIA REFERENCIA
P0210K30	3-NEZ-20-0293-A

EUSKO JAURLARITZA
EKOONOMIAREN GARAPEN
ETA AZPIEGITURA SAILA

GOBIERNO VASCO
DEPARTAMENTO DE DESARROLLO
ECONÓMICO E INFRAESTRUCTURAS

et euskal trenbide sarea

PROIEKTUAREN IKUSKAPENA ETA ZUZENDARITZA
INSPECCIÓN Y DIRECCIÓN DEL PROYECTO

ESKALA ORIGINALA: (A1)
ESCALA ORIGINAL: (A1)

1:1000

ESKALA GRAFIKOA
ESCALA GRÁFICA

PROIEKTUAREN IZENBURUA
TÍTULO DEL PROYECTO

ZARAUZKO GELTOKI BERRIA
ERAIKUNTZA PROIEKTUA
PROYECTO CONSTRUCTIVO
NUEVA ESTACIÓN DE ZARAUZ

PLANUAREN IZENBURUA
TÍTULO DEL PLANO

NUEVA ESTACIÓN DE ZARAUZ
SERVICIOS AFECTADOS. ABASTECIMIENTO. DISTRIBUIDOR DE HOJAS
ZARAUZKO GELTOKI BERRIA
ERAGINDAKO ZERBITZUAK, HORNIDURA. ORRI-BANATZAILEA

PLANO ZK. / N. PLANO
14.2

ORRIA / HOJA
1 Sigue 2

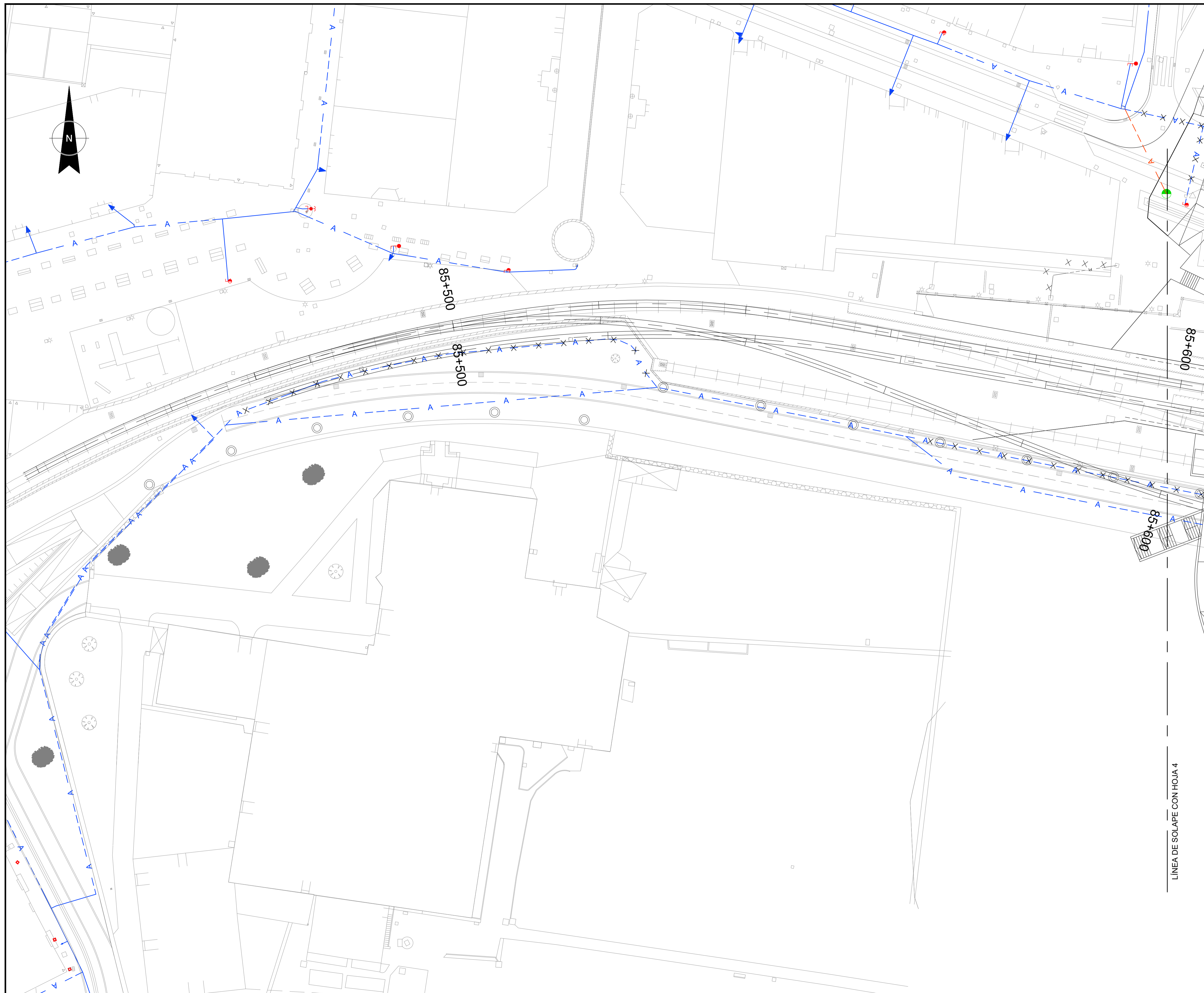

SERVICIO AFECTADO	SIMBOLO	
	ACTUAL	PROYECTADO
ABASTECIMIENTO		
ARQUETA		
BOCA DE RIEGO		
HIDRANTE		
TRAMO A ELIMINAR		
TRAMO A REFORZAR		

REV.	CLASE DE MODIFICACIÓN	FECHA	NOMBRE	COMP.	OBRA
A	PRIMERA EMISIÓN	ABRIL20	SENER	ETS	

BERRIKUSPENAK / REVISIONES

AHOLKULARIA / CONSULTOR	INGENIARI EGILEA INGENIERO AUTOR	ARKITEKTO ARQUITECTO
INGENIERIA Y SISTEMAS, S.A.	ÁNGEL FERNÁNDEZ LLATA INGENIERO DE CAMINOS COL. Nº 9940	ÁNGEL LÓPEZ DE ARANCIBIA ARQUITECTO COL. COAW Nº 2429
AHOLKULARIAREN ERREFERENTZIA REFERENCIA CONSULTOR	ERREFERENTZIA REFERENCIA	
P0210K30	3-NEZ-20-0294-A	

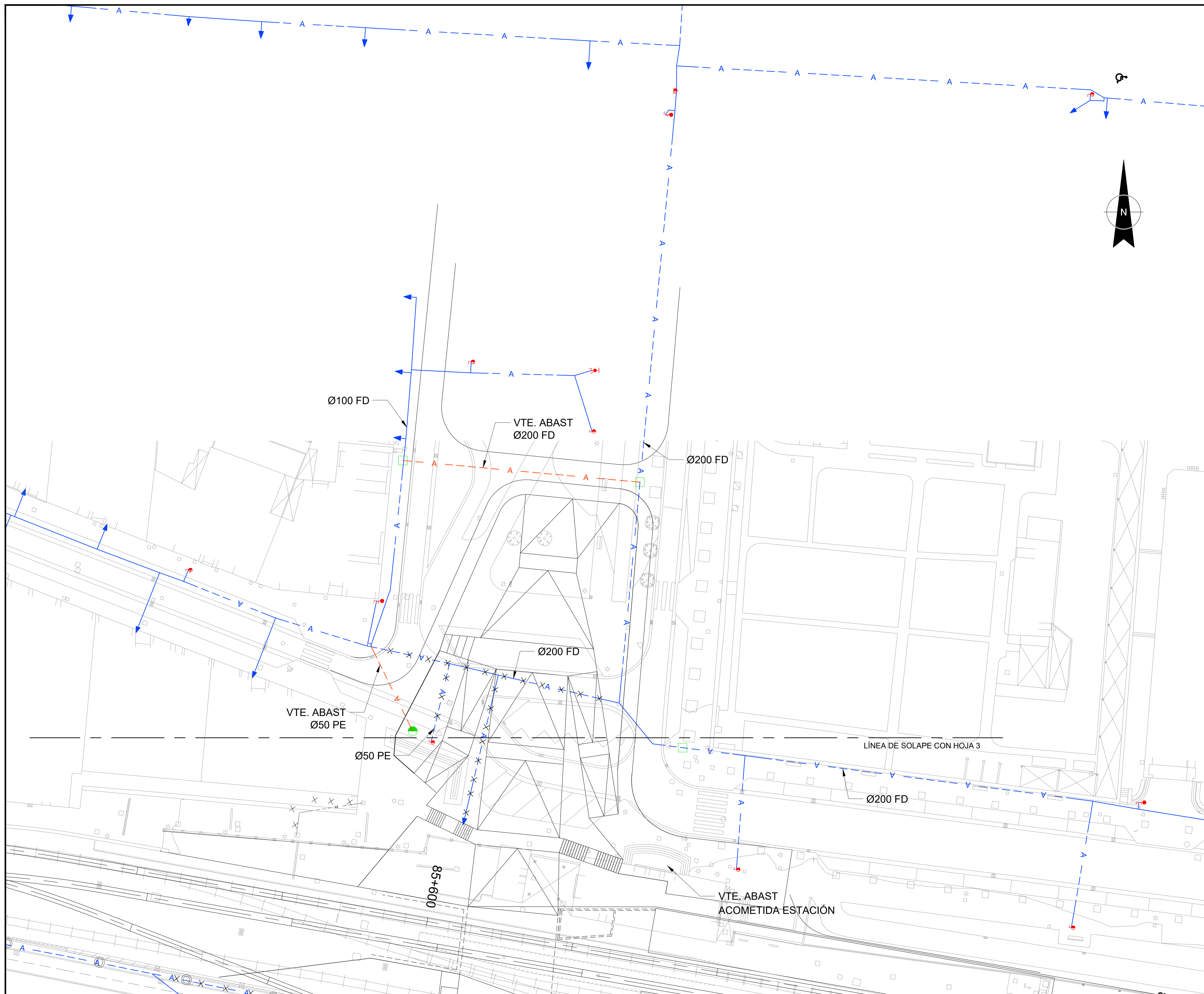

SERVICIO AFECTADO	SIMBOLO	
	ACTUAL	PROYECTADO
ABASTECIMIENTO		
ARQUETA		
BOCA DE RIEGO		
HIDRANTE		

TRAMO A ELIMINAR	
TRAMO A REFORZAR	

A	PRIMERA EMISIÓN	ABRIL20	SENER	ETS
REV.	CLASE DE MODIFICACIÓN	FECHA	NOMBRE	COMP. OBRA
BERRIKUSPENAK / REVISIONES				
AHOLKULARIA / CONSULTOR		INGENIARI EGILEA INGENIERO AUTOR		
AHOLKULARIAREN ERREFERENTZIA REFERENCIA CONSULTOR		ERREFERENTZIA REFERENCIA		
P0210K30		3-NEZ-20-0295-A		

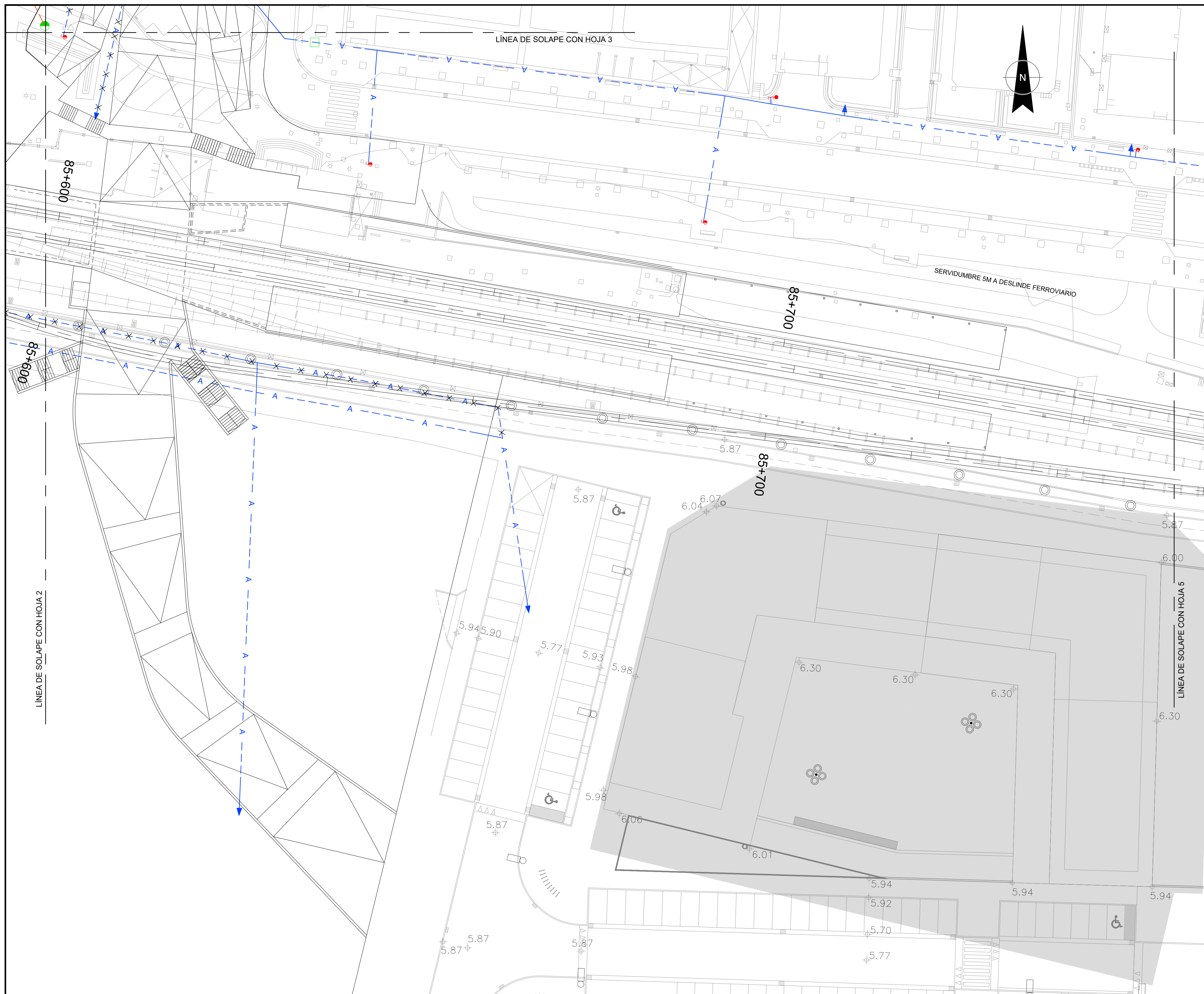

SERVICIO AFECTADO	SIMBOLO	
	ACTUAL	PROYECTADO
ABASTECIMIENTO		
ARQUETA		
BOCA DE RIEGO		
HIDRANTE		

TRAMO A ELIMINAR	
TRAMO A REFORZAR	

REV.	CLASE DE MODIFICACIÓN	FECHA	NOMBRE	COMP.	OBRA
A	PRIMERA EMISIÓN	ABRIL20	SENER	ETS	

BERRIKUSPENAK / REVISIONES

AHOLKULARIA / CONSULTOR	INGENIARI EGILEA INGENIERO AUTOR	ARKITEKTO ARQUITECTO
INGENIERIA Y SISTEMAS, S.A.	ÁNGEL FERNÁNDEZ LLÁTÁ INGENIERO DE CAMINOS COL. Nº 9940	ÁNGEL LÓPEZ DE ARANCIBIA ARQUITECTO COL. COARV Nº 2429

AHOLKULARIAREN ERREFERENTZIA REFERENCIA CONSULTOR	ERREFERENTZIA REFERENCIA
P0210K30	3-NEZ-20-0296-A

EUSKO JAURLARITZA **GOBIERNO VASCO**
 EKONOMIAREN GARAPEN ETA AZPIEGITURA SAILA DEPARTAMENTO DE DESARROLLO ECONÓMICO E INFRAESTRUCTURAS

euskal trenbide sarea
 PROIEKTUAREN IKUSKAPENA ETA ZUZENDARITZA INSPECCION Y DIRECCION DEL PROYECTO

ESKALA ORIGINALA: (A1)
 ESCALA ORIGINAL: (A1)
 1:250
 ESKALA GRAFIKOA
 ESCALA GRAFICA

PROIEKTUAREN IZENBURUA
 TITULO DEL PROYECTO
ZARAUZKO GELTOKI BERRIA ERAIKUNTZA PROIEKTUA
 PROYECTO CONSTRUCTIVO
NUEVA ESTACIÓN DE ZARAUZ

PLANUAREN IZENBURUA
 TITULO DEL PLANO
NUEVA ESTACIÓN DE ZARAUZ SERVICIOS AFECTADOS. ABASTECIMIENTO ZARAUZKO GELTOKI BERRIA ERAGINDAKO ZERBITZUAK. HORNIDURA

PLANO ZK. / N. PLANO
14.2
 ORRIA / HOJA
 4 Sigue FIN

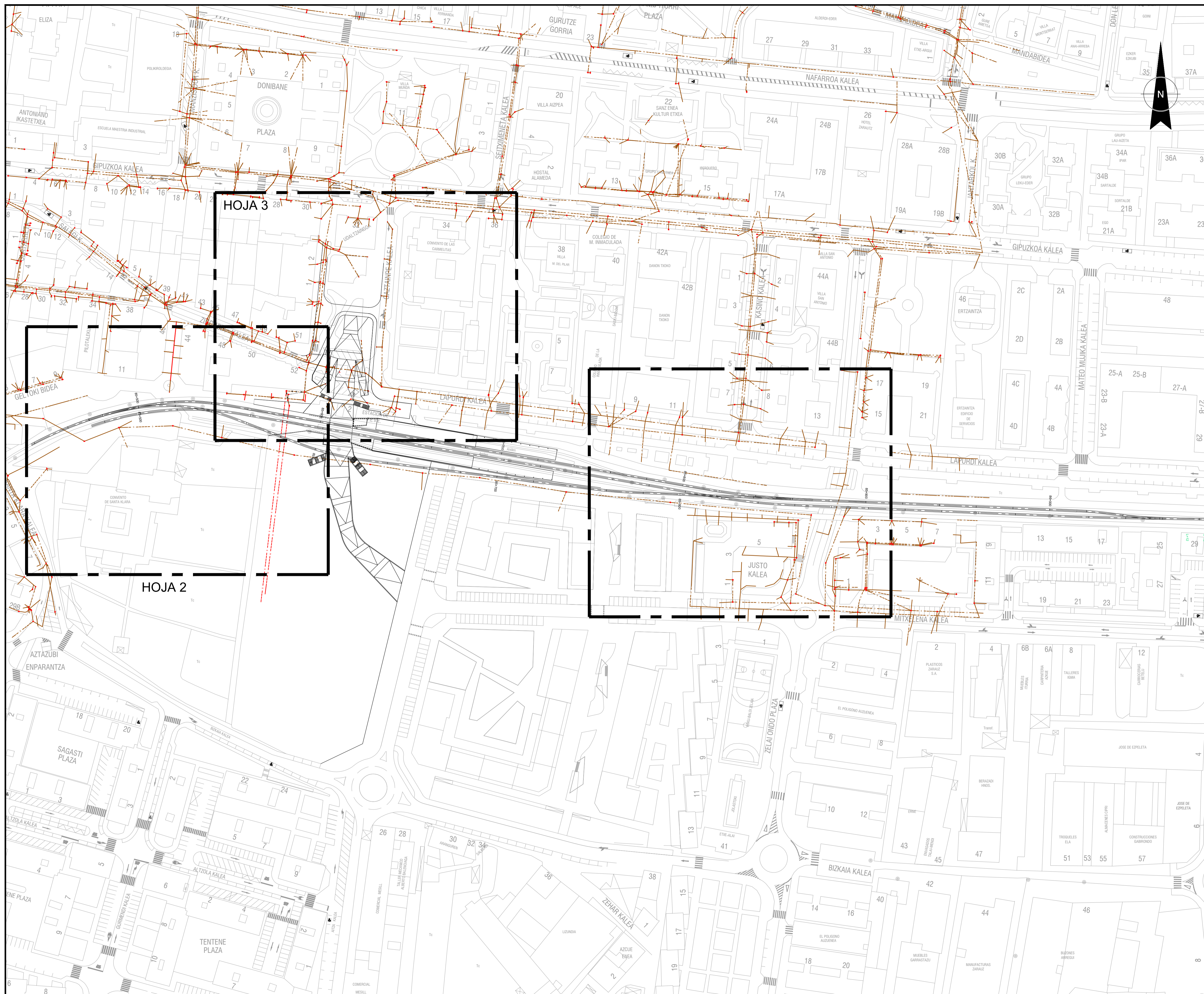

SERVICIO AFECTADO	SIMBOLO	
	ACTUAL	PROYECTADO
SANEAMIENTO		
PLUVIALES		
UNITARIA		
ARQ. REGISTRO		
ARQ. SANEAMIENTO		
REJILLA		

TRAMO A ELIMINAR	
TRAMO A REFORZAR	

NOTA:
LAS AFECCIONES A LA RED DE PLUVIALES SON REPUESTAS CON EL DRENAJE

REV.	CLASE DE MODIFICACIÓN	FECHA	NOMBRE	COMP.	OBRA
A	PRIMERA EMISIÓN	ABRIL20	SENER	ETS	
BERRIKUSPENAK / REVISIONES					
AHOLKULARIA / CONSULTOR		INGENIARI EGILEA INGENIERO AUTOR		ARKITEKTO ARQUITECTO	
INGENIERIA Y SISTEMAS, S.A.		ÁNGEL FERNÁNDEZ LLATA INGENIERO DE CAMINOS COL. Nº 9940		ÁNGEL LÓPEZ DE ARANCIBIA ARQUITECTO COL. COAVN Nº 2429	
AHOLKULARIAREN ERREFERENTZIA REFERENCIA CONSULTOR		ERREFERENTZIA REFERENCIA			
P0210K30		3-NEZ-20-0297-A			

EUSKO JAURLARITZA
EKOONOMIAREN GARAPEN
ETA AZPIEGITURA SAILA

GOBIERNO VASCO
DEPARTAMENTO DE DESARROLLO
ECONÓMICO E INFRAESTRUCTURAS

et euskal trenbide sarea
PROIEKTUAREN IKUSKAPENA ETA ZUZENDARITZA
INSPECCIÓN Y DIRECCIÓN DEL PROYECTO

ESKALA ORIGINALA: (A1)
ESCALA ORIGINAL: (A1)
1:1000
ESKALA GRAFIKOA
ESCALA GRÁFICA

PROIEKTUAREN IZENBURUA
TÍTULO DEL PROYECTO
ZARAUZKO GELTOKI BERRIA
ERAIKUNTZA PROIEKTUA
PROYECTO CONSTRUCTIVO
NUEVA ESTACIÓN DE ZARAUZ

PLANUAREN IZENBURUA
TÍTULO DEL PLANO
NUEVA ESTACIÓN DE ZARAUZ
SERVICIOS AFECTADOS. SANEAMIENTO Y PLUVIALES
ZARAUZKO GELTOKI BERRIA
ERAGINDAKO ZERBITZUAK. SANEAMENDUA ETA EURI-URAK

PLANO ZK. / N. PLANO
14.3
ORRIA / HOJA
1 Sigue 2

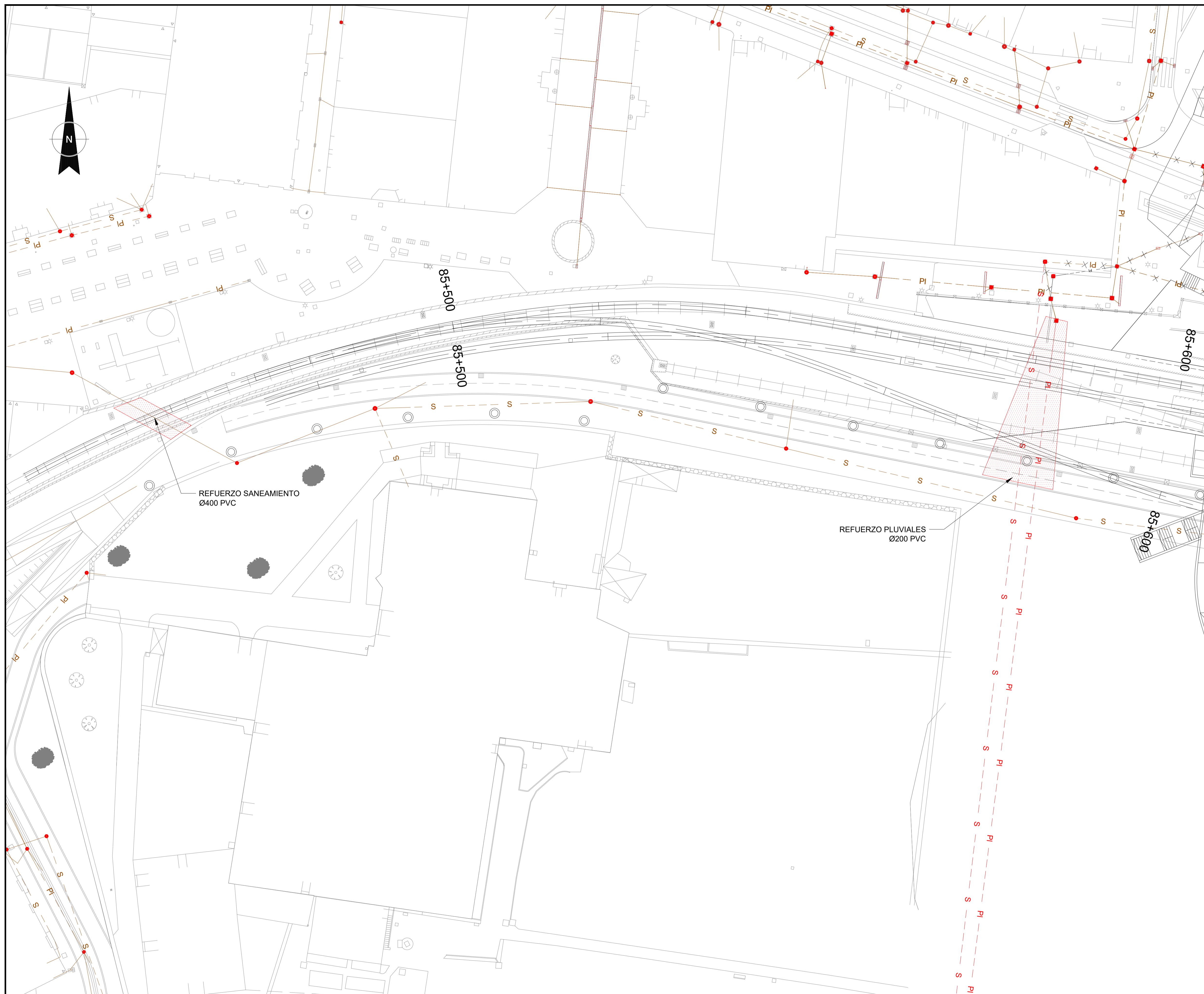

SERVICIO AFECTADO	SIMBOLO	
	ACTUAL	PROYECTADO
SANEAMIENTO	--- s ---	--- s ---
PLUVIALES	--- r ---	--- r ---
UNITARIA	--- u ---	--- u ---
ARQ. REGISTRO	■	■
ARQ. SANEAMIENTO	●	●
REJILLA	▢	▢

TRAMO A ELIMINAR	--- x ---
TRAMO A REFORZAR	▨

NOTA:
LAS AFEECCIONES A LA RED DE PLUVIALES SON REPUESTAS CON EL DRENAJE

REV.	CLASE DE MODIFICACIÓN	FECHA	NOMBRE	COMP.	OBRA
A	PRIMERA EMISIÓN	ABRIL20	SENER	ETS	

BERRIKUSPENAK / REVISIONES

AHOLKULARIA / CONSULTOR	INGENIARI EGILEA INGENIERO AUTOR	ARKITEKTO ARQUITECTO
	ÁNGEL FERNÁNDEZ LLATA INGENIERO DE CAMINOS COL. Nº 9940	ÁNGEL LÓPEZ DE ARANCIBIA ARQUITECTO COL. COAVN Nº 2429

AHOLKULARIAREN ERREFERENTZIA REFERENCIA CONSULTOR	ERREFERENTZIA REFERENCIA
P0210K30	3-NEZ-20-0298-A



SERVICIO AFECTADO	SIMBOLO	
	ACTUAL	PROYECTADO
SANEAMIENTO	--- s ---	--- s ---
PLUVIALES	--- Pl ---	--- Pl ---
UNITARIA	--- u ---	--- u ---
ARQ. REGISTRO	■	■
ARQ. SANEAMIENTO	●	●
REJILLA	▢	▢

TRAMO A ELIMINAR	--- x ---
TRAMO A REFORZAR	▨

NOTA:
LAS AFEECCIONES A LA RED DE PLUVIALES SON REPUESTAS CON EL DRENAJE

A	PRIMERA EMISION	ABRIL20	SENER	ETS	
REV.	CLASE DE MODIFICACION	FECHA	NOMBRE	COMP.	OBRA
BERRIKUSPENAK / REVISIONES					
AHOLKULARIA / CONSULTOR		INGENIARI EGILEA INGENIERO AUTOR		ARKITEKTO ARQUITECTO	
 INGENIERIA Y SISTEMAS, S.A.		 ÁNGEL FERNÁNDEZ LLÁTÁ INGENIERO DE CAMINOS COL. Nº 9940		 ÁNGEL LÓPEZ DE ARANCIBIA ARQUITECTO COL. COAVN Nº 2429	
AHOLKULARIAREN ERREFERENTZIA REFERENCIA CONSULTOR		ERREFERENTZIA REFERENCIA			
P0210K30		3-NEZ-20-0299-A			

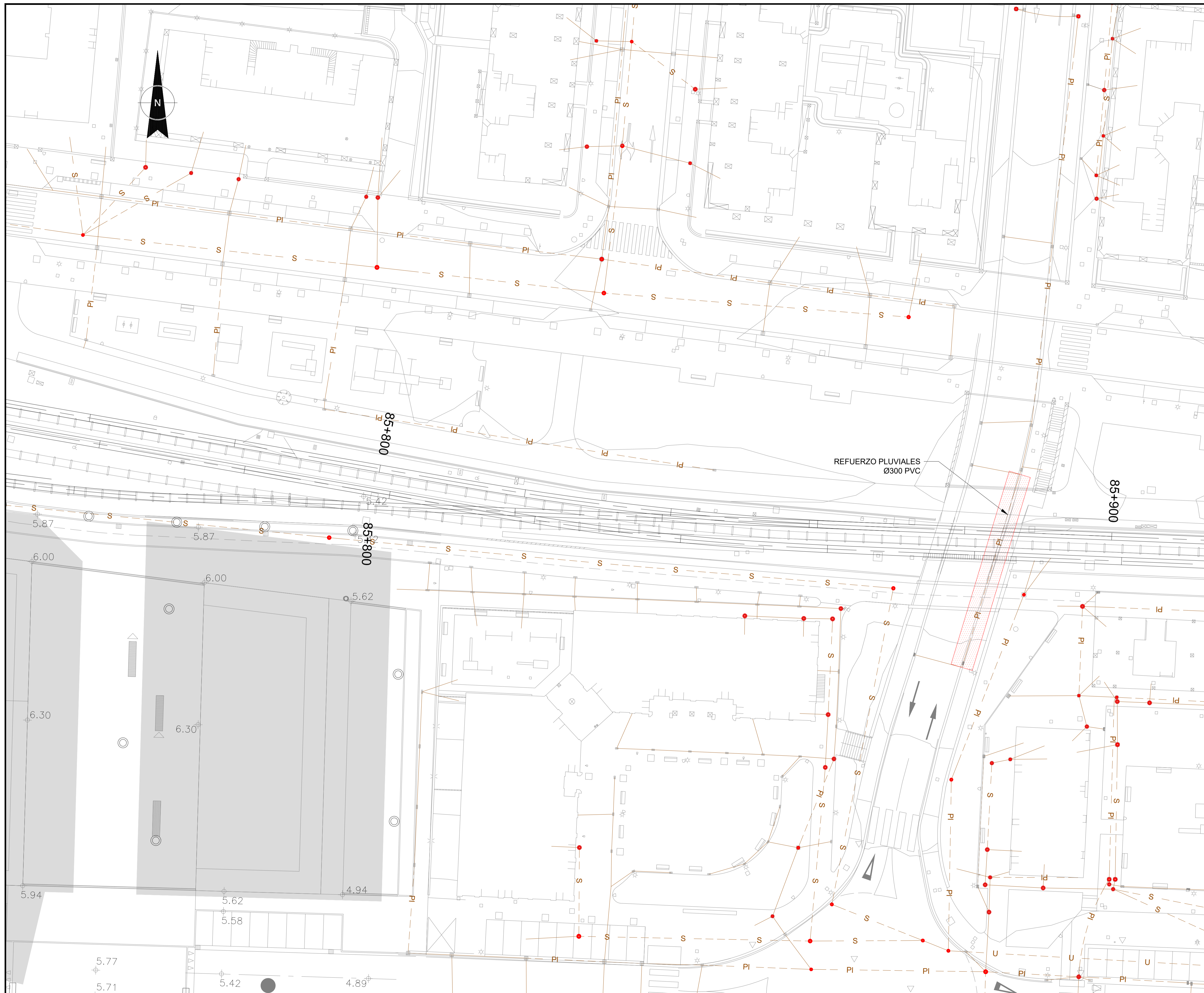

SERVICIO AFECTADO	SIMBOLO	
	ACTUAL	PROYECTADO
SANEAMIENTO	--- S ---	--- S ---
PLUVIALES	--- P ---	--- P ---
UNITARIA	--- U ---	--- U ---
ARQ. REGISTRO	■	■
ARQ. SANEAMIENTO	●	●
REJILLA	▢	▢

TRAMO A ELIMINAR	--- X ---
TRAMO A REFORZAR	▨

NOTA:
LAS AFEECCIONES A LA RED DE PLUVIALES SON REPUESTAS CON EL DRENAJE

REV.	CLASE DE MODIFICACIÓN	FECHA	NOMBRE	COMP.	OBRA
A	PRIMERA EMISIÓN	ABRIL20	SENER	ETS	

BERRIKUSPENAK / REVISIONES

AHOLKULARIA / CONSULTOR	INGENIARI EGILEA INGENIERO AUTOR	ARKITEKTO ARQUITECTO
	INGENIERIA Y SISTEMAS, S.A.	 ÁNGEL FERNÁNDEZ LLATA INGENIERO DE CAMINOS COL. Nº 9940
AHOLKULARIAREN ERREFERENTZIA REFERENCIA CONSULTOR	ERREFERENTZIA REFERENCIA	 ÁNGEL LÓPEZ DE ARANCIBIA ARQUITECTO COL. COAVN Nº 2429
P0210K30	3-NEZ-20-0300-A	

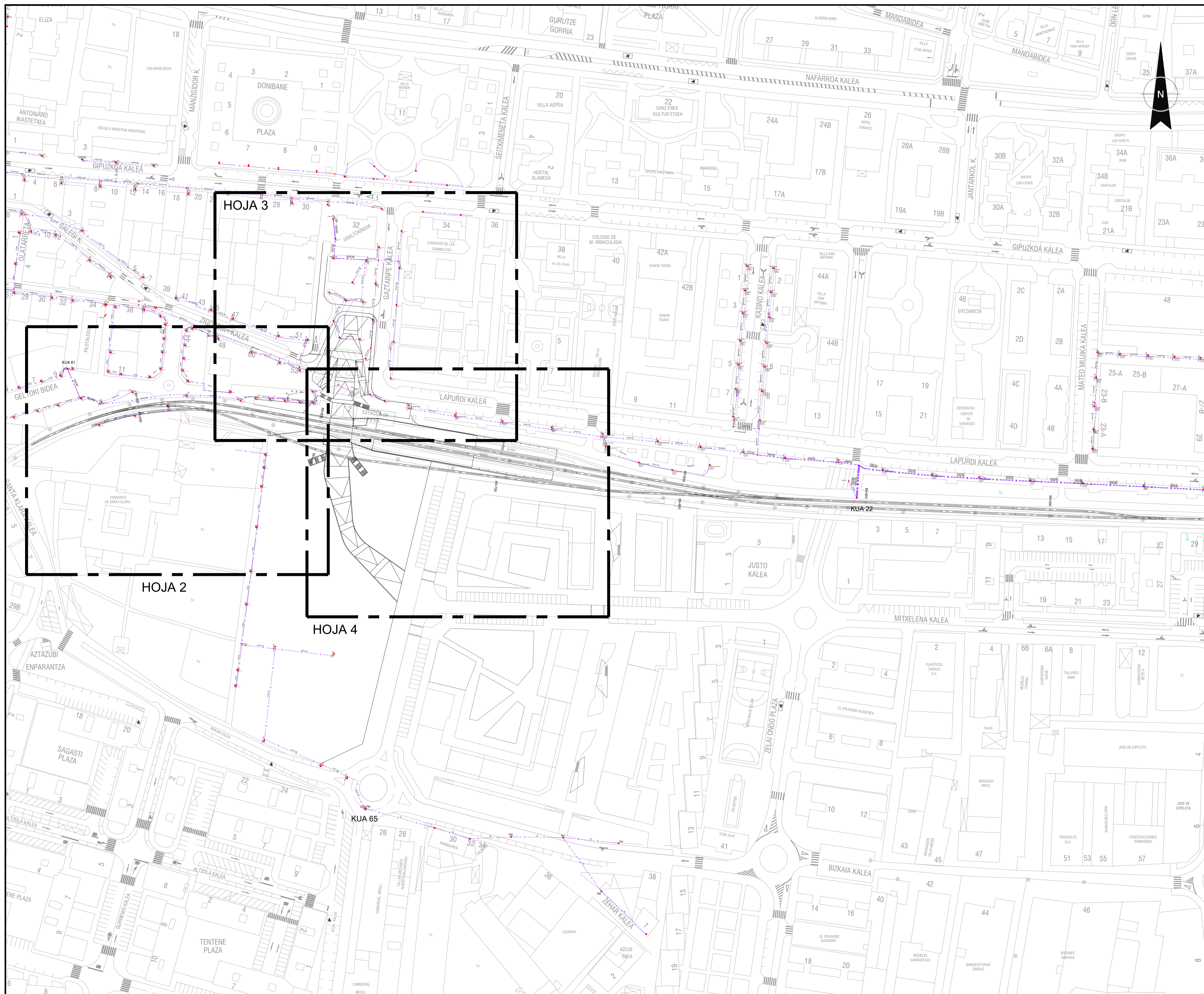

SERVICIO AFECTADO	SIMBOLO	
	ACTUAL	PROYECTADO
ALUMBRADO AEREO		
ALUMBRADO SUBT.		
ARQUETA		
FAROLA		

TRAMO A ELIMINAR	
TRAMO A REFORZAR	

A	PRIMERA EMISIÓN	ABRIL20	SENER	ETS
REV.	CLASE DE MODIFICACIÓN	FECHA NOMBRE COMP. OBRA		
BERRIKUSPENAK / REVISIONES				
AHOLKULARIA / CONSULTOR		INGENIARI EGILEA INGENIERO AUTOR	ARKITEKTO ARQUITECTO	
INGENIERIA Y SISTEMAS, S.A.		ÁNGEL FERNÁNDEZ LLATA INGENIERO DE CAMINOS COL. Nº 9940	ÁNGEL LÓPEZ DE ARANCIBIA ARQUITECTO COL. COAVN Nº 2429	
AHOLKULARIAREN ERREFERENTZIA REFERENCIA CONSULTOR		ERREFERENTZIA REFERENCIA		
P0210K30		3-NEZ-20-0301-A		

EUSKO JAURLARITZA
EKOONOMIAREN GARAPEN
ETA AZPIEGITURA SAILA

GOBIERNO VASCO
DEPARTAMENTO DE DESARROLLO
ECONÓMICO E INFRAESTRUCTURAS

et euskal trenbide sarea
PROIEKTUAREN IKUSKAPENA ETA ZUZENDARITZA
INSPECCIÓN Y DIRECCIÓN DEL PROYECTO

ESKALA ORIGINALA: (A1)
ESCALA ORIGINAL: (A1)
1:1000
ESKALA GRAFIKOA
ESCALA GRAFICA

PROIEKTUAREN IZENBURUA
TÍTULO DEL PROYECTO
ZARAUTZKO GELTOKI BERRIA
ERAIKUNTZA PROIEKTUA
PROYECTO CONSTRUCTIVO
NUEVA ESTACIÓN DE ZARAUTZ

PLANUAREN IZENBURUA
TÍTULO DEL PLANO
NUEVA ESTACIÓN DE ZARAUTZ
SERVICIOS AFECTADOS. ALUMBRADO
ZARAUTZKO GELTOKI BERRRIA
ERAGINDAKO ZERBITZUAK. ARGIAK

PLANO ZK. / N. PLANO
14.4
ORRIA / HOJA
1 Sigue 2



SERVICIO AFECTADO	SIMBOLO	
	ACTUAL	PROYECTADO
ALUMBRADO AEREO		
ALUMBRADO SUBT.		
ARQUETA		
FAROLA		

TRAMO A ELIMINAR	
TRAMO A REFORZAR	

A	PRIMERA EMISIÓN	ABRIL20	SENER	ETS
REV.	CLASE DE MODIFICACIÓN	FECHA	NOMBRE	COMP. OBRA
BERRIKUSPENAK / REVISIONES				
AHOLKULARIA / CONSULTOR		INGENIARI EGILEA INGENIERO AUTOR	ARKITEKTO ARQUITECTO	
INGENIERIA Y SISTEMAS, S.A.		ÁNGEL FERNÁNDEZ LLÁTZA INGENIERO DE CAMINOS COL. Nº 9940	ÁNGEL LÓPEZ DE ARANCIBIA ARQUITECTO COL. COARV Nº 2429	
AHOLKULARIAREN ERREFERENTZIA REFERENCIA CONSULTOR		ERREFERENTZIA REFERENCIA		
P0210K30		3-NEZ-20-0302-A		

EUSKO JAURLARITZA **GOBIERNO VASCO**
 EKONOMIAREN GARAPEN ETA AZPIGEGITURA SAILA DEPARTAMENTO DE DESARROLLO ECONÓMICO E INFRAESTRUCTURAS

euskal trenbide sarea
 PROIEKTUAREN IKUSKAPENA ETA ZUZENDARITZA INSPECCIÓN Y DIRECCIÓN DEL PROYECTO

ESKALA ORIGINALA: (A1)
 ESCALA ORIGINAL: (A1)
 1:250
 ESKALA GRAFIKOA
 ESCALA GRÁFICA

PROIEKTUAREN IZENBURUA
 TÍTULO DEL PROYECTO
ZARAUZKO GELTOKI BERRIA ERAIKUNTZA PROIEKTUA
 PROYECTO CONSTRUCTIVO
NUEVA ESTACIÓN DE ZARAUZ

PLANUAREN IZENBURUA
 TÍTULO DEL PLANO
NUEVA ESTACIÓN DE ZARAUZ SERVICIOS AFECTADOS. ALUMBRADO ZARAUZKO GELTOKI BERRIA ERAGINDAKO ZERBITZUAK. ARGIAK

PLANO ZK. / N. PLANO
14.4
 ORRIA / HOJA
 2 Sigue 3



SERVICIO AFECTADO	SIMBOLO	
	ACTUAL	PROYECTADO
ALUMBRADO AEREO		
ALUMBRADO SUBT.		
ARQUETA		
FAROLA		

TRAMO A ELIMINAR	
TRAMO A REFORZAR	

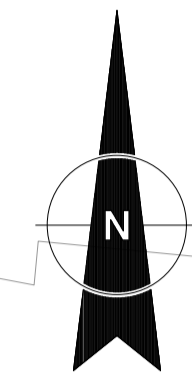

A	PRIMERA EMISIÓN	ABRIL20	SENER	ETS	
REV.	CLASE DE MODIFICACIÓN	FECHA	NOMBRE	COMP.	OBRA
BERRIKUSPENAK / REVISIONES					
AHOLKULARIA / CONSULTOR	INGENIARI EGILEA INGENIERO AUTOR	ARKITEKTO ARQUITECTO			
INGENIERIA Y SISTEMAS, S.A.		INGENIERO DE CAMINOS COL. Nº 9940	INGENIERO DE ARQUITECTURA COL. COAVN Nº 2429		
AHOLKULARIAREN ERREFERENTZIA REFERENCIA CONSULTOR	ERREFERENTZIA REFERENCIA				
P0210K30	3-NEZ-20-0303-A				

EUSKO JAURLARITZA **GOBIERNO VASCO**
 EKONOMIAREN GARAPEN ETA AZPIEGITURA SAILA DEPARTAMENTO DE DESARROLLO ECONOMICO E INFRAESTRUCTURAS

euskal trenbide sarea
 PROIEKTUAREN IKUSKAPENA ETA ZUZENDARITZA INSPECCION Y DIRECCION DEL PROYECTO

ESKALA ORIGINALA: (A1)
 ESCALA ORIGINAL: (A1)
 1:250
 ESCALA GRAFIKOA
 ESCALA GRAFICA

PROIEKTUAREN IZENBURUA
 TITULO DEL PROYECTO
 ZARAUTZKO GELTOKI BERRIA
 ERAIKUNTZA PROIEKTUA
 PROYECTO CONSTRUCTIVO
 NUEVA ESTACIÓN DE ZARAUTZ

PLANUAREN IZENBURUA
 TITULO DEL PLANO
 NUEVA ESTACIÓN DE ZARAUTZ
 SERVICIOS AFECTADOS. ALUMBRADO
 ZARAUTZKO GELTOKI BERRIA
 ERAGINDAKO ZERBITZUAK. ARGIAK

PLANO ZK. / N. PLANO
14.4
 ORRIA / HOJA
 3 Sigue 4

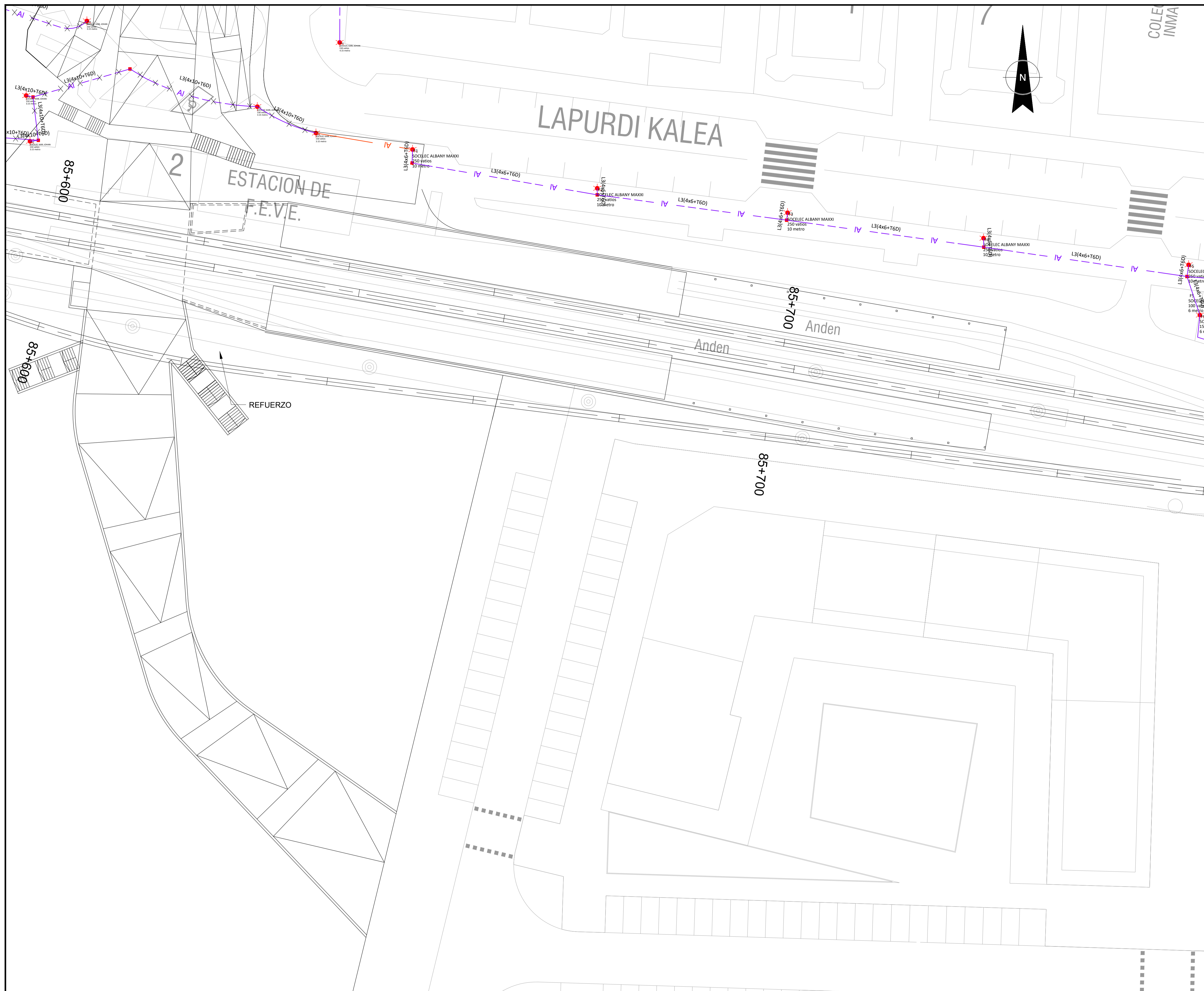

SERVICIO AFECTADO	SIMBOLO	
	ACTUAL	PROYECTADO
ALUMBRADO AEREO		
ALUMBRADO SUBT.		
ARQUETA		
FAROLA		

TRAMO A ELIMINAR	
TRAMO A REFORZAR	

A	PRIMERA EMISIÓN	ABRIL20	SENER	ETS
REV.	CLASE DE MODIFICACIÓN	FECHA	NOMBRE	COMP. OBRA
BERRIKUSPENAK / REVISIONES				
AHOLKULARIA / CONSULTOR		INGENIARI EGILEA INGENIERO AUTOR	ARKITEKTO ARQUITECTO	
AHOLKULARIAREN ERREFERENTZIA REFERENCIA CONSULTOR		ERREFERENTZIA REFERENCIA		
P0210K30		3-NEZ-20-0304-A		

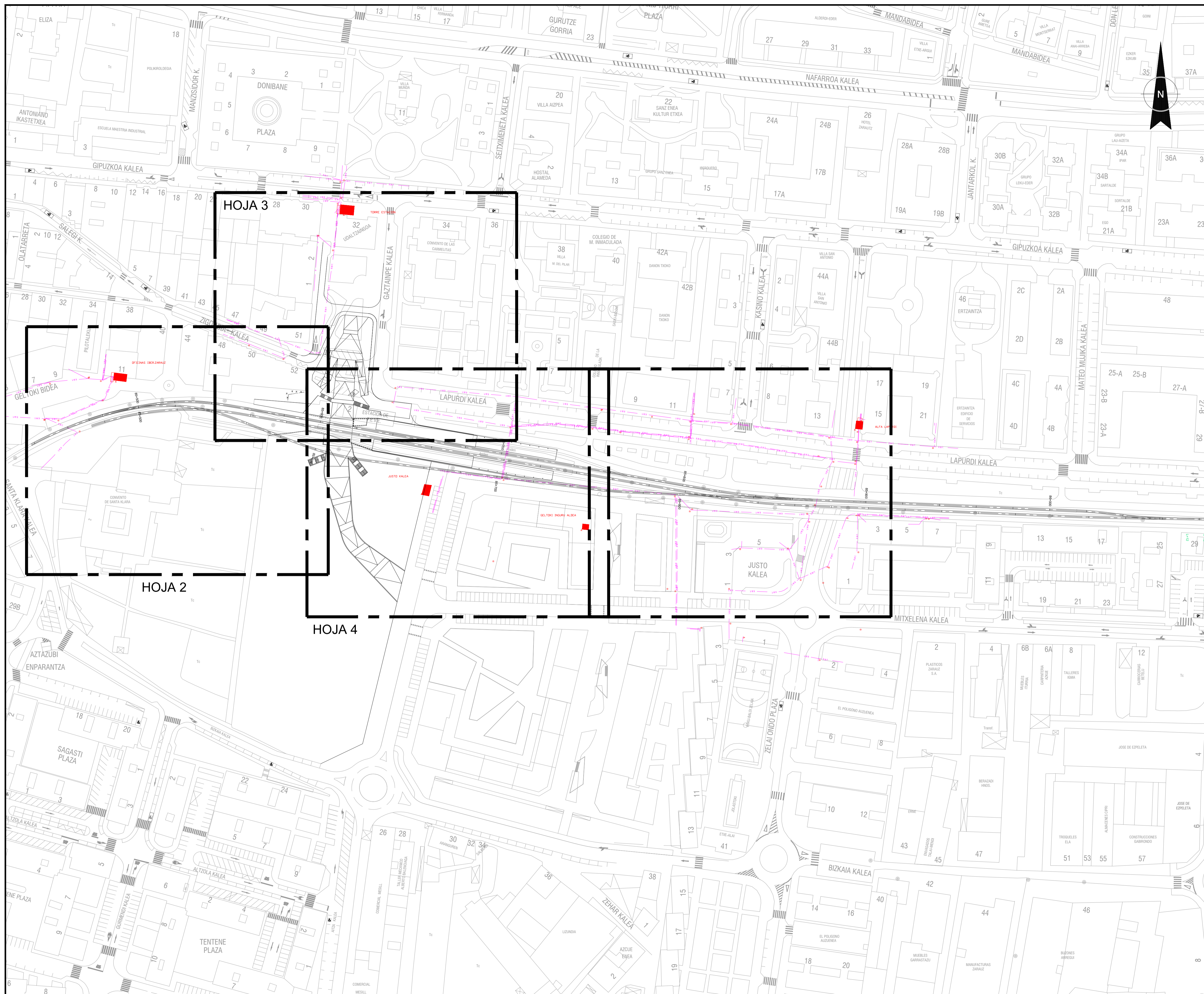

SERVICIO AFECTADO	SIMBOLO	
	ACTUAL	PROYECTADO
B.T. AEREA		
B.T. SUBTERRANEA		
M.T. SUBTERRANEA		
ARQUETA		

TRAMO A ELIMINAR	
TRAMO A REFORZAR	

A	PRIMERA EMISIÓN	ABRIL20	SENER	ETS
REV.	CLASE DE MODIFICACIÓN	FECHA NOMBRE COMP. OBRA		
BERRIKUPENAK / REVISIONES				
AHOLKULARIA / CONSULTOR		INGENIARI EGILEA INGENIERO AUTOR		
INGENIERIA Y SISTEMAS, S.A.		ÁNGEL LÓPEZ DE ARANCIBIA INGENIERO DE CAMINOS COL. Nº 9940		
AHOLKULARIAREN ERREFERENTZIA REFERENCIA CONSULTOR		ERREFERENTZIA REFERENCIA		
P0210K30		3-NEZ-20-0305-A		

EUSKO JAURLARITZA
EKOONOMIAREN GARAPEN
ETA AZPIEGITURA SAILA

GOBIERNO VASCO
DEPARTAMENTO DE DESARROLLO
ECONÓMICO E INFRAESTRUCTURAS

et euskal trenbide sarea
PROIEKTUAREN IKUSKAPENA ETA ZUZENDARITZA
INSPECCIÓN Y DIRECCIÓN DEL PROYECTO

ESKALA ORIGINALA: (A1)
ESCALA ORIGINAL: (A1)
1:1000
ESKALA GRAFIKOA
ESCALA GRÁFICA

PROIEKTUAREN IZENBURUA
TÍTULO DEL PROYECTO
ZARAUTZKO GELTOKI BERRIA
ERAIKUNTZA PROIEKTUA
PROYECTO CONSTRUCTIVO
NUEVA ESTACIÓN DE ZARAUTZ

PLANUAREN IZENBURUA
TÍTULO DEL PLANO
NUEVA ESTACIÓN DE ZARAUTZ
SERVICIOS AFECTADOS. ELECTRICIDAD
ZARAUTZKO GELTOKI BERRIA
ERAGINDAKO ZERBITZUAK. ELEKTRIZITATEA

PLANO ZK. / N. PLANO
14.5
ORRIA / HOJA
1 Sigue 2

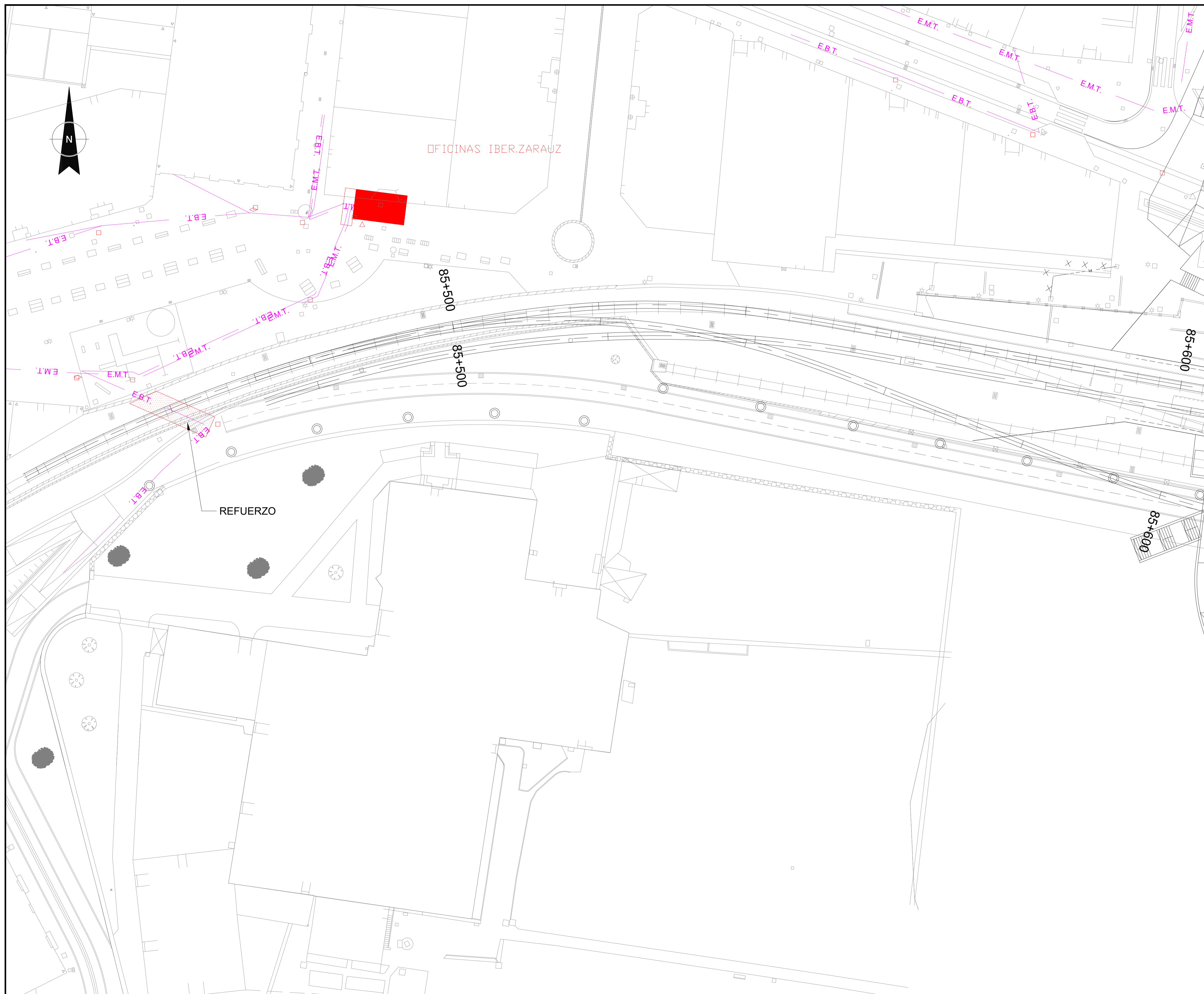

SERVICIO AFECTADO	SIMBOLO	
	ACTUAL	PROYECTADO
B.T. AEREA		
B.T. SUBTERRANEA		
M.T. SUBTERRANEA		
ARQUETA		

TRAMO A ELIMINAR	
TRAMO A REFORZAR	

REV.	CLASE DE MODIFICACIÓN	FECHA	NOMBRE	COMP.	OBRA
A	PRIMERA EMISIÓN	ABRIL20	SENER	ETS	

BERRIKUSPENAK / REVISIONES

AHOLKULARIA / CONSULTOR	INGENIARI EGILEA INGENIERO AUTOR	ARKITEKTO ARQUITECTO
INGENIERIA Y SISTEMAS, S.A.	ÁNGEL FERNÁNDEZ LLÁTÁ INGENIERO DE CAMINOS COL. Nº 9940	ÁNGEL LÓPEZ DE ARANCIBIA ARQUITECTO COL. COARV Nº 2429

AHOLKULARIAREN ERREFERENTZIA REFERENCIA CONSULTOR	ERREFERENTZIA REFERENCIA
P0210K30	3-NEZ-20-0306-A

EUSKO JAURLARITZA **GOBIERNO VASCO**
 EKONOMIAREN GARAPEN ETA AZPIEGITURA SAILA DEPARTAMENTO DE DESARROLLO ECONÓMICO E INFRAESTRUCTURAS

euskal trenbide sarea
 PROIEKTUAREN IKUSKAPENA ETA ZUZENDARITZA INSPECCIÓN Y DIRECCIÓN DEL PROYECTO

ESKALA ORIGINALA: (A1)
 ESCALA ORIGINAL: (A1)
 1:250
 ESKALA GRAFIKOA
 ESCALA GRÁFICA

PROIEKTUAREN IZENBURUA
 TÍTULO DEL PROYECTO
ZARAUZKO GELTOKI BERRIA ERAIKUNTZA PROIEKTUA
 PROYECTO CONSTRUCTIVO
NUEVA ESTACIÓN DE ZARAUZ

PLANUAREN IZENBURUA
 TÍTULO DEL PLANO
NUEVA ESTACIÓN DE ZARAUZ SERVICIOS AFECTADOS. ELECTRICIDAD ZARAUZKO GELTOKI BERRIA ERAGINDAKO ZERBITZUAK. ELEKTRIZITATEA

PLANO ZK. / N. PLANO
14.5
 ORRIA / HOJA
 2 Sigue 3

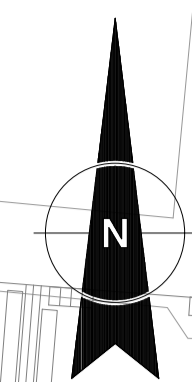
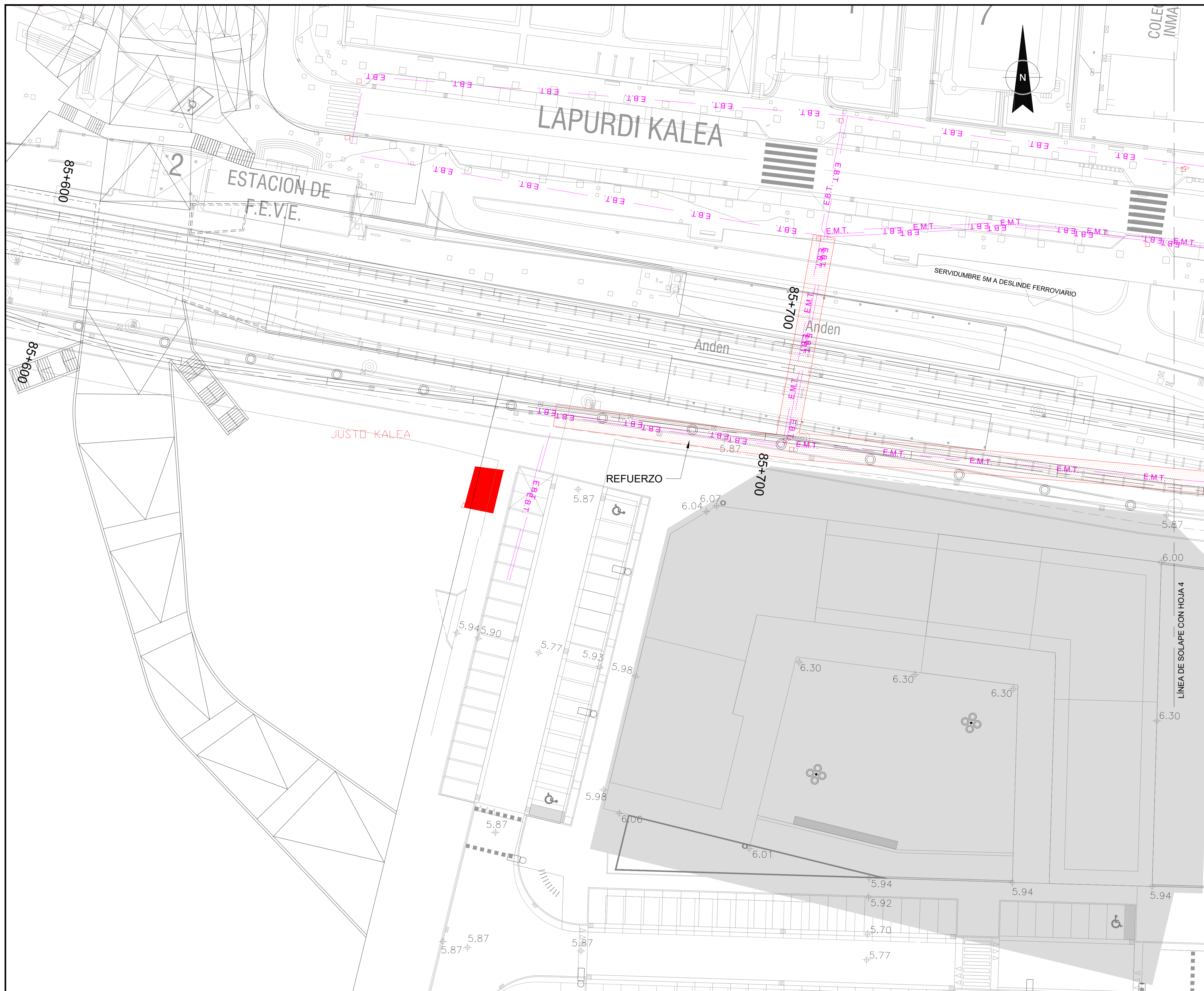

SERVICIO AFECTADO	SIMBOLO	
	ACTUAL	PROYECTADO
B.T. AEREA		
B.T. SUBTERRANEA		
M.T. SUBTERRANEA		
ARQUETA		

TRAMO A ELIMINAR	
TRAMO A REFORZAR	

A	PRIMERA EMISION	ABRIL20	SENER	ETS	
REV.	CLASE DE MODIFICACION	FECHA	NOMBRE	COMP.	OBRA
BERRIKUSPENAK / REVISIONES					
AHOLKULARIA / CONSULTOR		INGENIARI EGILEA INGENIERO AUTOR	ARKITEKTO ARQUITECTO		
AHOLKULARIAREN ERREFERENTZIA REFERENCIA CONSULTOR		ERREFERENTZIA REFERENCIA			
P0210K30		3-NEZ-20-0307-A			

EUSKO JAURLARITZA **GOBIERNO VASCO**
 EKONOMIAREN GARAPEN ETA AZPIEGITURA SAILA DEPARTAMENTO DE DESARROLLO ECONOMICO E INFRAESTRUCTURAS

euskal trenbide sarea
 PROIEKTUAREN IKUSKAPENA ETA ZUZENDARITZA INSPECCION Y DIRECCION DEL PROYECTO

ESKALA ORIGINALA: (A1)
 ESCALA ORIGINAL: (A1)
 1:250
 ESKALA GRAFIKOA
 ESCALA GRAFICA

PROIEKTUAREN IZENBURUA
 TITULO DEL PROYECTO
ZARAUTZKO GELTOKI BERRIA ERAIKUNTZA PROIEKTUA
 PROYECTO CONSTRUCTIVO
NUEVA ESTACION DE ZARAUTZ

PLANUAREN IZENBURUA
 TITULO DEL PLANO
NUEVA ESTACION DE ZARAUTZ SERVICIOS AFECTADOS. ELECTRICIDAD ZARAUTZKO GELTOKI BERRIA ERAGINDAKO ZERBITZUAK. ELEKTRIZITATEA

PLANO ZK. / N. PLANO
14.5
 ORRIA / HOJA
 3 Sigue 4

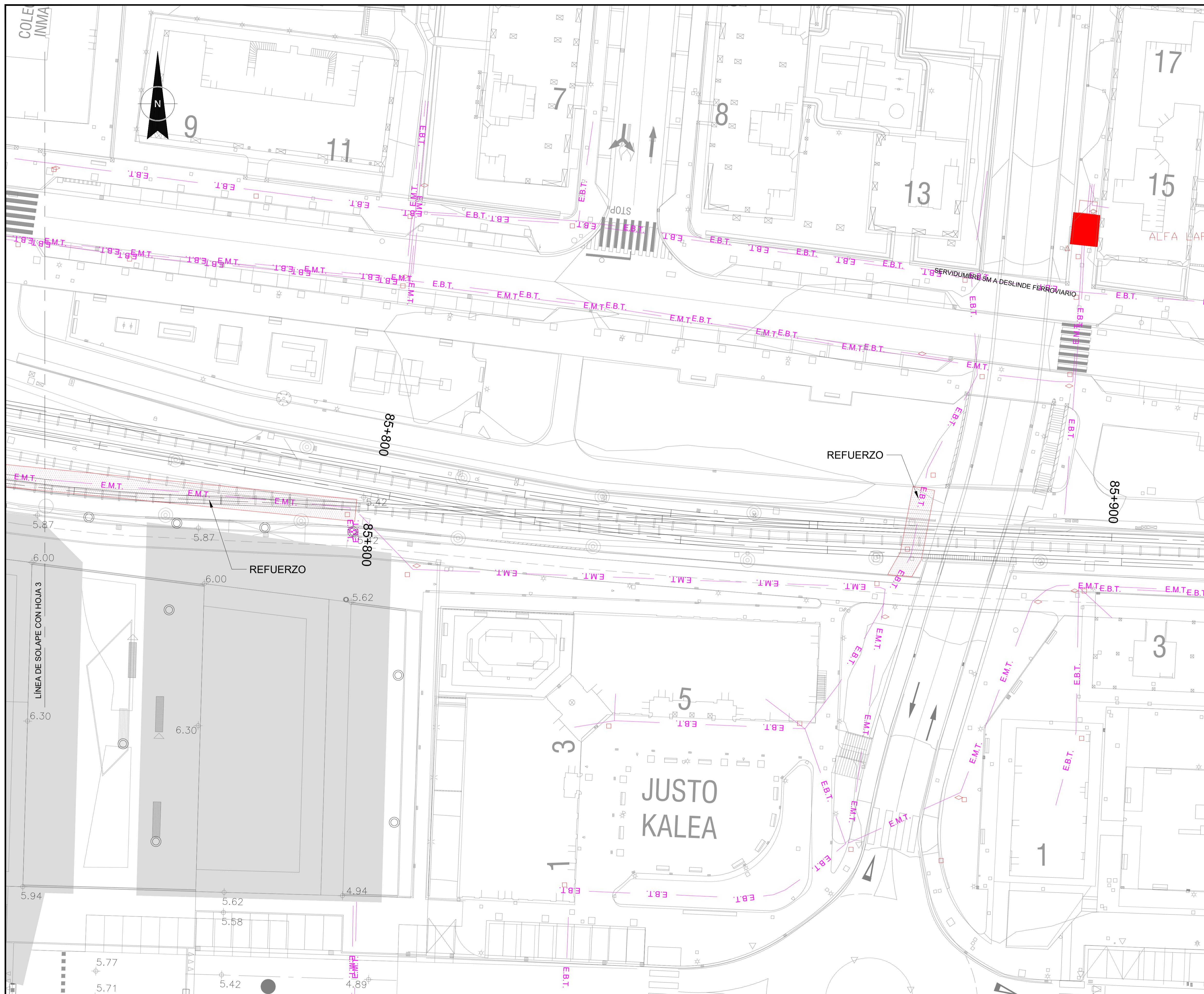

SERVICIO AFECTADO	SIMBOLO	
	ACTUAL	PROYECTADO
B.T. AEREA		
B.T. SUBTERRANEA		
M.T. SUBTERRANEA		
ARQUETA		

TRAMO A ELIMINAR	
TRAMO A REFORZAR	

A	PRIMERA EMISIÓN	ABRIL20	SENER	ETS	
REV.	CLASE DE MODIFICACIÓN	FECHA	NOMBRE	COMP.	OBRA
BERRIKUSPENAK / REVISIONES					
AHOLKULARIA / CONSULTOR		INGENIARI EGILEA INGENIERO AUTOR		ARKITEKTO ARQUITECTO	
INGENIERIA Y SISTEMAS, S.A.		ÁNGEL FERNÁNDEZ LLATA INGENIERO DE CAMINOS COL. Nº 9940		ÁNGEL LÓPEZ DE ARANCIBIA ARQUITECTO COL. COAVN Nº 2429	
AHOLKULARIAREN ERREFERENTZIA REFERENCIA CONSULTOR		ERREFERENTZIA REFERENCIA			
P0210K30		3-NEZ-20-0308-A			

EUSKO JAURLARITZA
EKONOMIAREN GARAPEN
ETA AZPIEGITURA SAILA

GOBIERNO VASCO
DEPARTAMENTO DE DESARROLLO
ECONÓMICO E INFRAESTRUCTURAS

et euskal trenbide sarea
PROIEKTUAREN IKUSKAPENA ETA ZUZENDARITZA
INSPECCIÓN Y DIRECCIÓN DEL PROYECTO

ESKALA ORIGINALA: (A1)
ESCALA ORIGINAL: (A1)
1:250
ESKALA GRAFIKOA
ESCALA GRÁFICA

PROIEKTUAREN IZENBURUA
TÍTULO DEL PROYECTO
ZARAUZKO GELTOKI BERRIA
ERAIKUNTZA PROIEKTUA
PROYECTO CONSTRUCTIVO
NUEVA ESTACIÓN DE ZARAUZ

PLANUAREN IZENBURUA
TÍTULO DEL PLANO
NUEVA ESTACIÓN DE ZARAUZ
SERVICIOS AFECTADOS. ELECTRICIDAD
ZARAUZKO GELTOKI BERRIA
ERAGINDAKO ZERBITZUAK. ELEKTRIZITATEA

PLANO ZK. / N. PLANO
14.5
ORRIA / HOJA
4 Sigue FIN

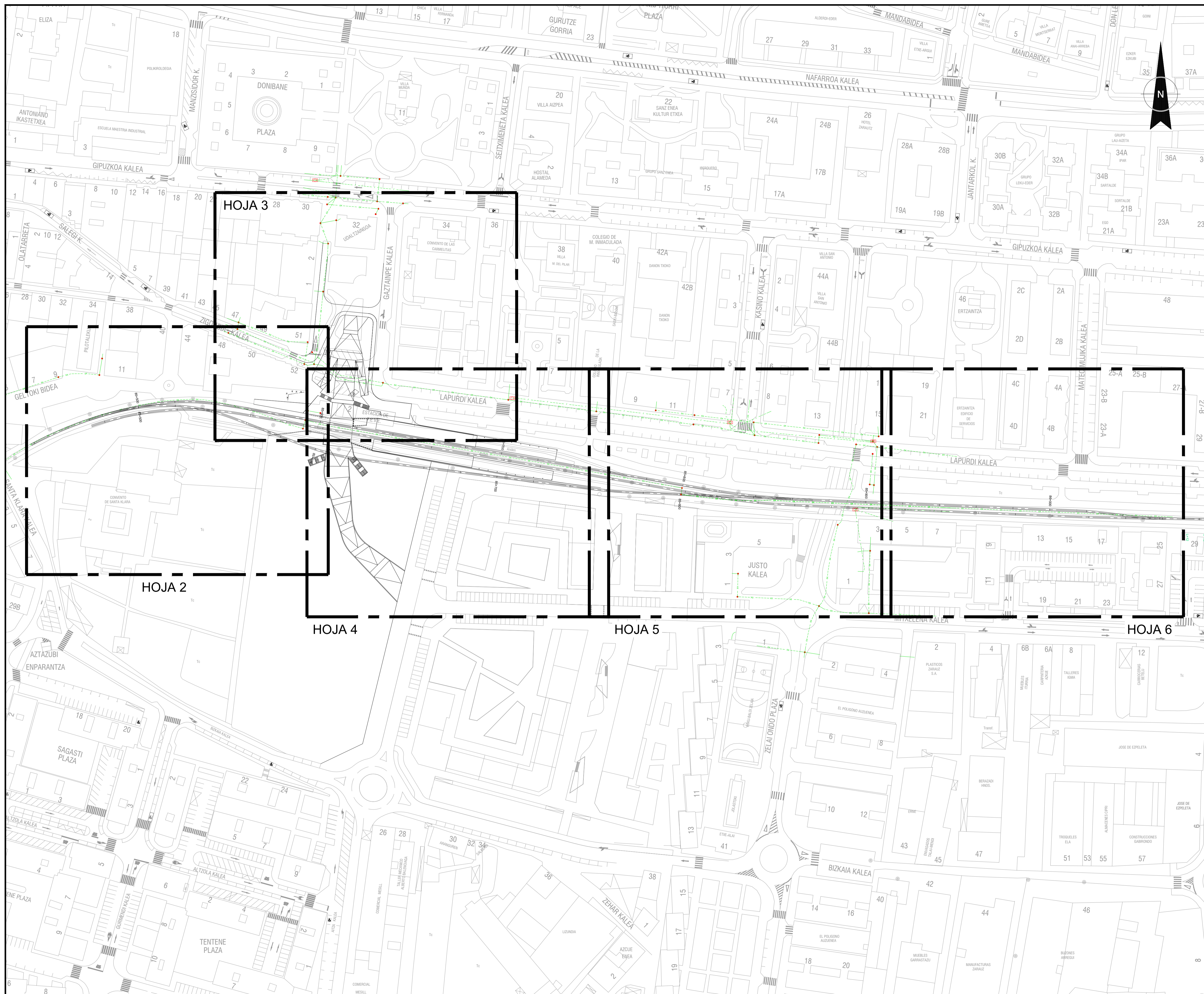

SERVICIO AFECTADO	SIMBOLO	
	ACTUAL	PROYECTADO
EUSKALTEL		
JAZZTEL		
TELEFONICA		
ARQUETA		

TRAMO A ELIMINAR	
TRAMO A REFORZAR	

A	PRIMERA EMISIÓN	ABRIL20	SENER	ETS
REV.	CLASE DE MODIFICACIÓN	FECHA NOMBRE COMP. OBRA		
BERRIKUSPENAK / REVISIONES				
AHOLKULARIA / CONSULTOR	INGENIARI EGILEA INGENIERO AUTOR	ARKITEKTO ARQUITECTO		
INGENIERIA Y SISTEMAS, S.A.	ÁNGEL FERNÁNDEZ LLATA INGENIERO DE CAMINOS COL. Nº 9940	ÁNGEL LÓPEZ DE ARANCIBIA ARQUITECTO COL. COAVN Nº 2429		
AHOLKULARIAREN ERREFERENTZIA REFERENCIA CONSULTOR	ERREFERENTZIA REFERENCIA			
P0210K30	3-NEZ-20-0309-A			

EUSKO JAURLARITZA **GOBIERNO VASCO**
 EKONOMIAREN GARAPEN ETA AZPIEGITURA SAILA DEPARTAMENTO DE DESARROLLO ECONÓMICO E INFRAESTRUCTURAS

euskal trenbide sarea
 PROIEKTUAREN IKUSKAPENA ETA ZUZENDARITZA INSPECCIÓN Y DIRECCIÓN DEL PROYECTO

ESKALA ORIGINALA: (A1)
 ESCALA ORIGINAL: (A1)
 1:1000
 ESKALA GRAFIKOA
 ESCALA GRÁFICA

PROIEKTUAREN IZENBURUA
 TÍTULO DEL PROYECTO
ZARAUZKO GELTOKI BERRIA ERAIKUNTZA PROIEKTUA
PROYECTO CONSTRUCTIVO
NUEVA ESTACIÓN DE ZARAUZ

PLANUAREN IZENBURUA
 TÍTULO DEL PLANO
NUEVA ESTACIÓN DE ZARAUZ
SERVICIOS AFECTADOS. TELEFONÍA
ZARAUZKO GELTOKI BERRIA
ERAGINDAKO ZERBITZUAK. TELEFONIA

PLANO ZK. / N. PLANO
14.6
 ORRIA / HOJA
 1 Sigue 2

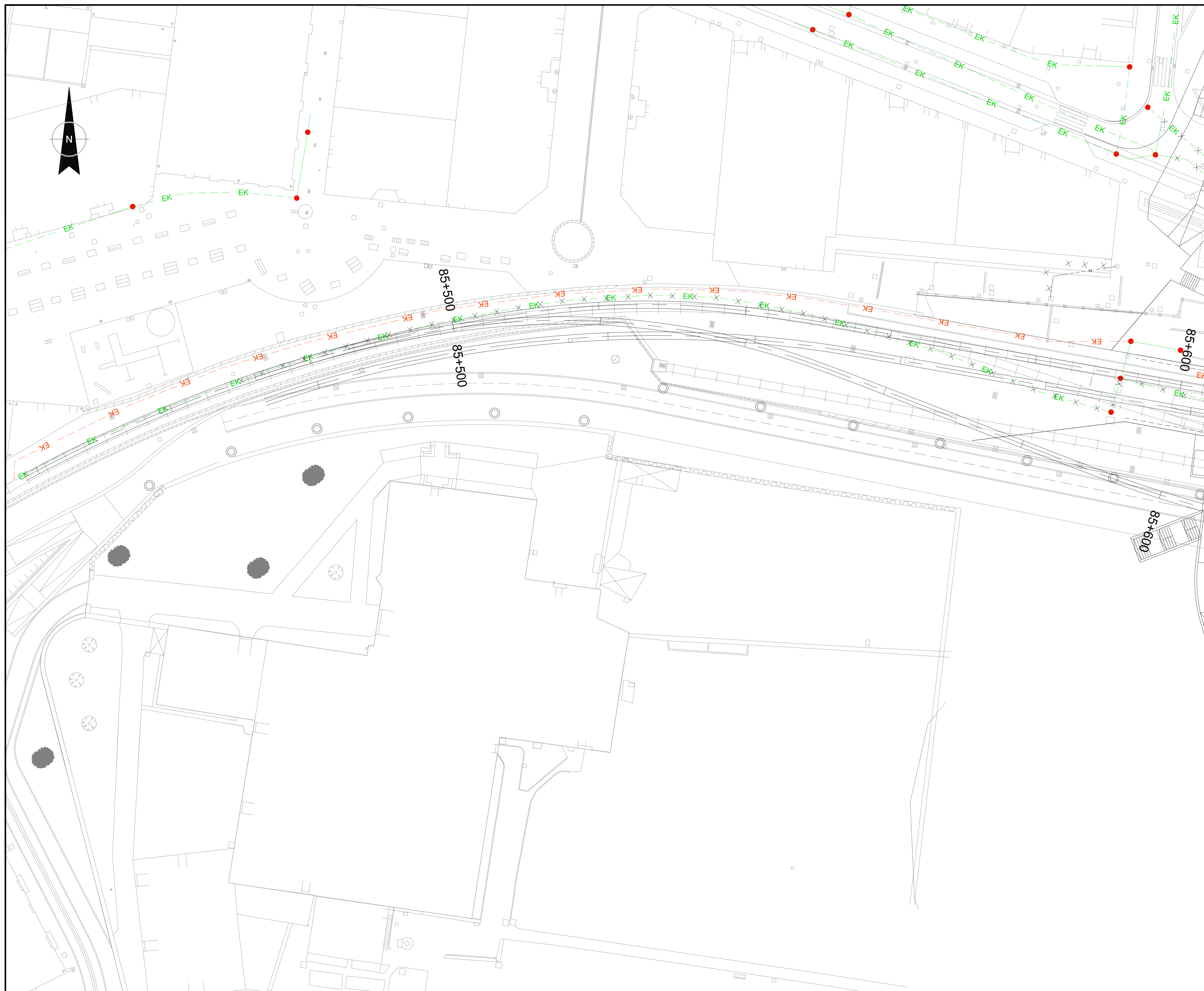

SERVICIO AFECTADO	SIMBOLO	
	ACTUAL	PROYECTADO
EUSKALTEL		
JAZZTEL		
TELEFONICA		
ARQUETA		

TRAMO A ELIMINAR	
TRAMO A REFORZAR	

REV.	CLASE DE MODIFICACIÓN	FECHA	NOMBRE	COMP.	OBRA
A	PRIMERA EMISIÓN	ABRIL20	SENER	ETS	

BERRIKUSPENAK / REVISIONES

AHOLKULARIA / CONSULTOR	INGENIARI EGILEA INGENIERO AUTOR	ARKITEKTO ARQUITECTO
INGENIERIA Y SISTEMAS, S.A.	ÁNGEL FERNÁNDEZ LLÁTA INGENIERO DE CAMINOS COL. Nº 9940	ÁNGEL LÓPEZ DE ARANCIBIA ARQUITECTO COL. COAW Nº 2429

AHOLKULARIAREN ERREFERENTZIA REFERENCIA CONSULTOR	ERREFERENTZIA REFERENCIA
P0210K30	3-NEZ-20-0310-A

EUSKO JAURLARITZA **GOBIERNO VASCO**
 EKONOMIAREN GARAPEN ETA AZPIGEGITURA SAILA DEPARTAMENTO DE DESARROLLO ECONÓMICO E INFRAESTRUCTURAS

euskal trenbide sarea
 PROIEKTUAREN IKUSKAPENA ETA ZUZENDARITZA INSPECCIÓN Y DIRECCIÓN DEL PROYECTO

ESKALA ORIGINALA: (A1)
 ESCALA ORIGINAL: (A1)
 1:250
 ESKALA GRAFIKOA
 ESCALA GRÁFICA

PROIEKTUAREN IZENBURUA
 TÍTULO DEL PROYECTO
ZARAUZKO GELTOKI BERRIA ERAIKUNTZA PROIEKTUA
 PROYECTO CONSTRUCTIVO
NUEVA ESTACIÓN DE ZARAUZ

PLANUAREN IZENBURUA
 TÍTULO DEL PLANO
NUEVA ESTACIÓN DE ZARAUZ SERVICIOS AFECTADOS. TELEFONÍA ZARAUZKO GELTOKI BERRIA ERAGINDAKO ZERBITZUAK. TELEFONIA

PLANO ZK. / N. PLANO
14.6
 ORRIA / HOJA
 2 Sigue 3

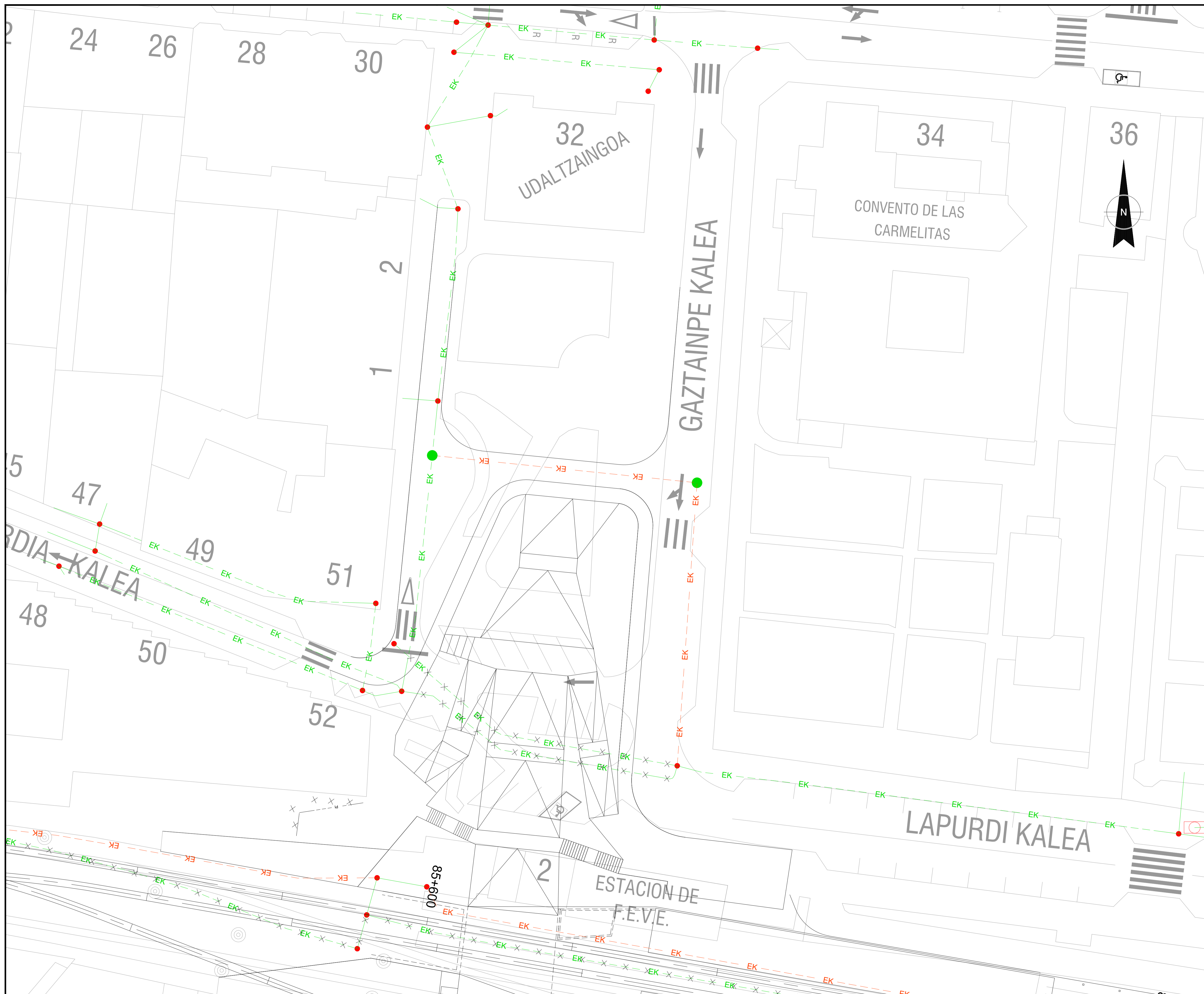

SERVICIO AFECTADO	SIMBOLO	
	ACTUAL	PROYECTADO
EUSKALTEL		
JAZZTEL		
TELEFONICA		
ARQUETA		

TRAMO A ELIMINAR	
TRAMO A REFORZAR	

A	PRIMERA EMISIÓN	ABRIL20	SENER	ETS
REV.	CLASE DE MODIFICACIÓN	FECHA	NOMBRE	COMP. OBRA
BERRIKUSPENAK / REVISIONES				
AHOLKULARIA / CONSULTOR		INGENIARI EGILEA INGENIERO AUTOR		
AHOLKULARIAREN ERREFERENTZIA REFERENCIA CONSULTOR		ERREFERENTZIA REFERENCIA		
P0210K30		3-NEZ-20-0311-A		

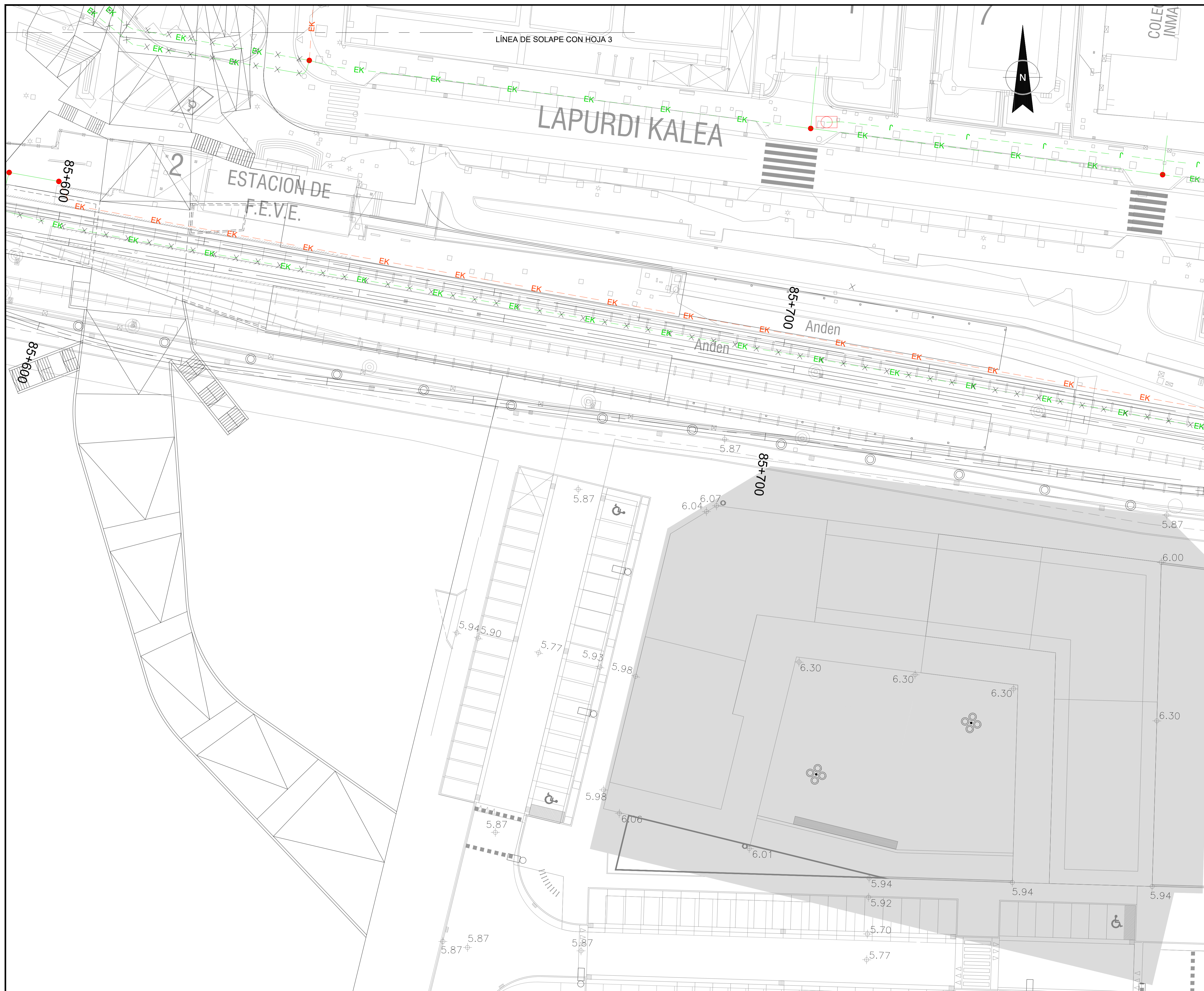

SERVICIO AFECTADO	SIMBOLO	
	ACTUAL	PROYECTADO
EUSKALTEL		
JAZZTEL		
TELEFONICA		
ARQUETA		

TRAMO A ELIMINAR	
TRAMO A REFORZAR	

A	PRIMERA EMISIÓN	ABRIL20	SENER	ETS	
REV.	CLASE DE MODIFICACIÓN	FECHA	NOMBRE	COMP.	OBRA
BERRIKUSPENAK / REVISIONES					
AHOLKULARIA / CONSULTOR		INGENIARI EGILEA INGENIERO AUTOR		ARKITEKTO ARQUITECTO	
INGENIERIA Y SISTEMAS, S.A.		ÁNGEL FERNÁNDEZ LLATA INGENIERO DE CAMINOS COL. Nº 9940		ÁNGEL LÓPEZ DE ARANCIBIA ARQUITECTO COL. COAVN Nº 2429	
AHOLKULARIAREN ERREFERENTZIA REFERENCIA CONSULTOR		ERREFERENTZIA REFERENCIA			
P0210K30		3-NEZ-20-0312-A			



SERVICIO AFECTADO	SIMBOLO	
	ACTUAL	PROYECTADO
EUSKALTEL		
JAZZTEL		
TELEFONICA		
ARQUETA		

TRAMO A ELIMINAR	
TRAMO A REFORZAR	

A	PRIMERA EMISIÓN	ABRIL20	SENER	ETS	
REV.	CLASE DE MODIFICACIÓN	FECHA	NOMBRE	COMP.	OBRA
BERRIKUSPENAK / REVISIONES					
AHOLKULARIA / CONSULTOR		INGENIARI EGILEA INGENIERO AUTOR		ARKITEKTO ARQUITECTO	
INGENIERIA Y SISTEMAS, S.A.		ÁNGEL FERNÁNDEZ LLATIA INGENIERO DE CAMINOS COL. Nº 9940		ÁNGEL LÓPEZ DE ARANCIBIA ARQUITECTO COL. COAVN Nº 2429	
AHOLKULARIAREN ERREFERENTZIA REFERENCIA CONSULTOR		ERREFERENTZIA REFERENCIA			
P0210K30		3-NEZ-20-0313-A			

EUSKO JAURLARITZA
EKONOMIAREN GARAPEN
ETA AZPIEGITURA SAILA

GOBIERNO VASCO
DEPARTAMENTO DE DESARROLLO
ECONÓMICO E INFRAESTRUCTURAS

et euskal trenbide sarea
PROIEKTUAREN IKUSKAPENA ETA ZUZENDARITZA
INSPECCIÓN Y DIRECCIÓN DEL PROYECTO

ESKALA ORIGINALA: (A1)
ESCALA ORIGINAL: (A1)
1:250
ESKALA GRAFIKOA
ESCALA GRÁFICA

PROIEKTUAREN IZENBURUA
TÍTULO DEL PROYECTO
ZARAUTZKO GELTOKI BERRIA
ERAIKUNTZA PROIEKTUA
PROYECTO CONSTRUCTIVO
NUEVA ESTACIÓN DE ZARAUTZ

PLANUAREN IZENBURUA
TÍTULO DEL PLANO
NUEVA ESTACIÓN DE ZARAUTZ
SERVICIOS AFECTADOS. TELEFONIA
ZARAUTZKO GELTOKI BERRIA
ERAGINDAKO ZERBITZUAK. TELEFONIA

PLANO ZK. / N. PLANO
14.6
ORRIA / HOJA
5 Sigue 6

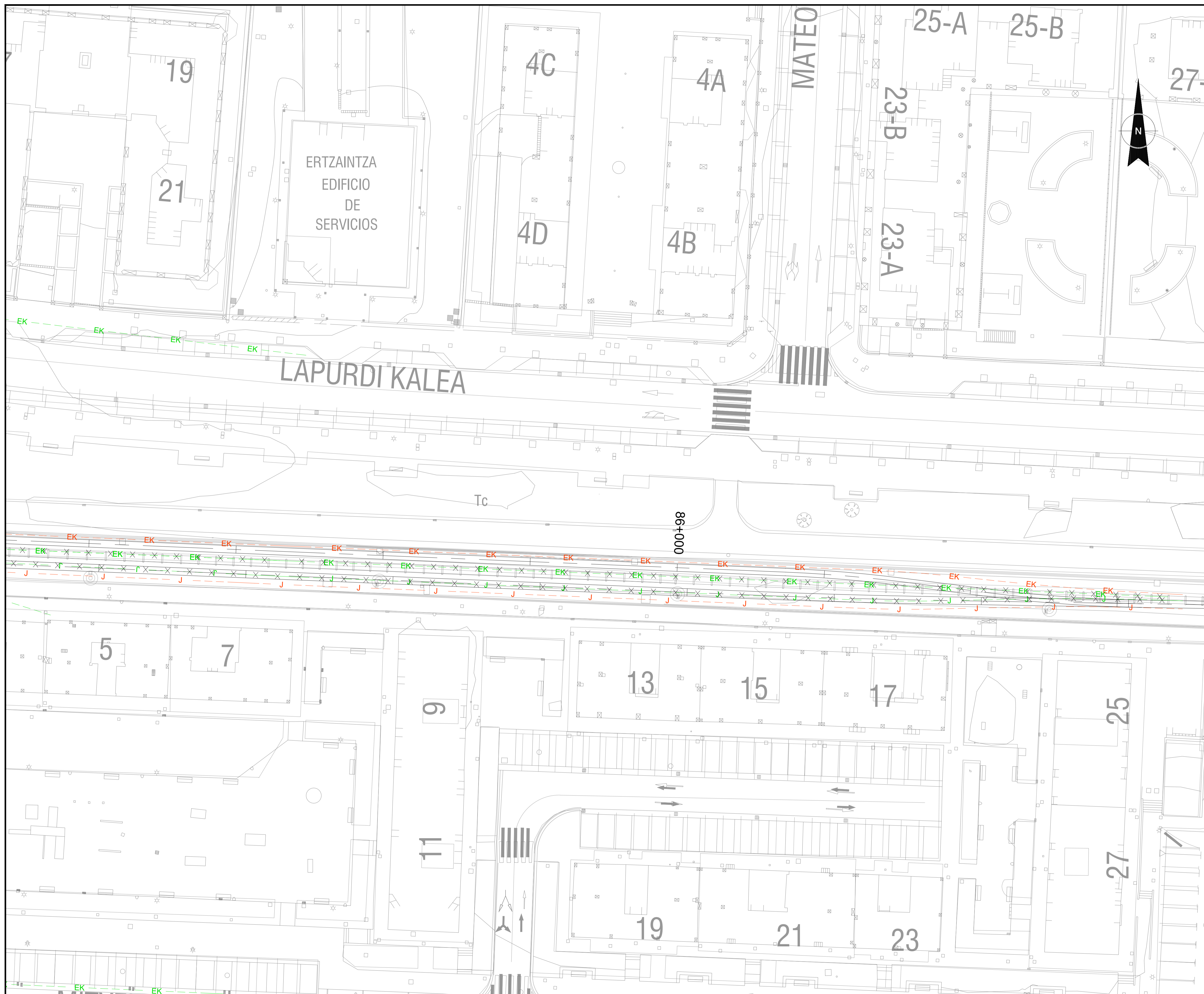

SERVICIO AFECTADO	SIMBOLO	
	ACTUAL	PROYECTADO
EUSKALTEL		
JAZZTEL		
TELEFONICA		
ARQUETA		

TRAMO A ELIMINAR	
TRAMO A REFORZAR	

A	PRIMERA EMISIÓN	ABRIL20	SENER	ETS	
REV.	CLASE DE MODIFICACIÓN	FECHA	NOMBRE	COMP.	OBRA
BERRIKUSPENAK / REVISIONES					
AHOLKULARIA / CONSULTOR		INGENIARI EGILEA INGENIERO AUTOR	ARKITEKTO ARQUITECTO		
AHOLKULARIAREN ERREFERENTZIA REFERENCIA CONSULTOR		INGENIERIA Y SISTEMAS, S.A.	INGENIERO DE CAMINOS ARQUITECTO	INGENIERO DE ARANCIBIA ARQUITECTO	
P0210K30		3-NEZ-20-0314-A			

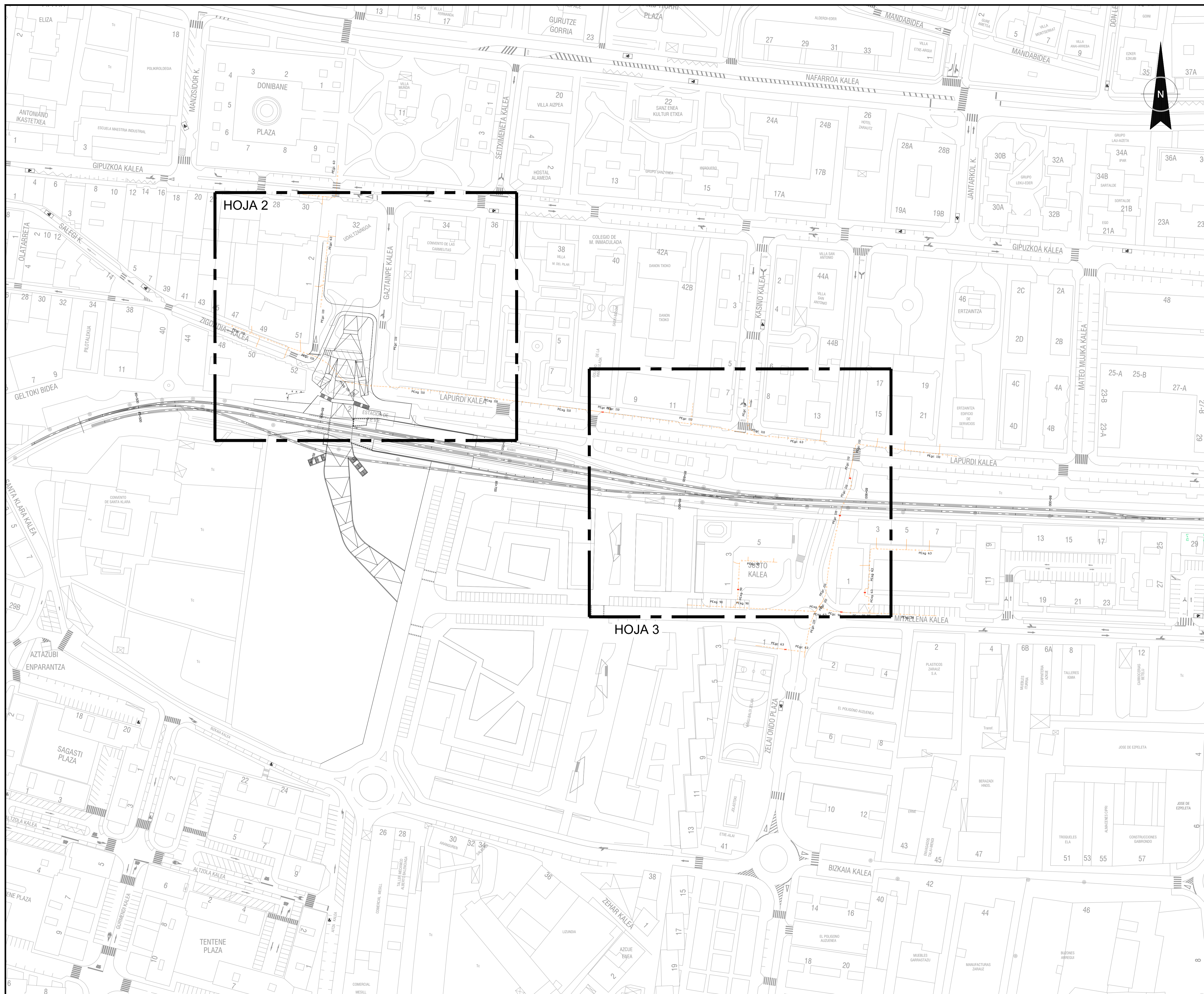

SERVICIO AFECTADO	SIMBOLO	
	ACTUAL	PROYECTADO
GAS		
ARQUETA		

TRAMO A ELIMINAR	
TRAMO A REFORZAR	

REV.	CLASE DE MODIFICACIÓN	FECHA	NOMBRE	COMP.	OBRA
A	PRIMERA EMISIÓN	ABRIL20	SENER	ETS	

BERRIKUSPENAK / REVISIONES

AHOLKULARIA / CONSULTOR	INGENIARI EGILEA INGENIERO AUTOR	ARKITEKTO ARQUITECTO
INGENIERIA Y SISTEMAS, S.A.	ÁNGEL FERNÁNDEZ LLATA INGENIERO DE CAMINOS COL. Nº 9940	ÁNGEL LÓPEZ DE ARANCIBIA ARQUITECTO COL. COAIV Nº 2429

AHOLKULARIAREN ERREFERENTZIA REFERENCIA CONSULTOR	ERREFERENTZIA REFERENCIA
P0210K30	3-NEZ-20-0315-A

EUSKO JAURLARITZA **GOBIERNO VASCO**
 EKONOMIAREN GARAPEN ETA AZPIEGITURA SAILA DEPARTAMENTO DE DESARROLLO ECONÓMICO E INFRAESTRUCTURAS

euskal trenbide sarea
 PROIEKTUAREN IKUSKAPENA ETA ZUZENDARITZA INSPECCIÓN Y DIRECCIÓN DEL PROYECTO

ESKALA ORIGINALA: (A1)
 ESCALA ORIGINAL: (A1)
 1:1000
 ESKALA GRAFIKOA
 ESCALA GRÁFICA

PROIEKTUAREN IZENBURUA
 TÍTULO DEL PROYECTO
ZARAUTZKO GELTOKI BERRIA ERAIKUNTZA PROIEKTUA
PROYECTO CONSTRUCTIVO
NUEVA ESTACIÓN DE ZARAUTZ

PLANUAREN IZENBURUA
 TÍTULO DEL PLANO
NUEVA ESTACIÓN DE ZARAUTZ
SERVICIOS AFECTADOS. GAS
ZARAUTZKO GELTOKI BERRIA
ERAGINDAKO ZERBITZUAK. GASA
 PLANO ZK. / N. PLANO
14.7
 ORRIA / HOJA
 1 Sigue 2

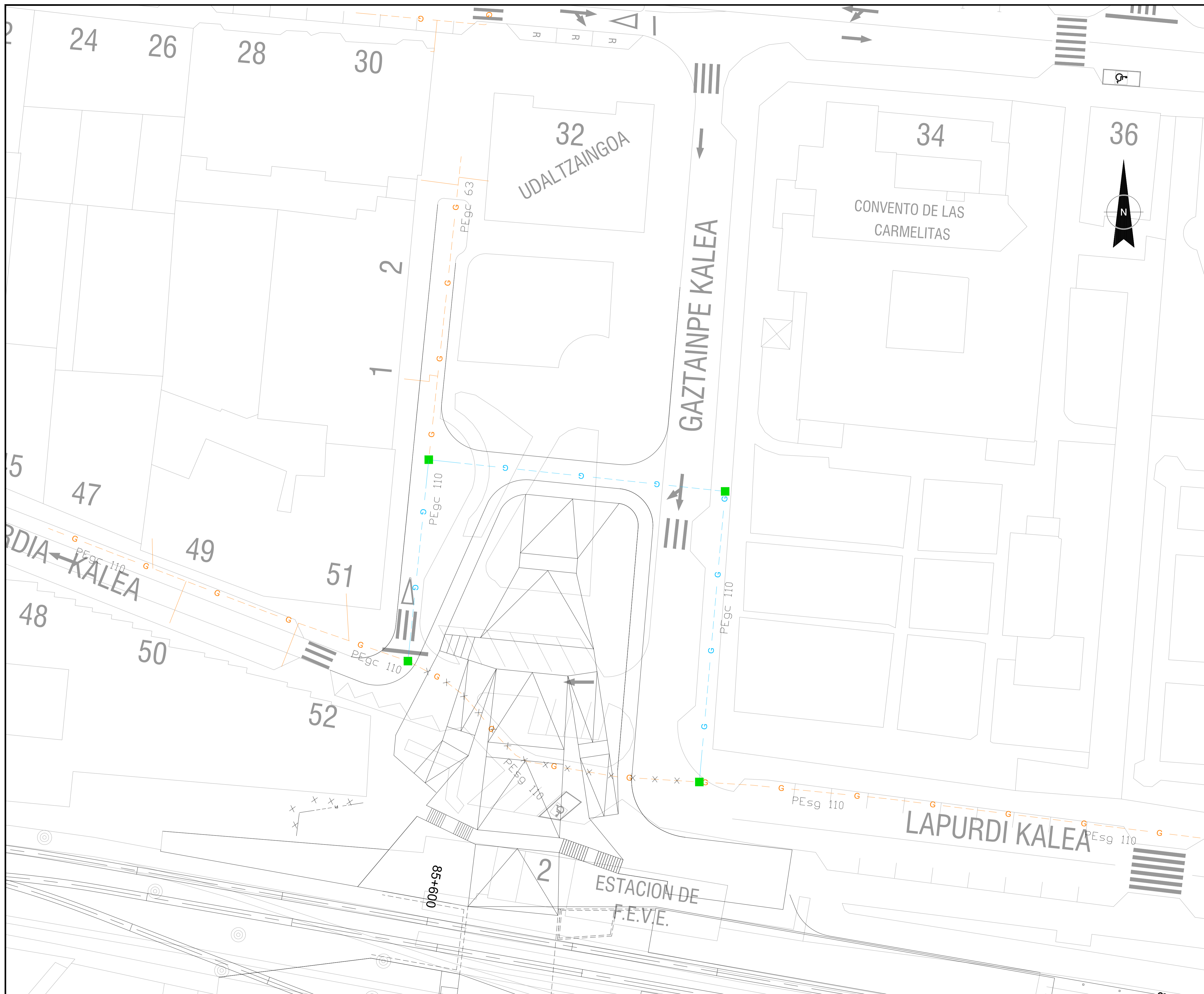

SERVICIO AFECTADO	SIMBOLO	
	ACTUAL	PROYECTADO
GAS		
ARQUETA		

TRAMO A ELIMINAR	
TRAMO A REFORZAR	

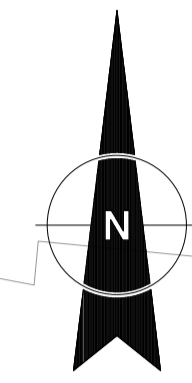

REV.	CLASE DE MODIFICACIÓN	FECHA	NOMBRE	COMP.	OBRA
A	PRIMERA EMISIÓN	ABRIL20	SENER	ETS	

BERRIKUSPENAK / REVISIONES

AHOLKULARIA / CONSULTOR	INGENIARI EGILEA INGENIERO AUTOR	ARKITEKTO ARQUITECTO
INGENIERIA Y SISTEMAS, S.A.	ÁNGEL FERNÁNDEZ LLATA INGENIERO DE CAMINOS COL. Nº 9940	ÁNGEL LÓPEZ DE ARANCIBIA ARQUITECTO COL. COAVN Nº 2429

AHOLKULARIAREN ERREFERENTZIA REFERENCIA CONSULTOR	ERREFERENTZIA REFERENCIA
P0210K30	3-NEZ-20-0316-A

EUSKO JAURLARITZA **GOBIERNO VASCO**
 EKONOMIAREN GARAPEN ETA AZPIEGITURA SAILA DEPARTAMENTO DE DESARROLLO ECONÓMICO E INFRAESTRUCTURAS

euskal trenbide sarea
 PROIEKTUAREN IKUSKAPENA ETA ZUZENDARITZA INSPECCIÓN Y DIRECCIÓN DEL PROYECTO

ESKALA ORIGINALA: (A1)
 ESCALA ORIGINAL: (A1)
 1:250
 ESCALA GRAFIKOA
 ESCALA GRÁFICA

PROIEKTUAREN IZENBURUA
 TÍTULO DEL PROYECTO
 ZARAUZKO GELTOKI BERRIA ERAIKUNTZA PROIEKTUA
 PROYECTO CONSTRUCTIVO
 NUEVA ESTACIÓN DE ZARAUZ

PLANUAREN IZENBURUA
 TÍTULO DEL PLANO
 NUEVA ESTACIÓN DE ZARAUZ
 SERVICIOS AFECTADOS. GAS
 ZARAUZKO GELTOKI BERRIA
 ERAGINDAKO ZERBITZUAK. GASA

PLANO ZK. / N. PLANO
 14.7
 ORRIA / HOJA
 2 Sigue 3

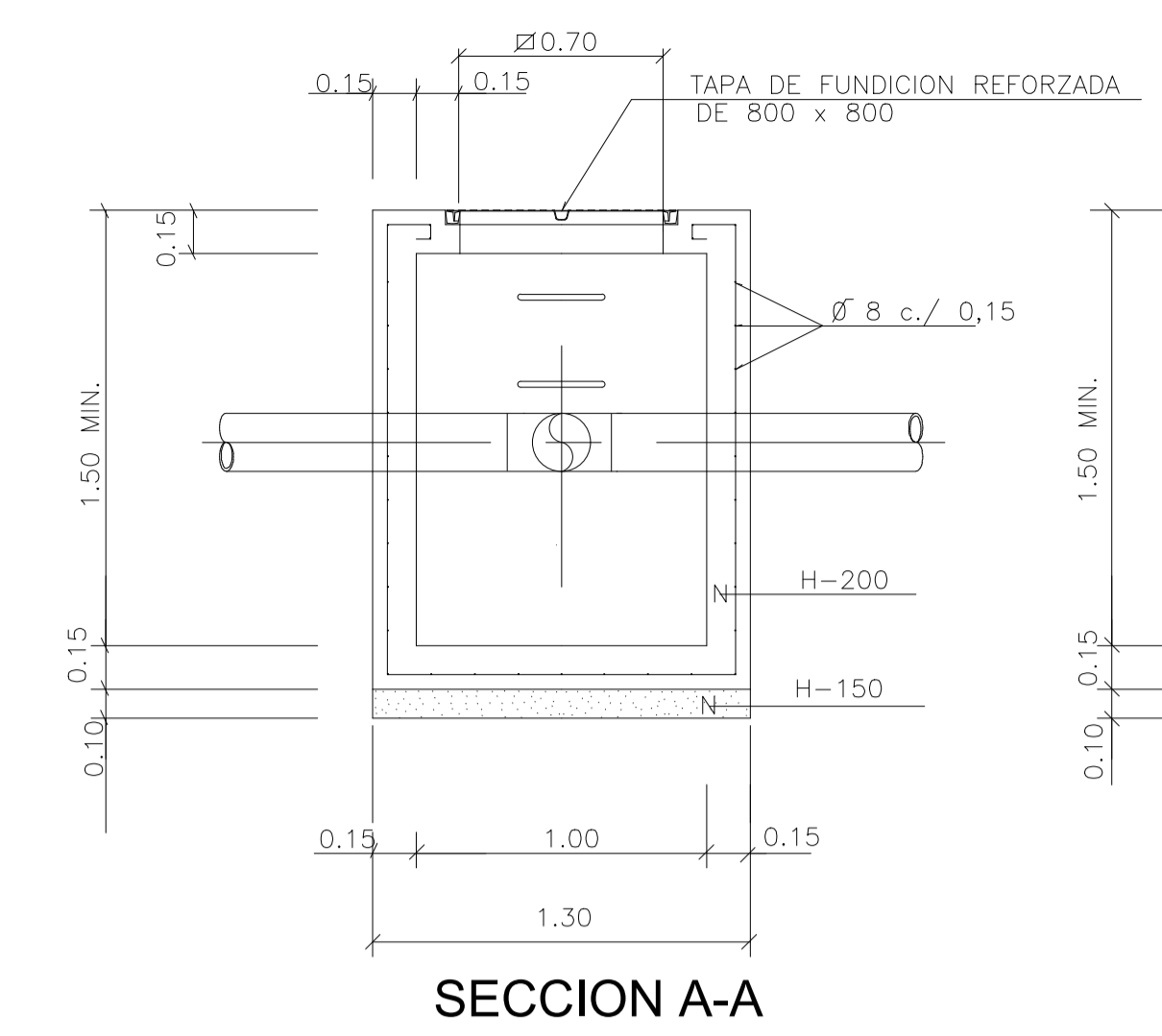

SECCION A-A

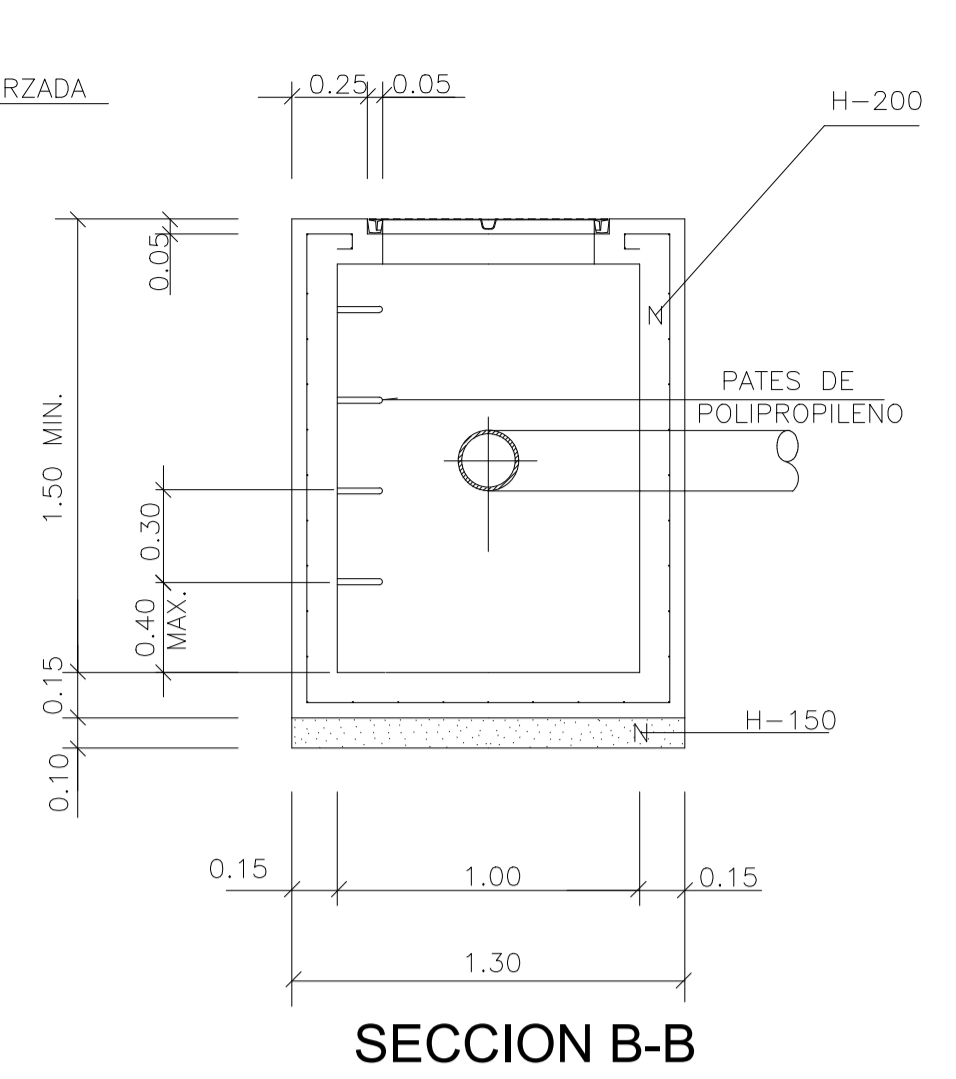

SECCION B-B

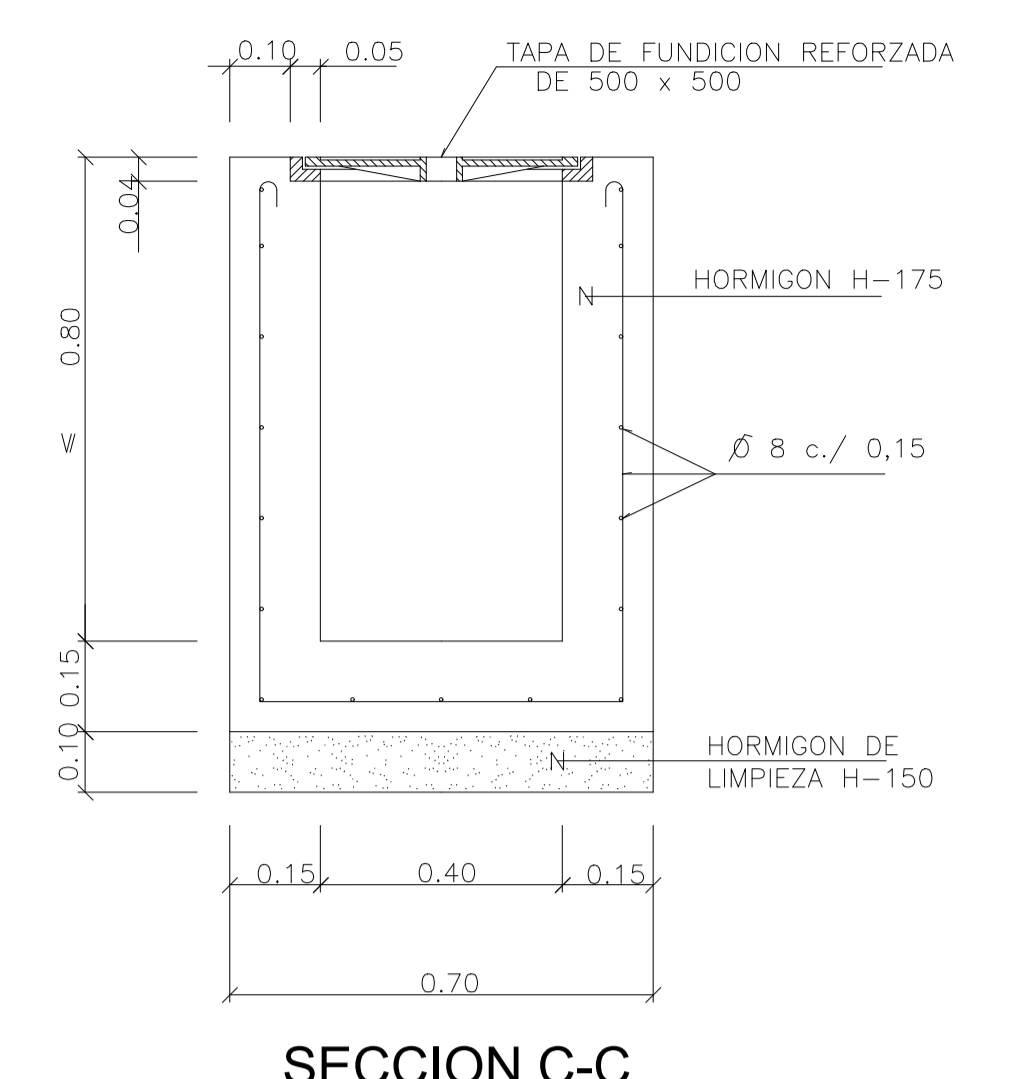

SECCION C-C

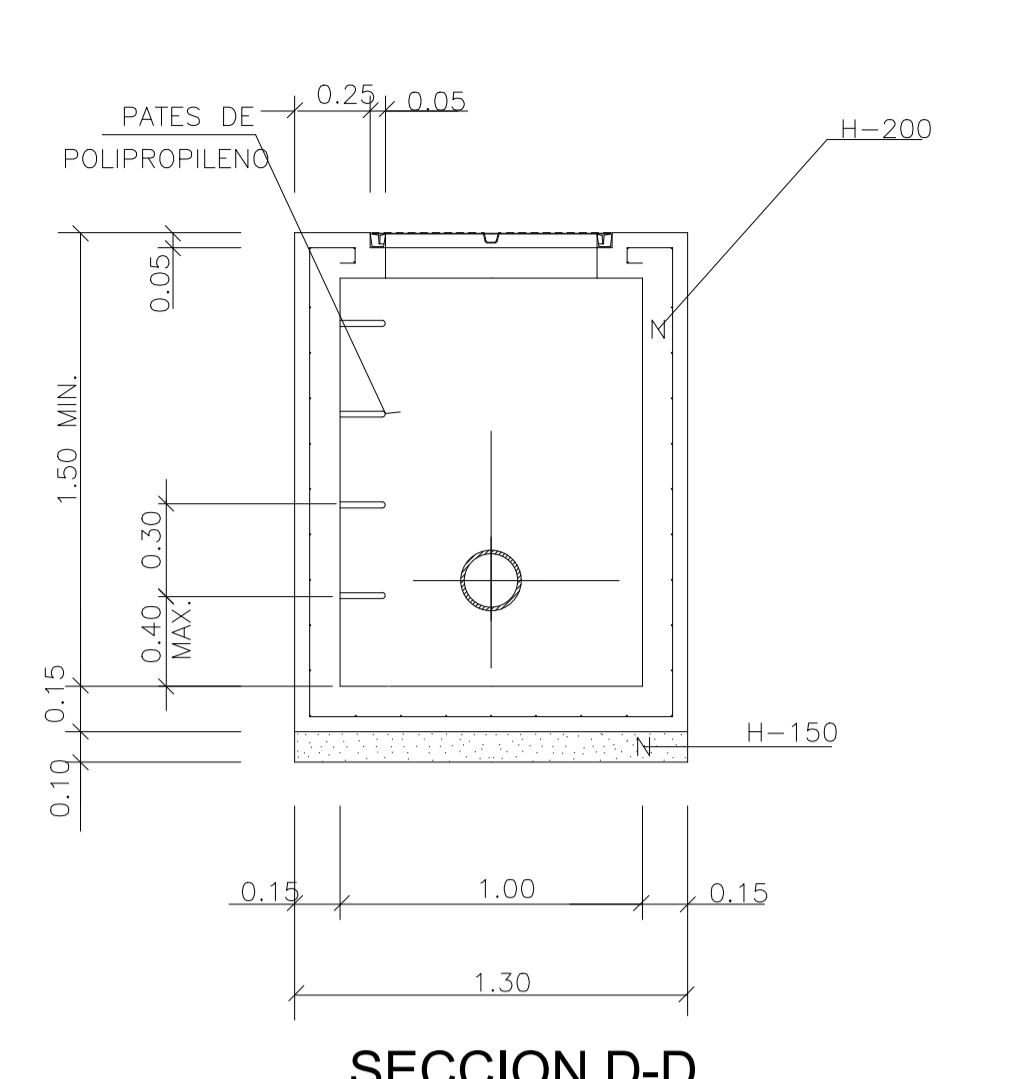

SECCION D-D

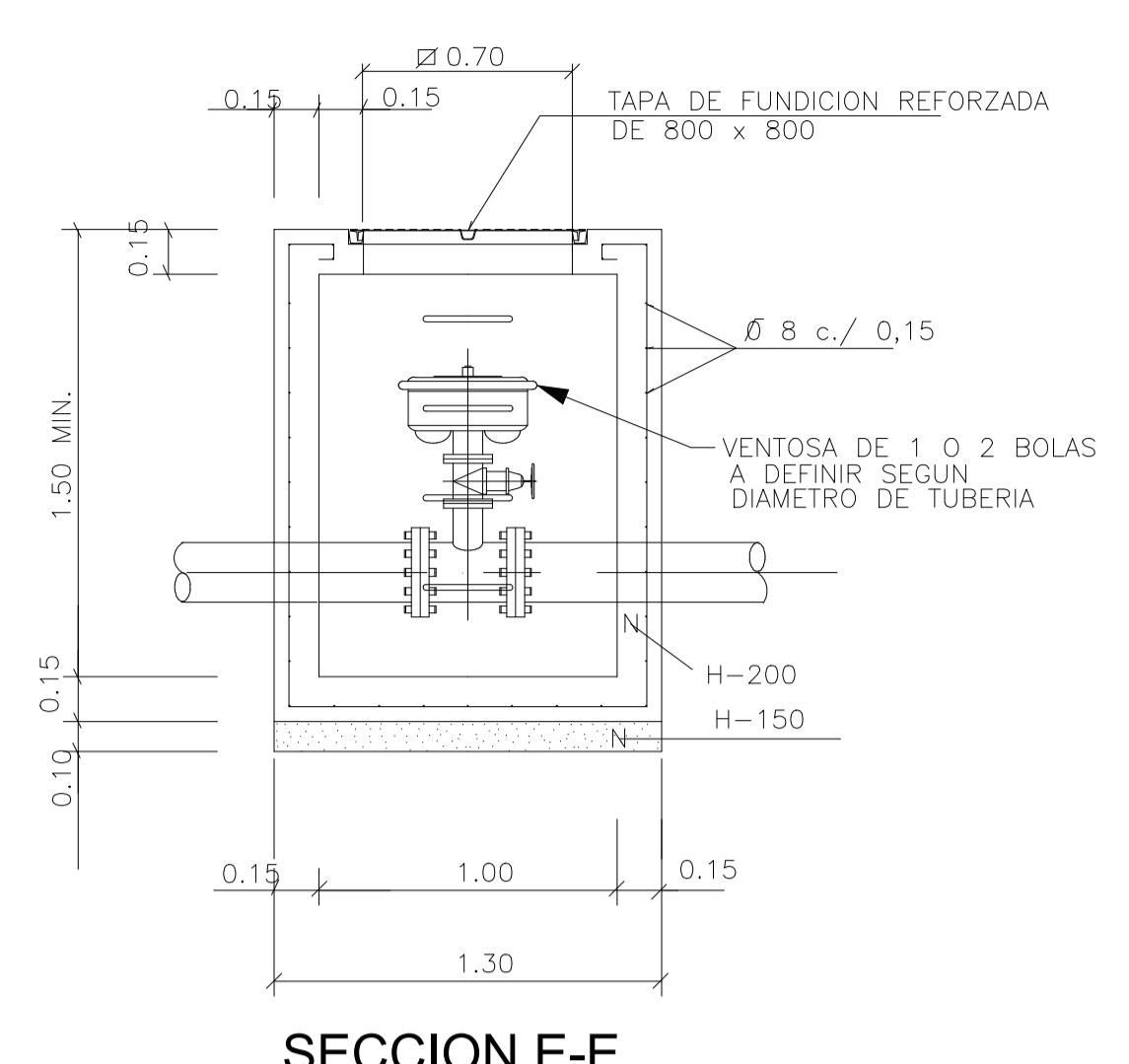

SECCION E-E

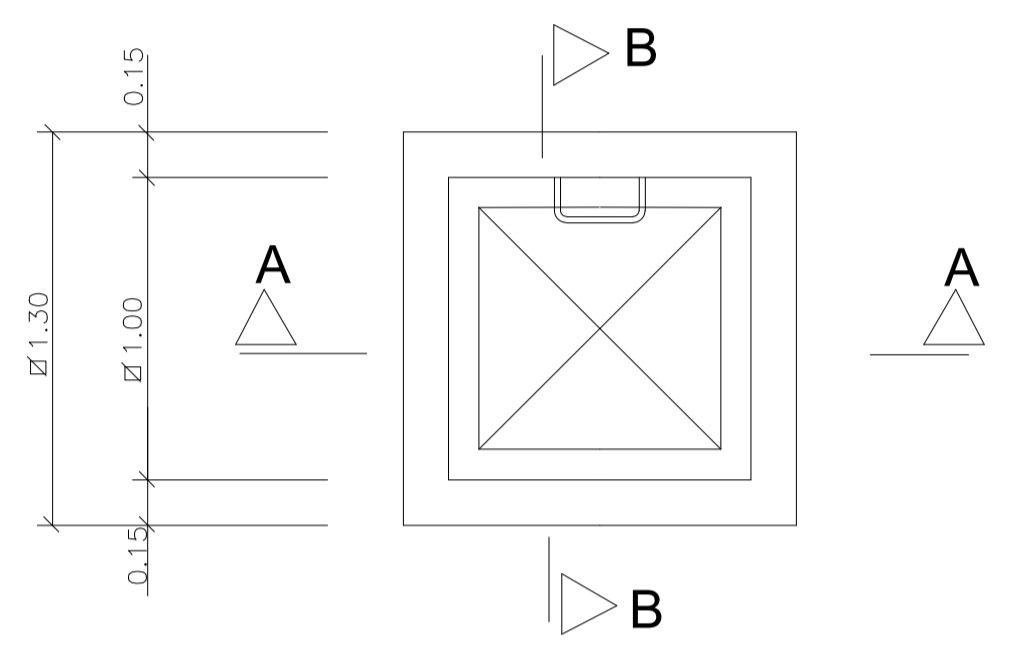

PLANTA
ARQUETA TIPO
ESCALA 1:25

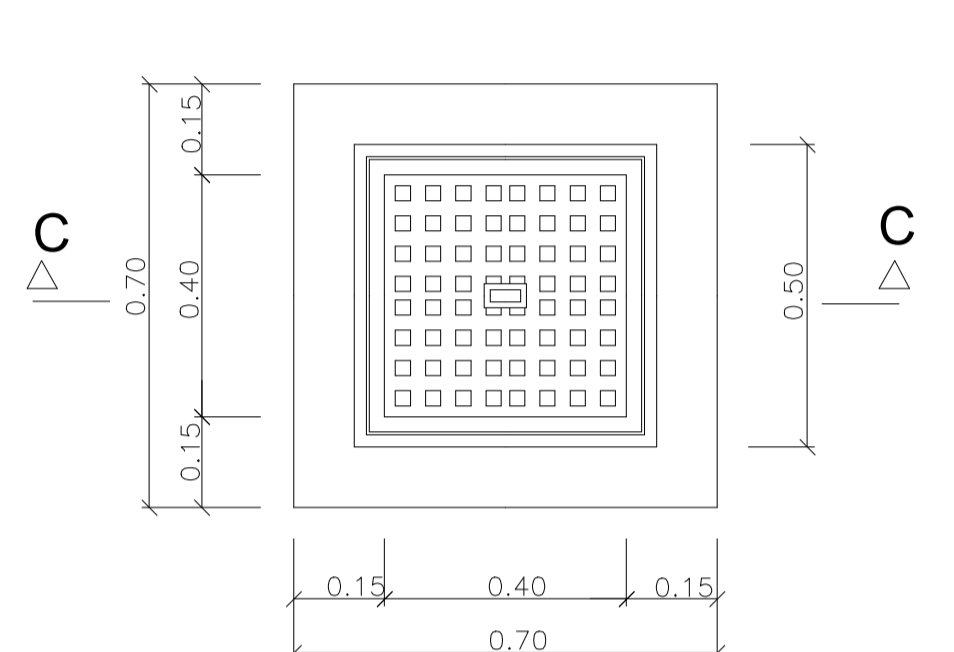

PLANTA
ARQUETA PARA ACOMETIDAS
ESCALA 1:10

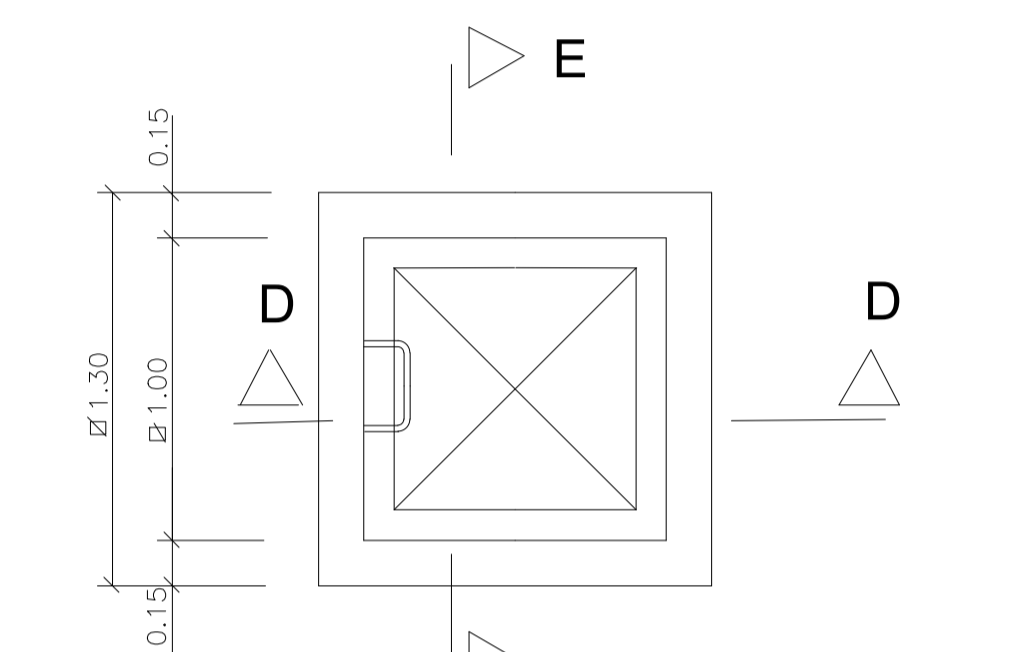

PLANTA
ARQUETA PARA VENTOSA
ESCALA 1:25

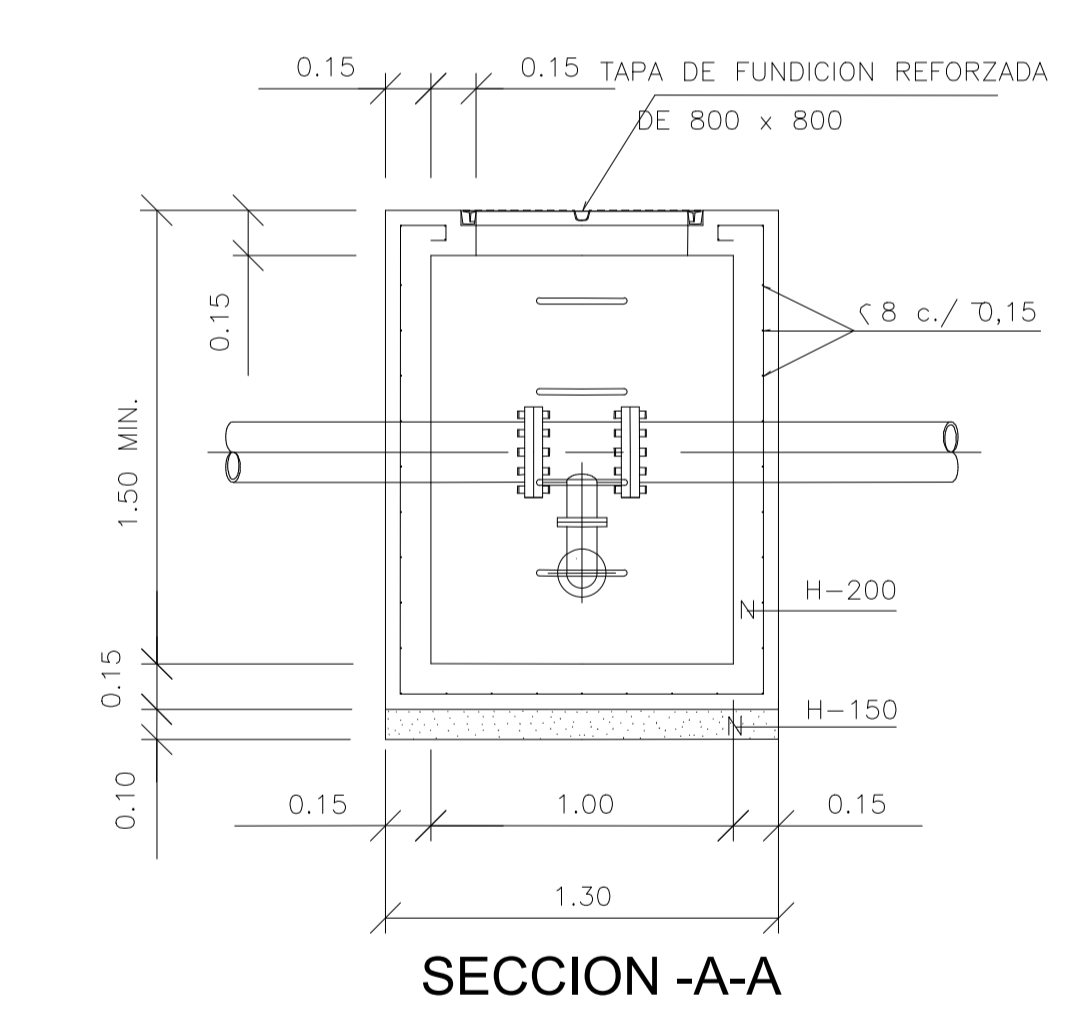

SECCION -A-A

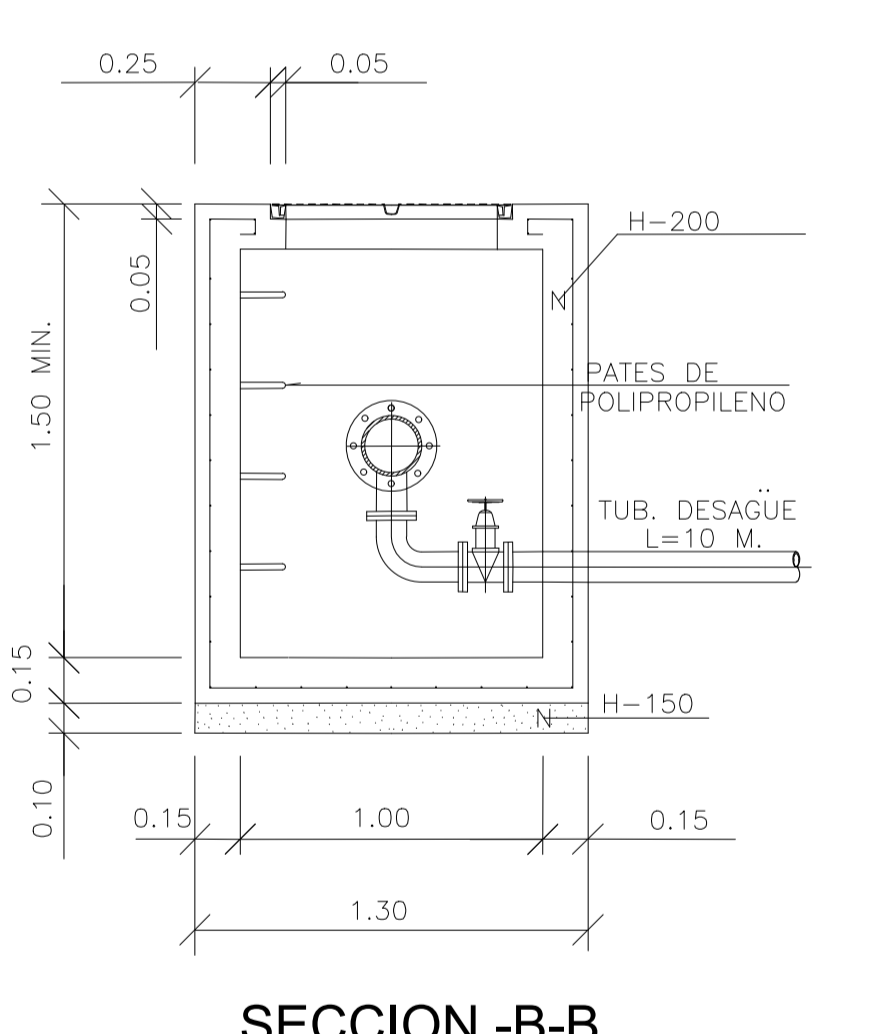

SECCION -B-B

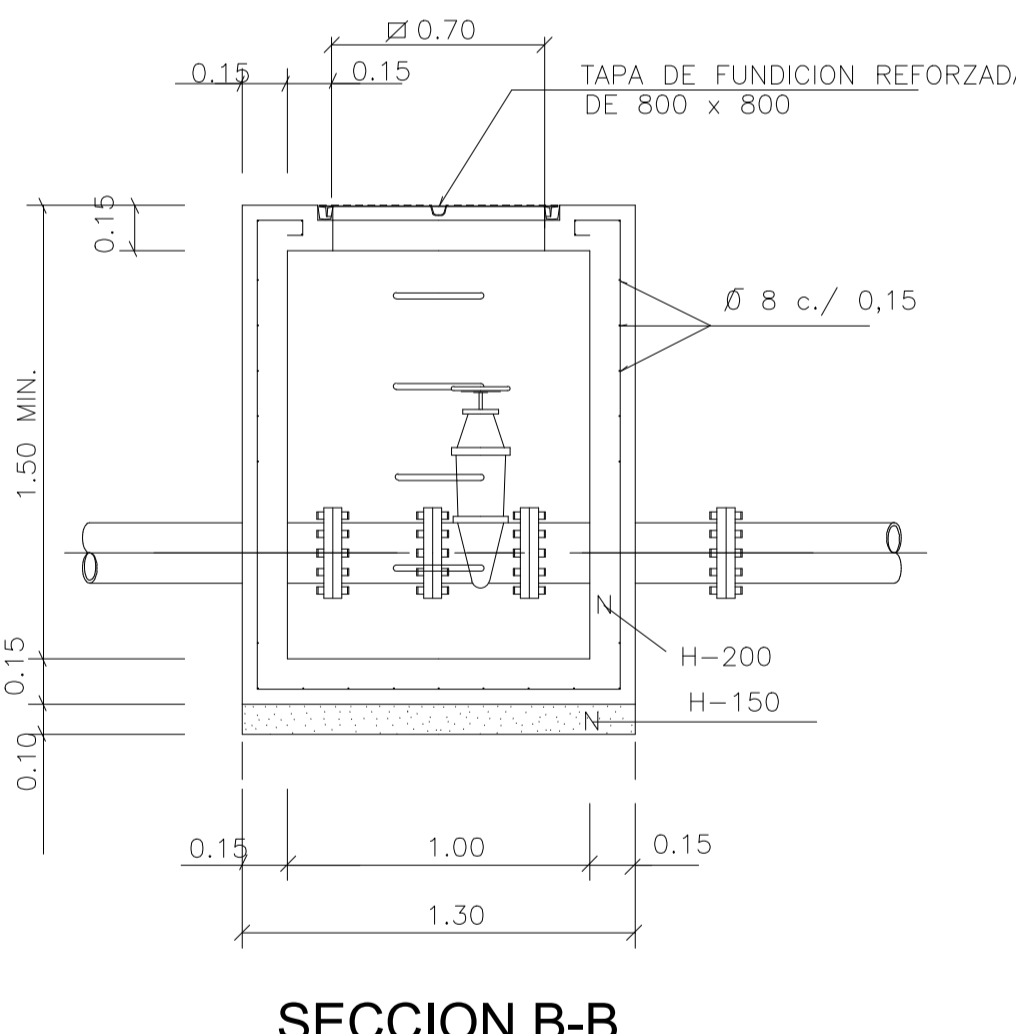

SECCION B-B

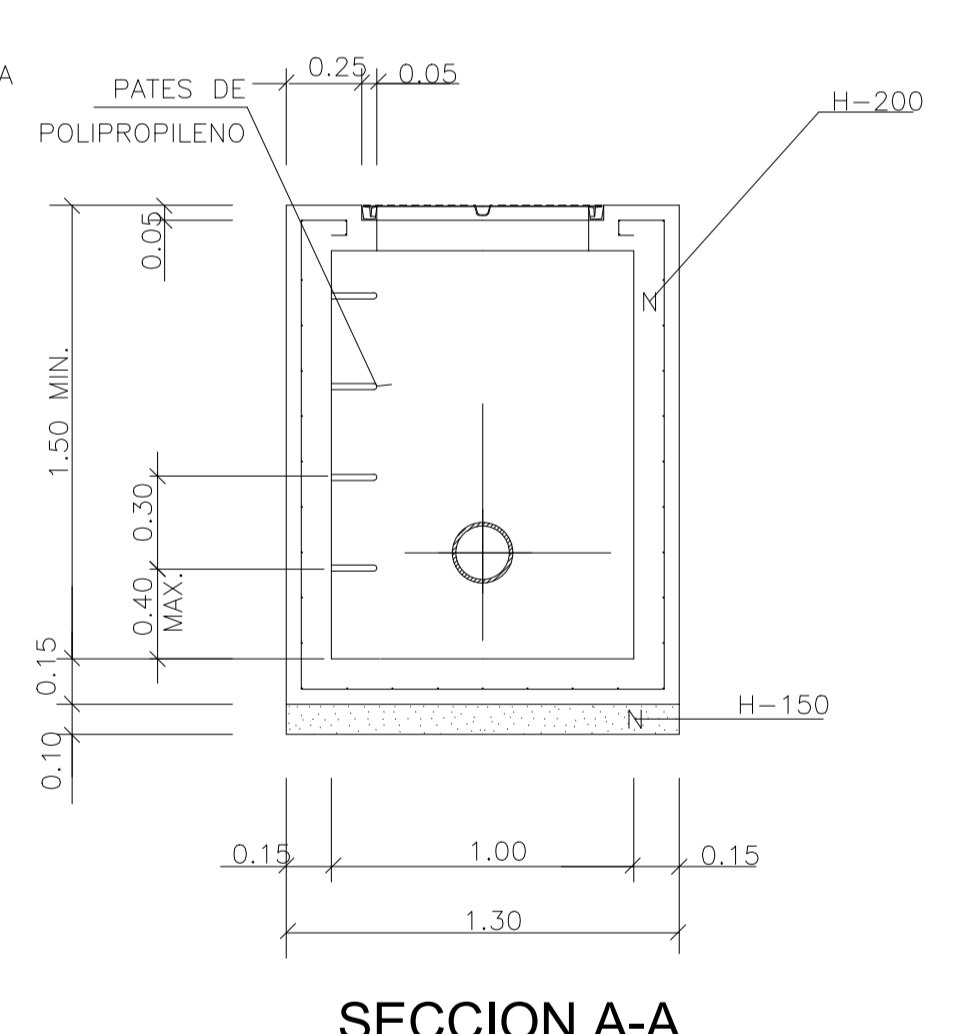

SECCION A-A

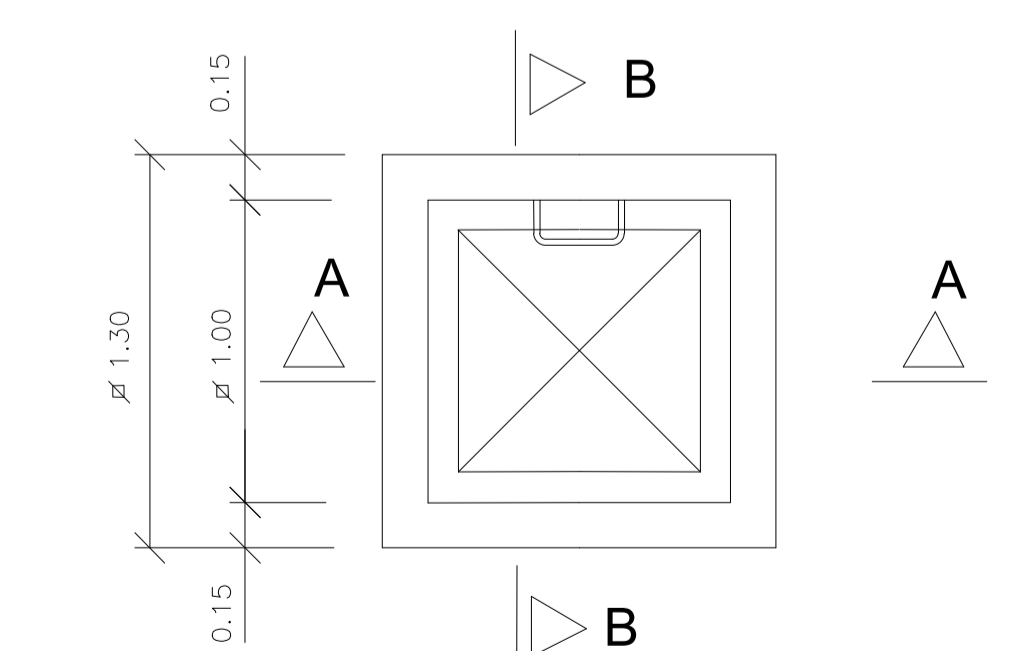

PLANTA
ARQUETA PARA DESAGUE
ESCALA 1:25

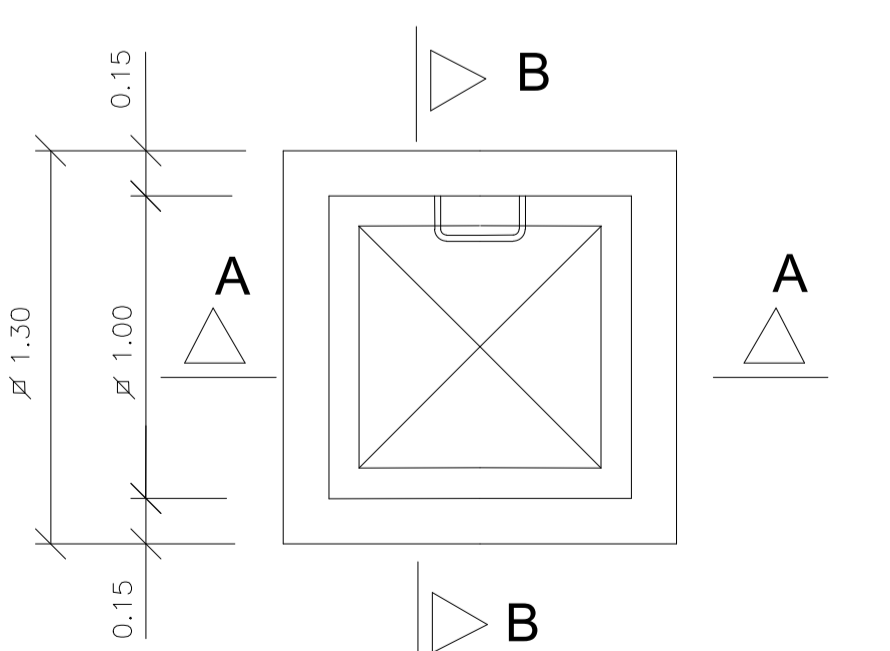

PLANTA
ARQUETA PARA VALVULAS
ESCALA 1:25

CARACTERISTICA DE LOS MATERIALES					
MATERIALES	HORMIGON			ACERO	
	CONTROL	COEF. POND.	CARACTERISTICAS	CONTROL	CARACT.
HORMIGON DE LIMPIEZA	NORMAL	$\gamma_c = 1.35$	HL-150/B/25		
HORMIGON "IN-SITU"	NORMAL	$\gamma_c = 1.50$	HA-35/B/25/III/A + Qa	NORMAL	$\gamma_s = 1.15$ B 500 S
EJECUCION	NORMAL	$\gamma_f = 1.50$	ADAPTADO A LA INSTRUCCION EHE		

NOTAS	
- EL ACERO DE LAS ARMADURAS DEBERA ESTAR GARANTIZADO CON LA MARCA "N" DE AENOR	
- EL ACERO EN LAS MALLAS ELECTROSOLDADAS SERA "B 500 T"	
- ANCLAJE DE ARMADURAS: SERA DE ACUERDO CON LA NORMA "EHE"	
- EMPALME DE ARMADURAS: SERA DE ACUERDO CON LA NORMA "EHE"	
- RECUBRIMIENTO MINIMO DE ARMADURAS: SERA DE 6,5 cm.	

REV.	CLASE DE MODIFICACIÓN	FECHA	NOMBRE	COMP.	OBRA
A	PRIMERA EMISIÓN	ABRIL20	SENER	ETS	

BERRIKUSPENAK / REVISIONES	
AHOLKULARIA / CONSULTOR	INGENIARI EGILEA / INGENIERO AUTOR
INGENIERIA Y SISTEMAS, S.A.	INGENIERO ARQUITECTO
AHOLKULARIAREN ERREFERENTZIA / REFERENCIA CONSULTOR	ERREFERENTZIA / REFERENCIA
P0210K30	3-NEZ-20-0318-A

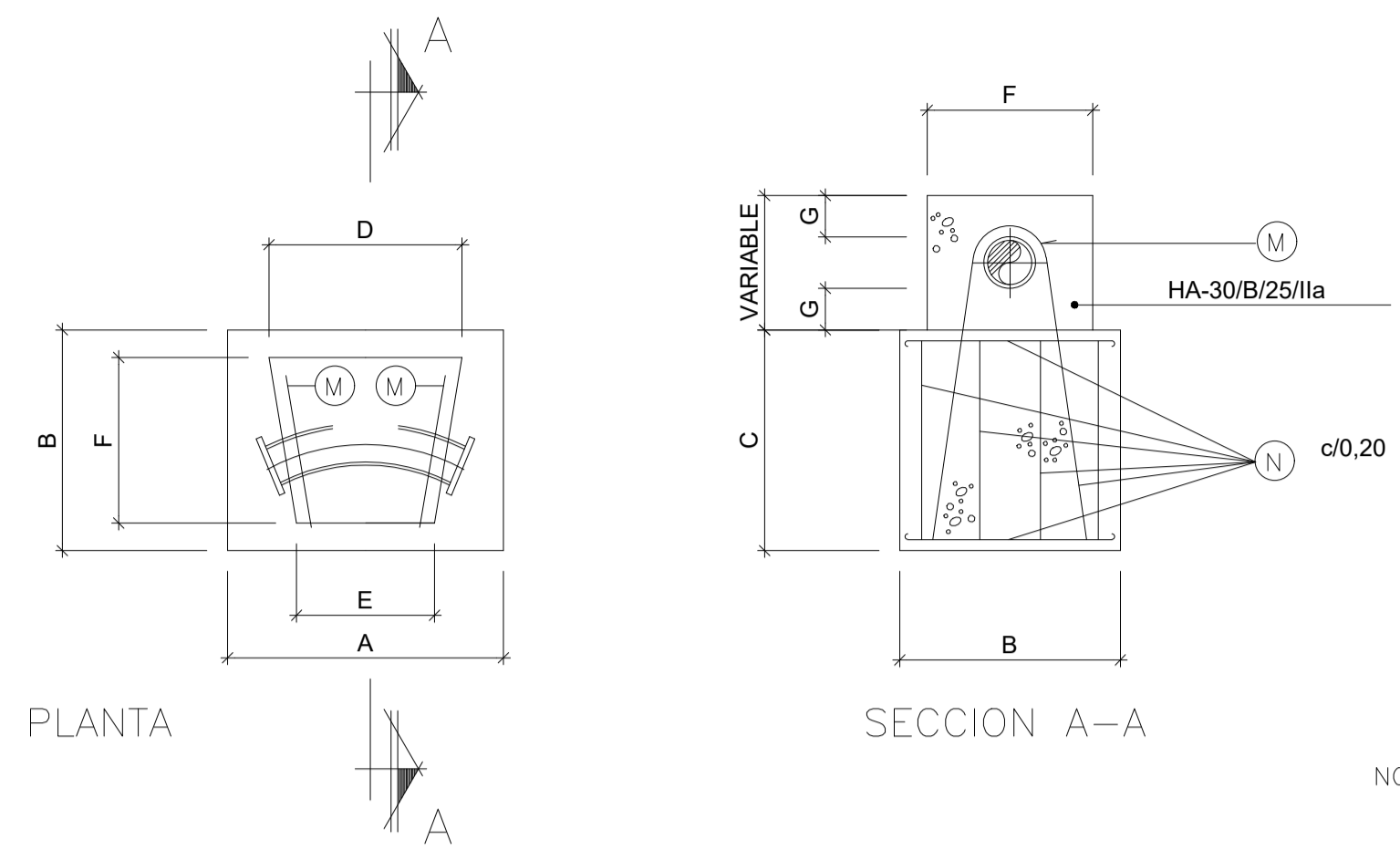

M.A.	D.N. mm.	DIMENSIONES							ARMADURAS	
		A	B	C	D	E	F	G	M	N
2.2	≤100	0,80	0,50	0,40	0,50	0,15	0,40	0,15	2 ∅16	∅ 10
2.3	≤200	1,00	0,80	0,80	0,70	0,50	0,60	0,15	3 ∅12	∅ 10

ABASTECIMIENTO
MACIZO DE ANCLAJE PARA
CODO DE 45° Y 75° ≤ D ≤ 200 mm.
ESCALA 1/25

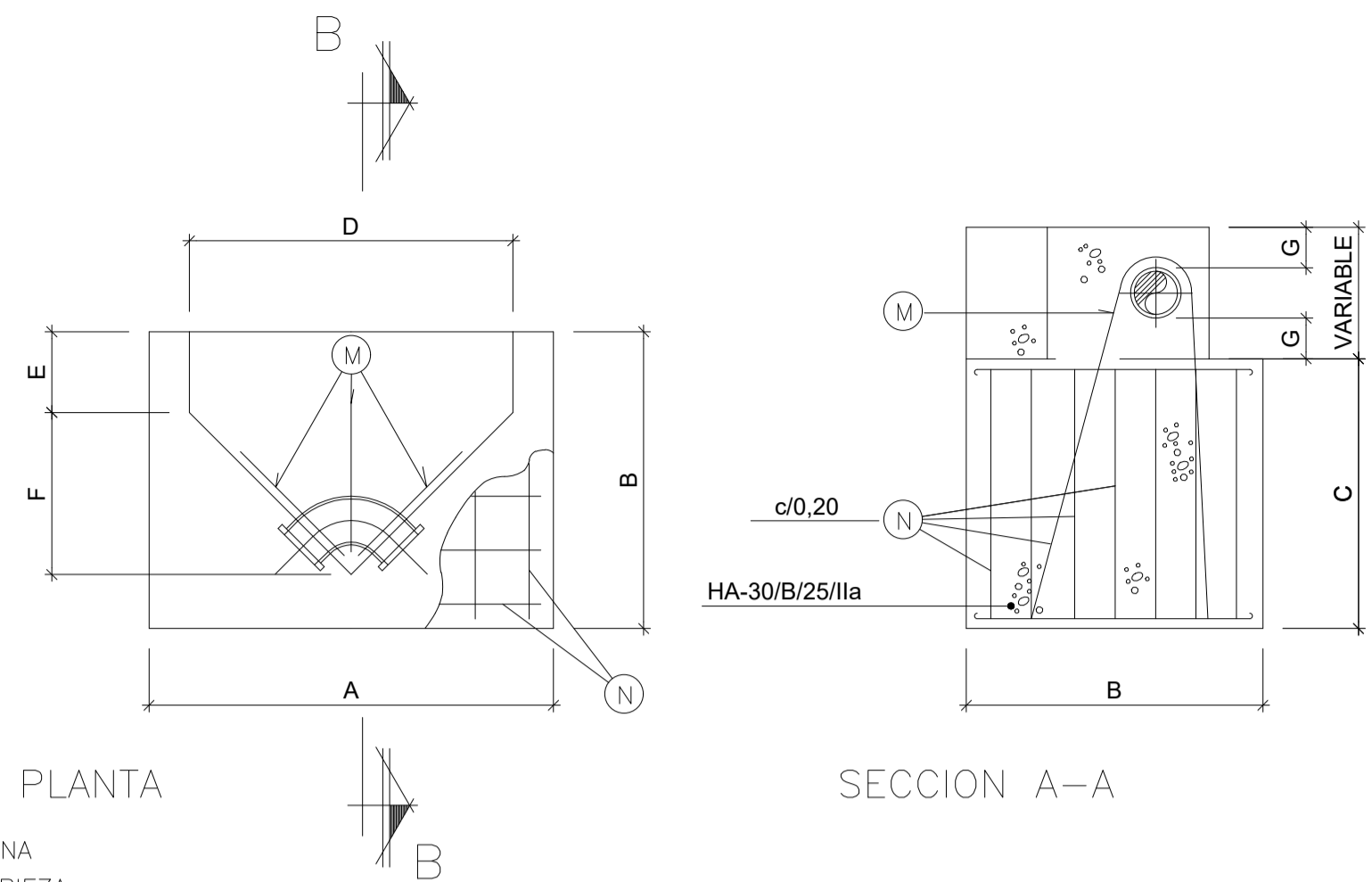

M.A.	D.N. mm.	DIMENSIONES							ARMADURAS	
		A	B	C	D	E	F	G	M	N
3.2	≤ 100	0,80	0,60	0,60	0,80	0,20	0,40	0,15	2 ∅10	∅ 10
3.3	≤ 200	1,50	1,10	1,00	1,20	0,30	0,60	0,15	3 ∅14	∅ 10

ABASTECIMIENTO
MACIZO DE ANCLAJE PARA
CODO DE 90° Y 75° ≤ D ≤ 200 mm.
ESCALA 1/25

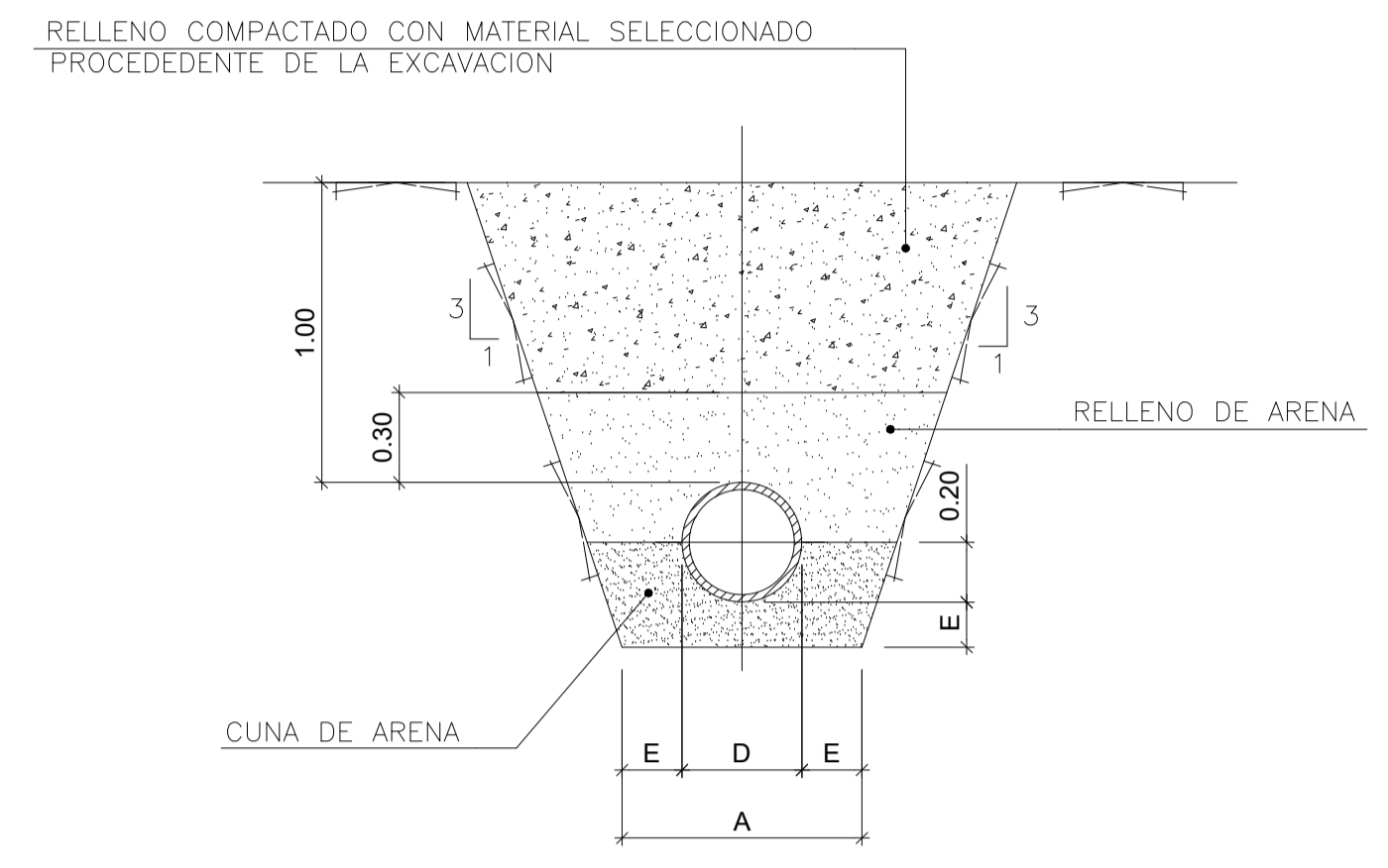

ALOJAMIENTO PARA TUBERIA
SIN PREZANJA
ESCALA 1/25

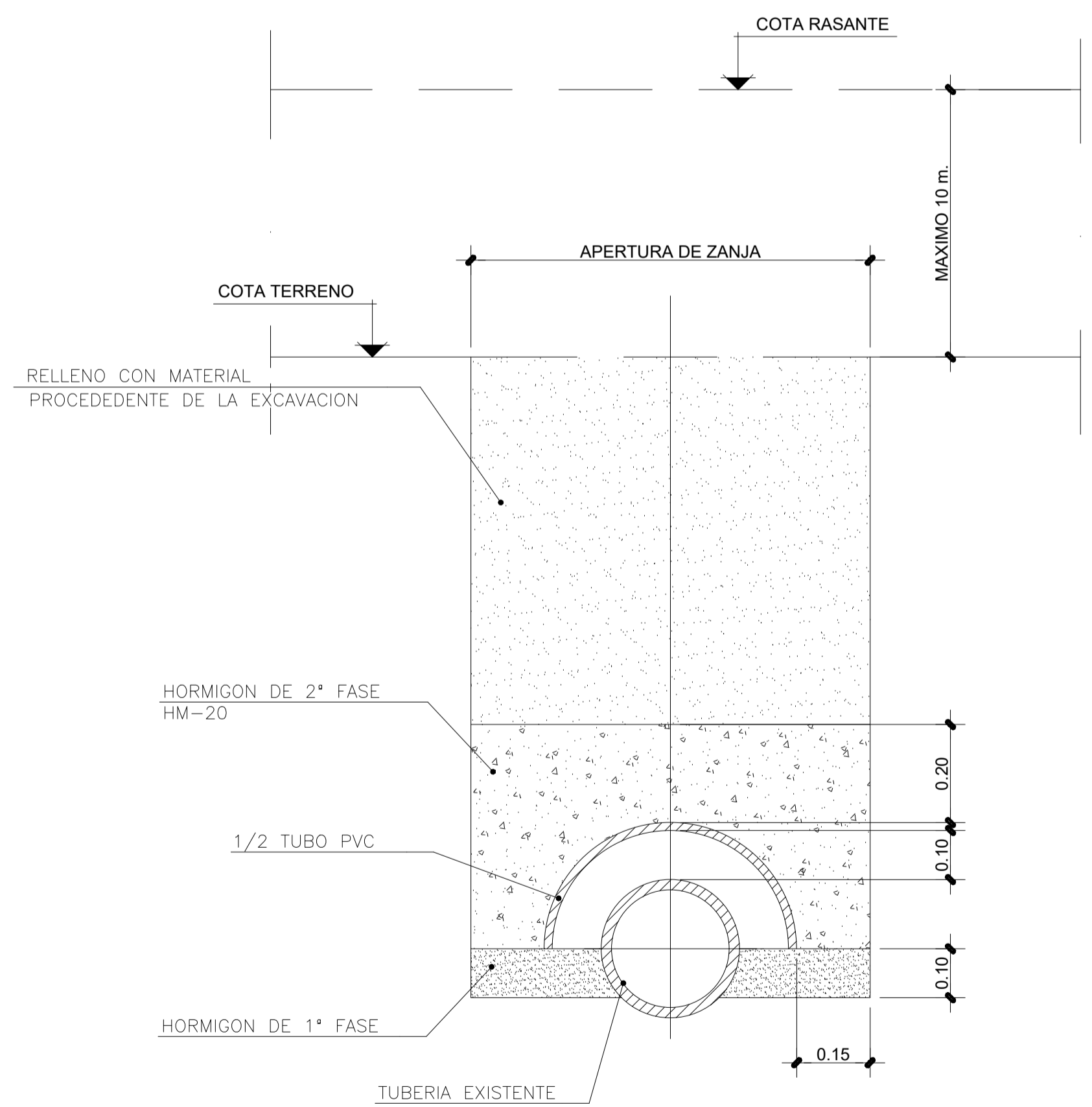

DETALLE DE REFUERZO DE TUBERIA
BAJO CALZADA
ESCALA 1/10

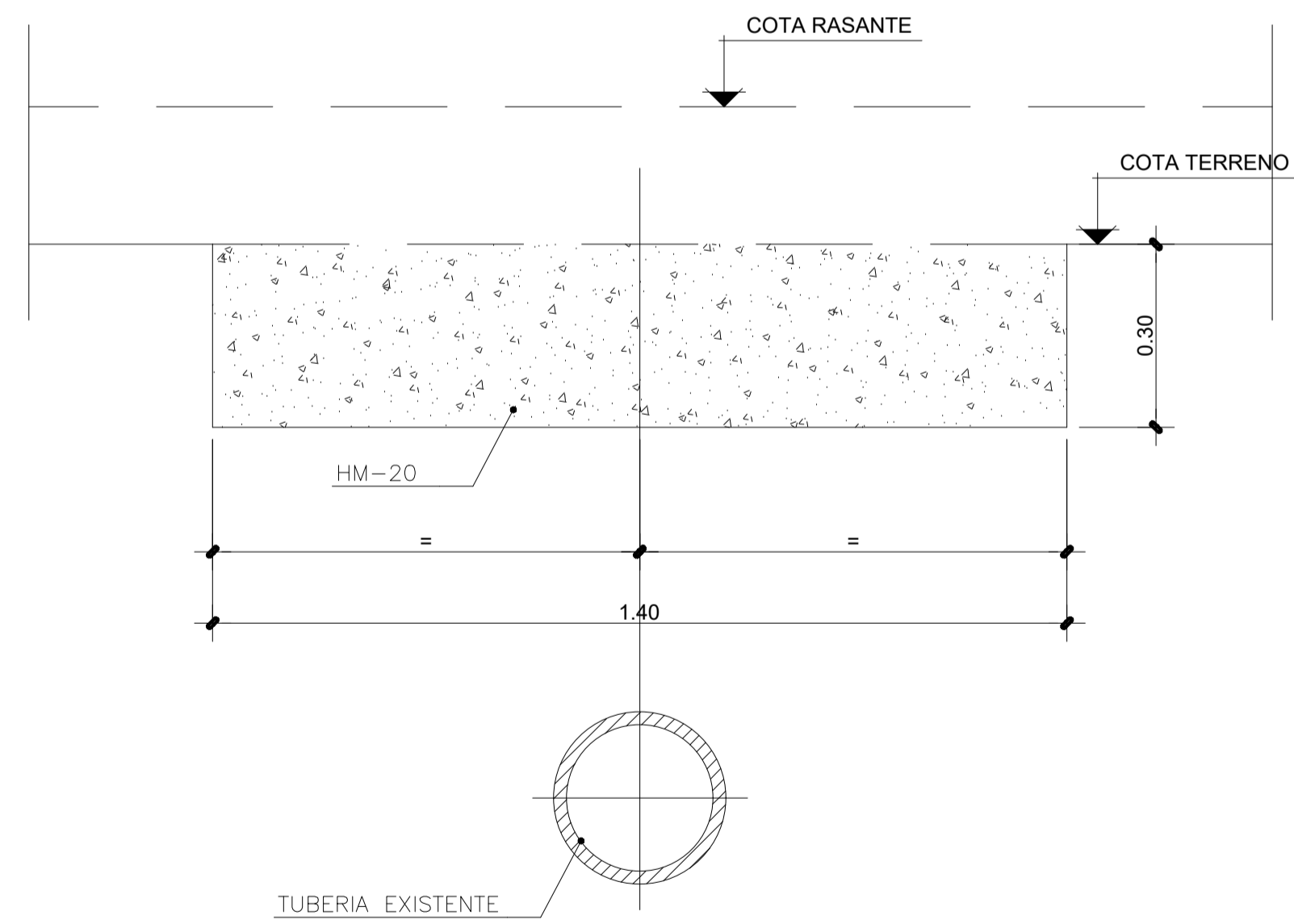

DETALLE DE REFUERZO DE TUBERIA
BAJO CALZADA < 2 m.
ESCALA 1/10

MATERIALES	CARACTERISTICA DE LOS MATERIALES					
	HORMIGON			ACERO		
	CONTROL	CARACTERISTICAS	CONTROL	CARACT.	CONTROL	CARACT.
ELEMENTO	NIVEL CONTROL	COEF. POND.	TIPO	NIVEL CONTROL	COEF. POND.	TIPO
HORMIGON DE LIMPIEZA	NORMAL	$\gamma_c = 1.35$	HL-150/B/25	NORMAL	$\gamma_s = 1.15$	B 500 S
HORMIGON "N-SITU"	NORMAL	$\gamma_c = 1.50$	HA-35/B/25/IIIA + Qa	NORMAL	$\gamma_s = 1.15$	B 500 S
EJECUCION	NORMAL	$\gamma_f = 1.50$	ADAPTADO A LA INSTRUCCION EHE			

NOTAS

- EL ACERO DE LAS ARMADURAS DEBERA ESTAR GARANTIZADO CON LA MARCA "N" DE AENOR
- EL ACERO EN LAS MALLAS ELECTROSOLDADAS SERA "B 500 T"
- ANCLAJE DE ARMADURAS: SERA DE ACUERDO CON LA NORMA "EHE"
- EMPALME DE ARMADURAS: SERA DE ACUERDO CON LA NORMA "EHE"
- RECUBRIMIENTO MINIMO DE ARMADURAS: SERA DE 6,5 cm.

REV.	CLASE DE MODIFICACION	FECHA	NOMBRE	COMP.	OBRA
A	PRIMERA EMISION	ABRIL20	SENER	ETS	

BERRIKUSPENAK / REVISIONES

AHOLKULARIA / CONSULTOR	INGENIARI EGILEA INGENIERO AUTOR	ARKITEKTO ARQUITECTO
	INGENIERIA Y SISTEMAS, S.A.	
AHOLKULARIAREN ERREFERENTZIA REFERENCIA CONSULTOR	ERREFERENTZIA REFERENCIA	
P0210K30	3-NEZ-20-0319-A	

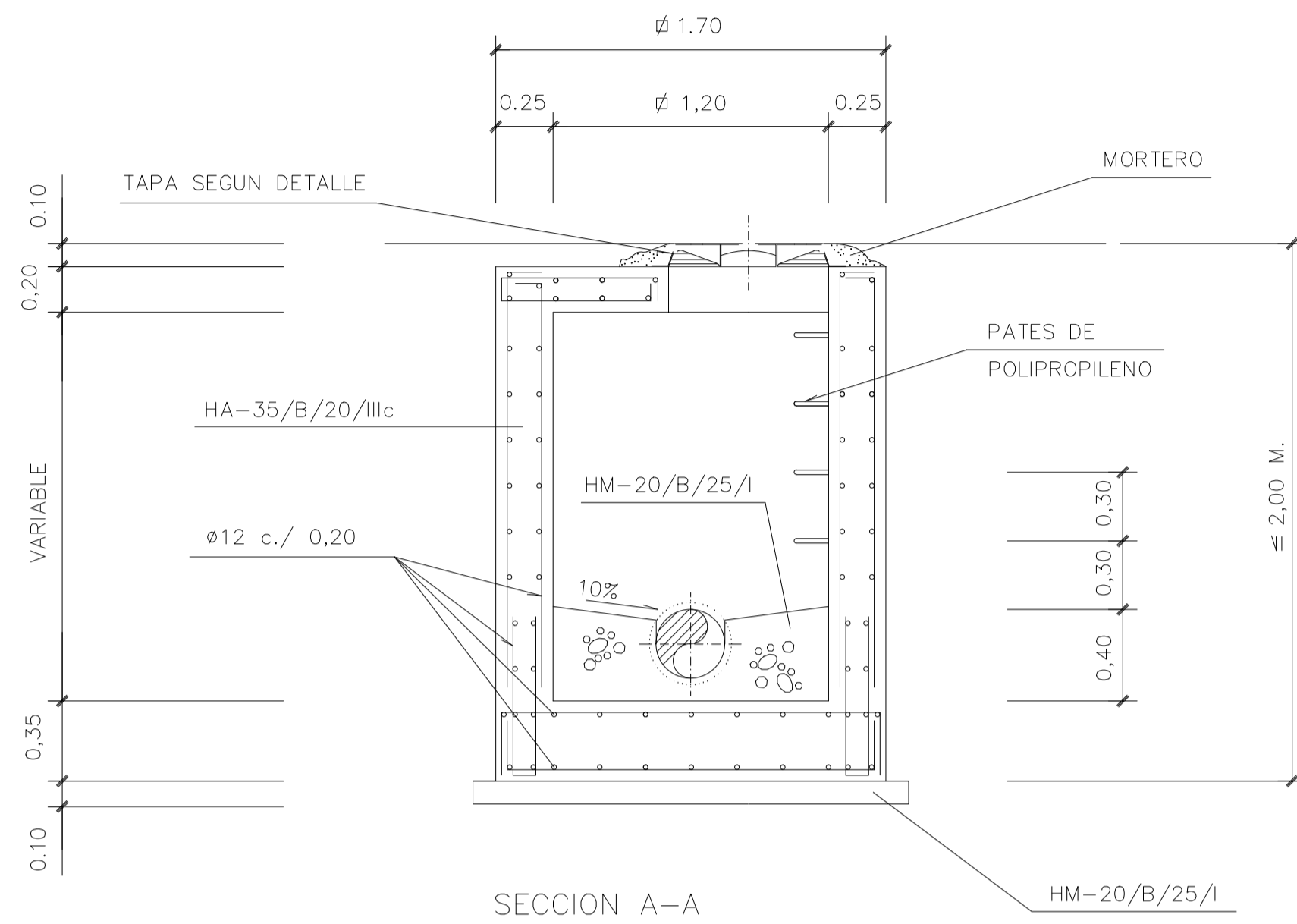

SECCION A-A

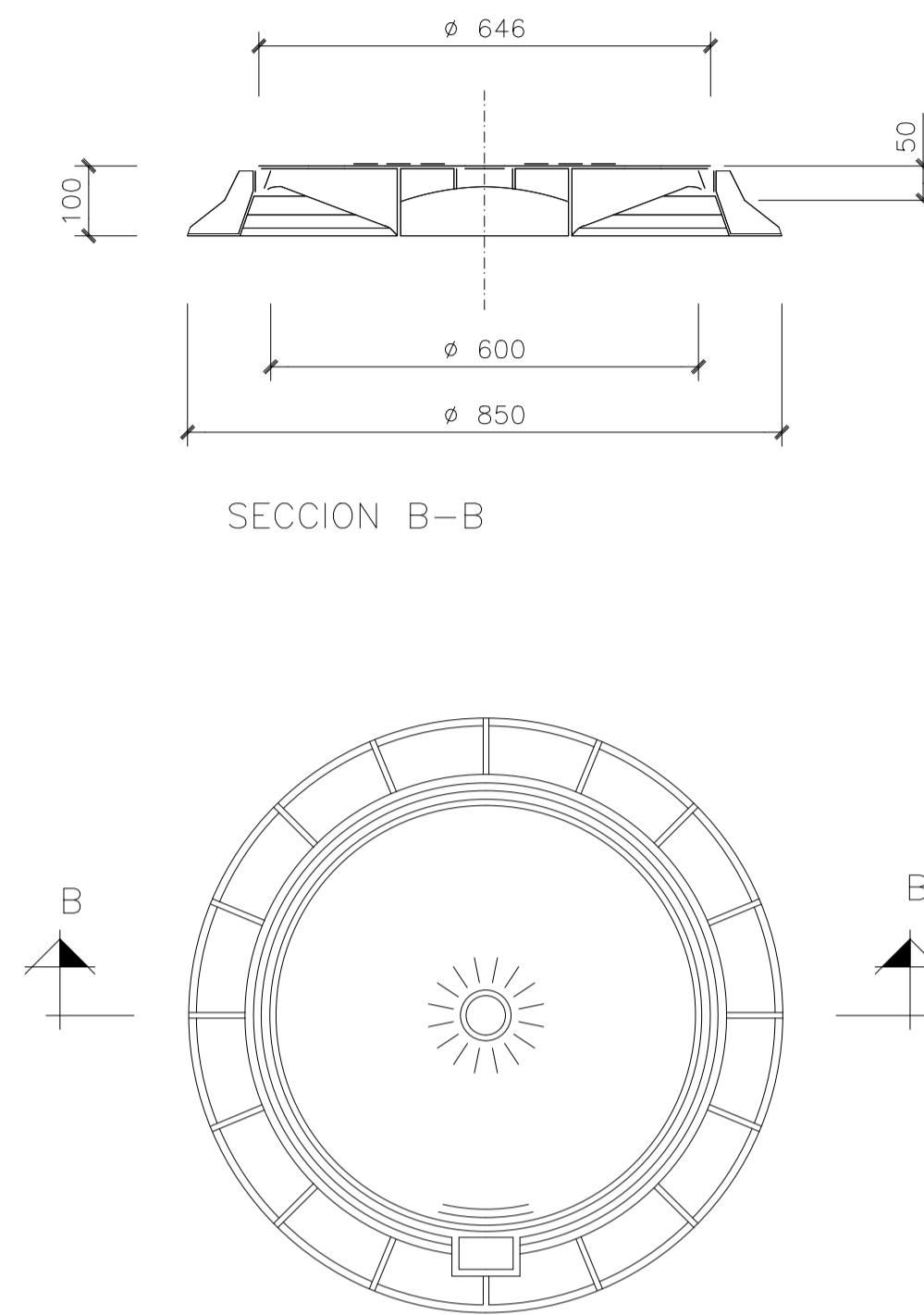

SECCION B-B

PLANTA

TAPA DE FUNDICION DUCTIL

ESCALA 1/10

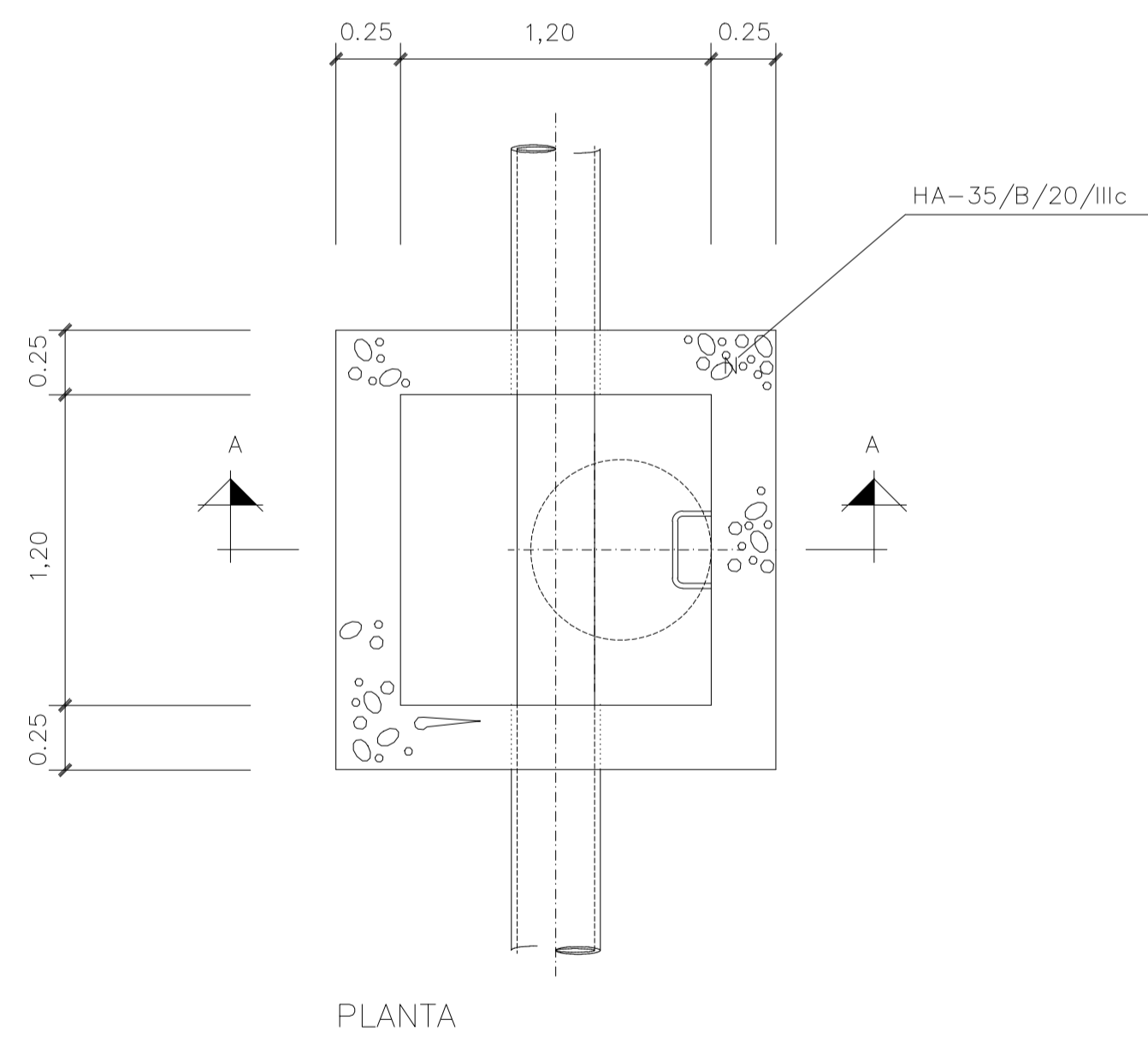

PLANTA

POZO DE REGISTRO DE ALTURA 62,00 M.

ESCALA 1/25

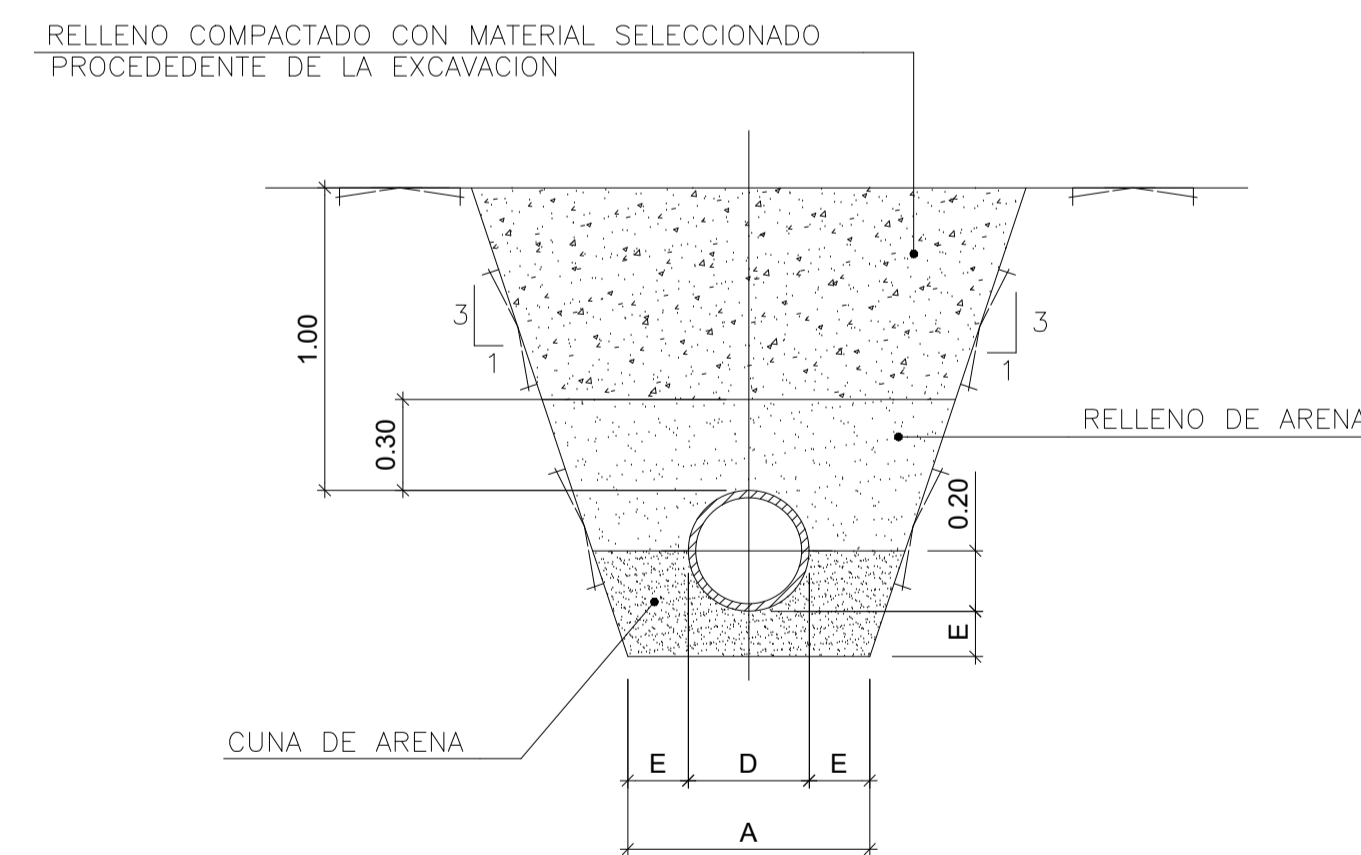

ALojAMIENTO PARA TUBERIA SIN PREZANJA

ESCALA 1/25

CARACTERISTICA DE LOS MATERIALES

MATERIALES	HORMIGON			ACERO		
	CONTROL	COEF. POND.	CARACTERISTICAS	CONTROL	COEF. POND.	CARACT.
ELEMENTO	NIVEL CONTROL		TIPO	NIVEL CONTROL		TIPO
HORMIGON DE LIMPIEZA	NORMAL	$\gamma_c = 1.35$	HL-150/B/25			
HORMIGON "IN-SITU"	NORMAL	$\gamma_c = 1.50$	HA-35/B/25/IIIa + Qo	NORMAL	$\gamma_s = 1.15$	B 500 S
EJECUCION	NORMAL	$\gamma_f = 1.50$	ADAPTADO A LA INSTRUCCION EHE			

NOTAS

- EL ACERO DE LAS ARMADURAS DEBERA ESTAR GARANTIZADO CON LA MARCA "N" DE AENOR
- EL ACERO EN LAS MALLAS ELECTROSOLDADAS SERA "B 500 T"
- ANCLAJE DE ARMADURAS: SERA DE ACUERDO CON LA NORMA "EHE"
- EMPALME DE ARMADURAS: SERA DE ACUERDO CON LA NORMA "EHE"
- RECUBRIMIENTO MINIMO DE ARMADURAS: SERA DE 6,5 cm.

REV.	CLASE DE MODIFICACION	FECHA	NOMBRE	COMP.	OBRA
A	PRIMERA EMISION	ABRIL20	SENER	ETS	
BERRIKUSPENAK / REVISIONES					
AHOLKULARIA / CONSULTOR		INGENIARI EGILEA INGENIERO AUTOR		ARKITEKTO ARQUITECTO	
 INGENIERIA Y SISTEMAS, S.A.		 ANGEL FERNANDEZ LLATA INGENIERO DE CAMINOS COL. Nº 9940		 ANGEL LÓPEZ DE ARANCIBIA ARQUITECTO COL. COAW Nº 2429	
AHOLKULARIAREN ERREFERENTZIA REFERENCIA CONSULTOR		ERREFERENTZIA REFERENCIA			
P0210K30		3-NEZ-20-0320-A			

EUSKO JAURLARITZA



GOBIERNO VASCO

EKONOMIAREN GARAPEN
ETA AZPIEGITURA SAILA

DEPARTAMENTO DE DESARROLLO
ECONÓMICO E INFRAESTRUCTURAS

et euskal trenbide sarea

PROIEKTUAREN IKUSKAPENA ETA ZUZENDARITZA
INSPECCION Y DIRECCION DEL PROYECTO

ESKALA ORIGINALA: (A1)
ESCALA ORIGINAL: (A1)

S/P

ESKALA GRAFIKOA
ESCALA GRAFICA

PROIEKTUAREN IZENBURUA
TITULO DEL PROYECTO

ZARAUZKO GELTOKI BERRIA
ERAIKUNTZA PROIEKTUA
PROYECTO CONSTRUCTIVO
NUEVA ESTACIÓN DE ZARAUZ

PLANUAREN IZENBURUA
TITULO DEL PLANO

NUEVA ESTACIÓN DE ZARAUZ
SERVICIOS AFECTADOS. DETALLES DE SANEAMIENTO
ZARAUZKO GELTOKI BERRIA
ERAGINDAKO ZERBITZUAK. SANEAMENDUAREN XEHETASUNAK

PLANO ZK. / N. PLANO

14.8

ORRIA / HOJA

3 Sigue 4

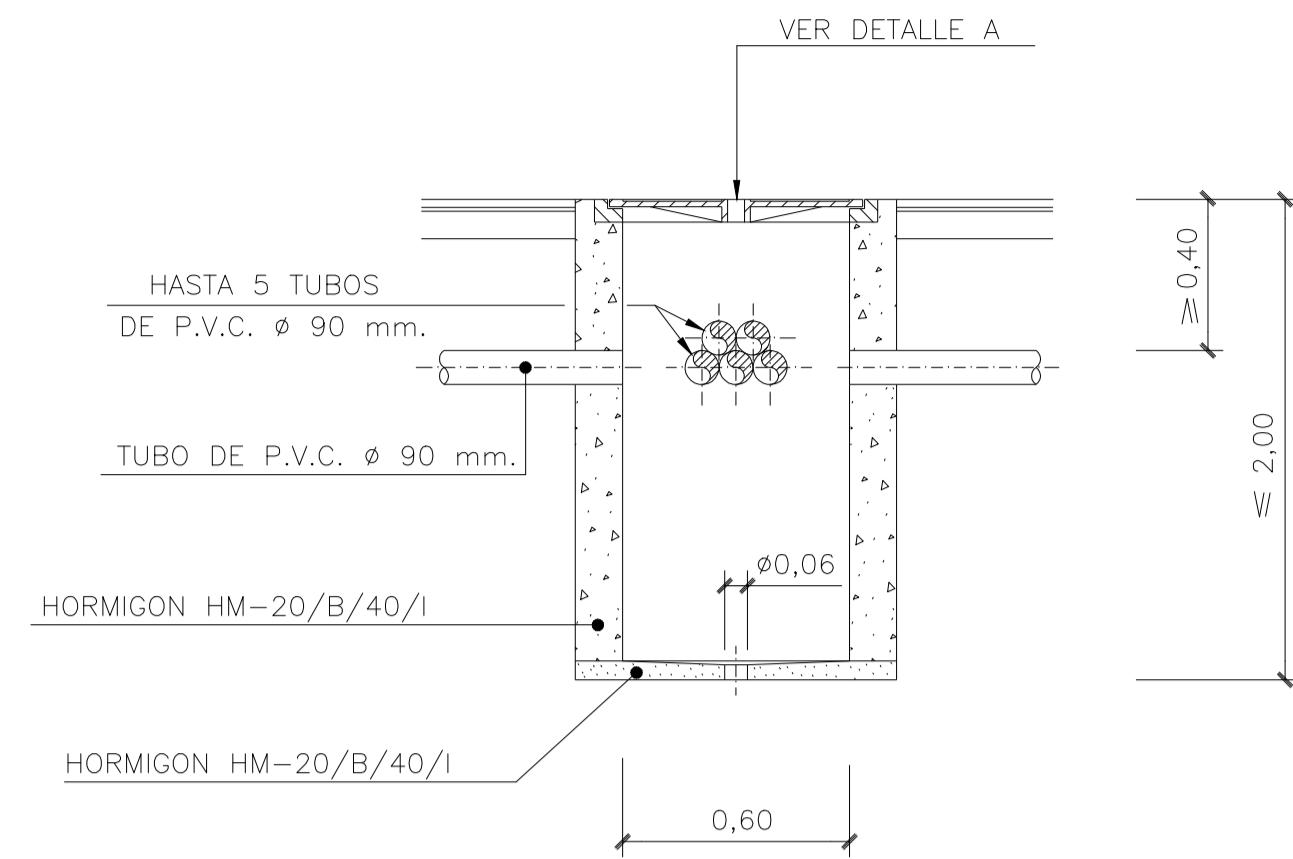

ARQUETA PARA DERIVACIONES, ACOMETIDAS O CRUCE DE CALZADA
ESCALA 1/20



DETALLE A
ESCALA 1/20

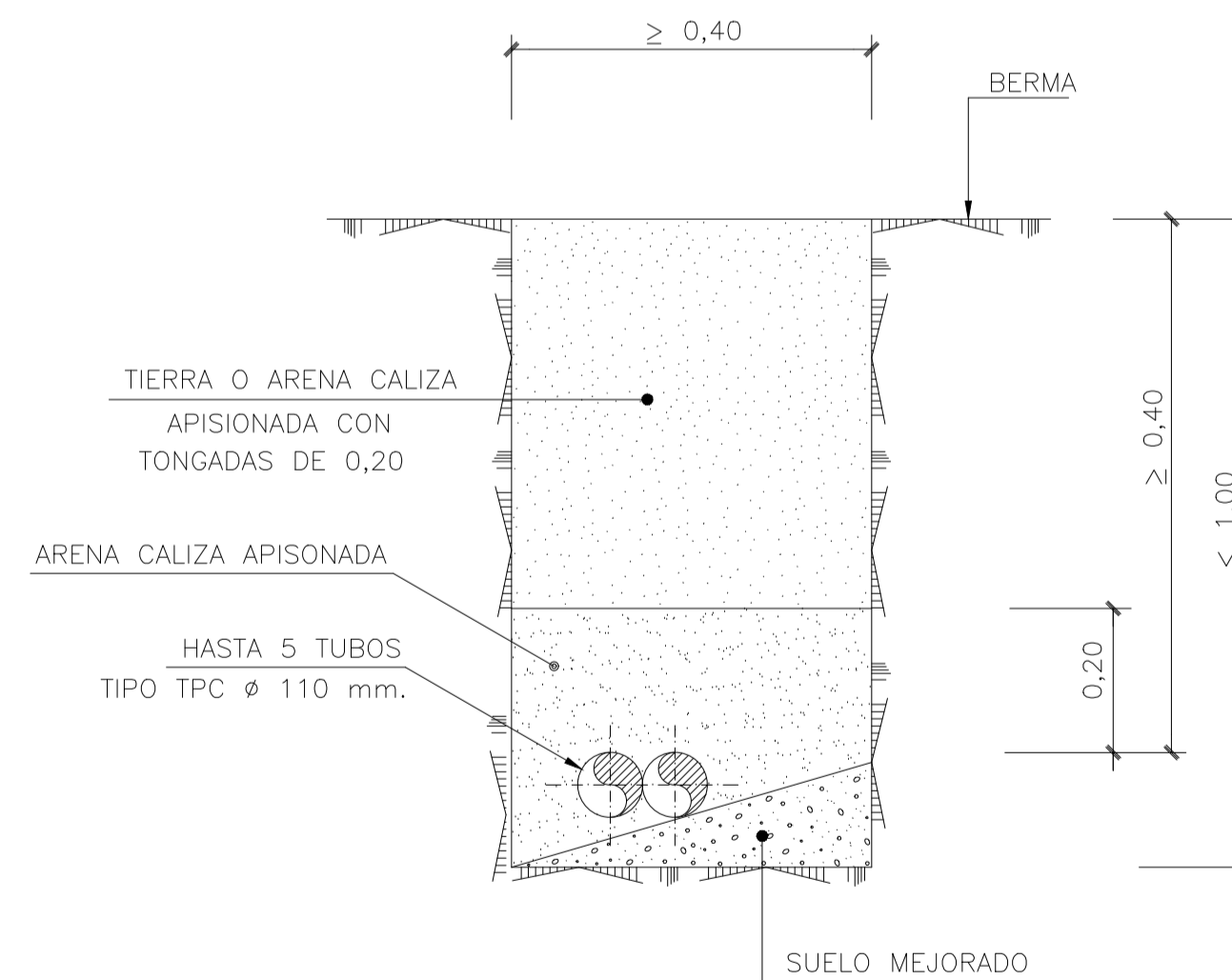

CANALIZACION ELECTRICA EN ZANJA EN DISPOSICION LONGITUDINAL
ESCALA 1/10

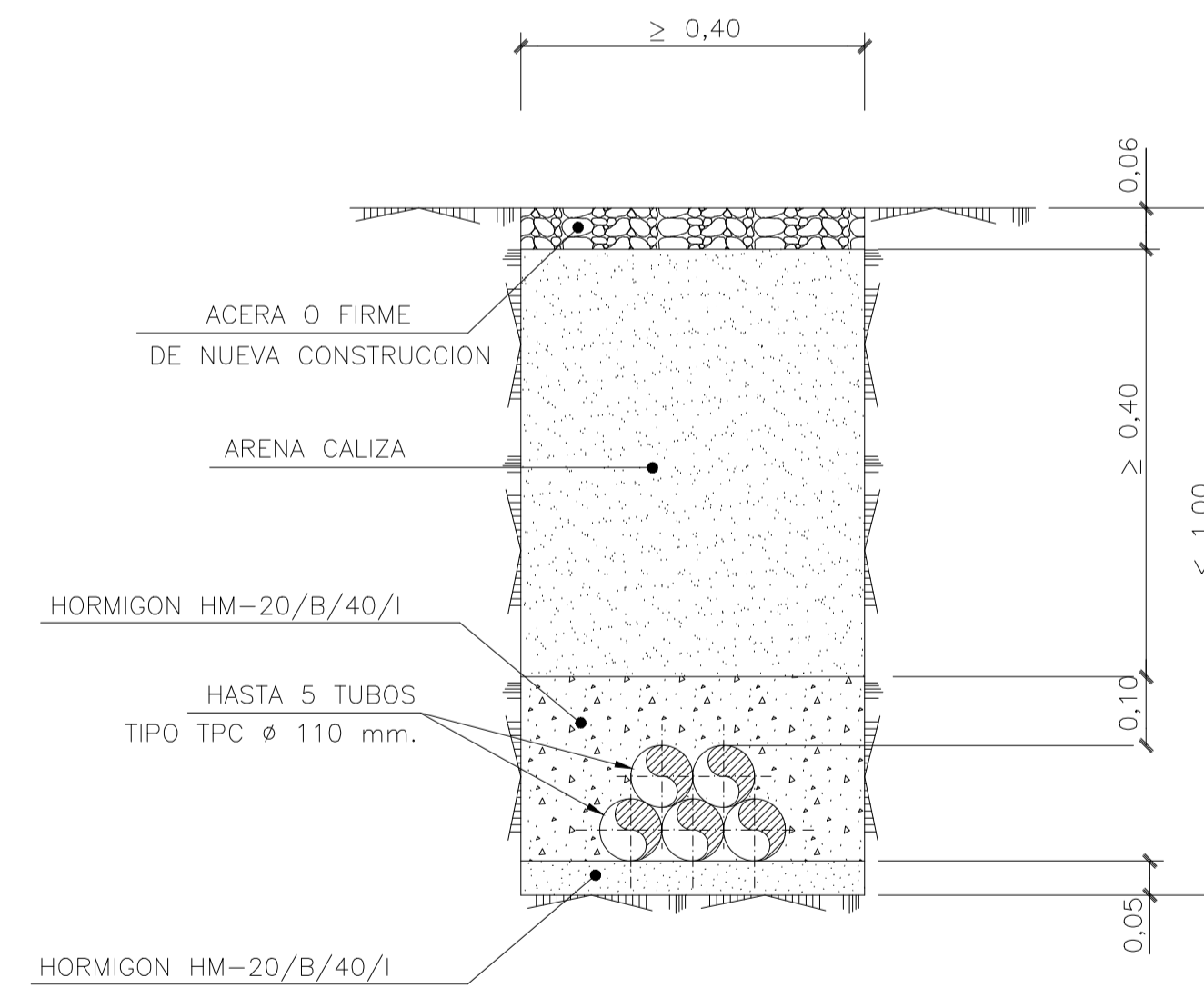

CANALIZACION ELECTRICA EN ZANJA BAJO ACERA DE NUEVA CONSTRUCCION, EN CRUCES Y FUERA DE ZONA DE OBRAS
ESCALA 1/10

CARACTERISTICA DE LOS MATERIALES

MATERIALES	HORMIGON			ACERO		
	CONTROL	COEF. POND.	CARACTERISTICAS	CONTROL	COEF. POND.	CARACT.
ELEMENTO	NIVEL CONTROL		TIPO	NIVEL CONTROL		TIPO
HORMIGON DE LIMPIEZA	NORMAL	$\gamma_c=1.35$	HL-150/B/25			
HORMIGON "IN-SITU"	NORMAL	$\gamma_c=1.50$	HA-35/B/25/IIIa + Qa	NORMAL	$\gamma_s=1.15$	B 500 S
EJECUCION	NORMAL	$\gamma_f=1.50$	ADAPTADO A LA INSTRUCCION EHE			

NOTAS

- EL ACERO DE LAS ARMADURAS DEBERA ESTAR GARANTIZADO CON LA MARCA "N" DE AENOR
- EL ACERO EN LAS MALLAS ELECTROSOLDADAS SERA "B 500 T"
- ANCLAJE DE ARMADURAS: SERA DE ACUERDO CON LA NORMA "EHE"
- EMPALME DE ARMADURAS: SERA DE ACUERDO CON LA NORMA "EHE"
- RECUBRIMIENTO MINIMO DE ARMADURAS: SERA DE 6,5 cm.

REV.	CLASE DE MODIFICACION	FECHA	NOMBRE	COMP.	OBRA
A	PRIMERA EMISION	ABRIL20	SENER	ETS	
BERRIKUSPENAK / REVISIONES					
AHOLKULARIA / CONSULTOR		INGENIARI EGILEA INGENIERO AUTOR		ARKITEKTO ARQUITECTO	
 INGENIERIA Y SISTEMAS, S.A.		 ÁNGEL FERNÁNDEZ LLATA INGENIERO DE CAMINOS COL. Nº 9940		 ÁNGEL LÓPEZ DE ARANCIBIA ARQUITECTO COL. COAVN Nº 2429	
AHOLKULARIAREN ERREFERENTZIA REFERENCIA CONSULTOR		ERREFERENTZIA REFERENCIA			
P0210K30		3-NEZ-20-0321-A			

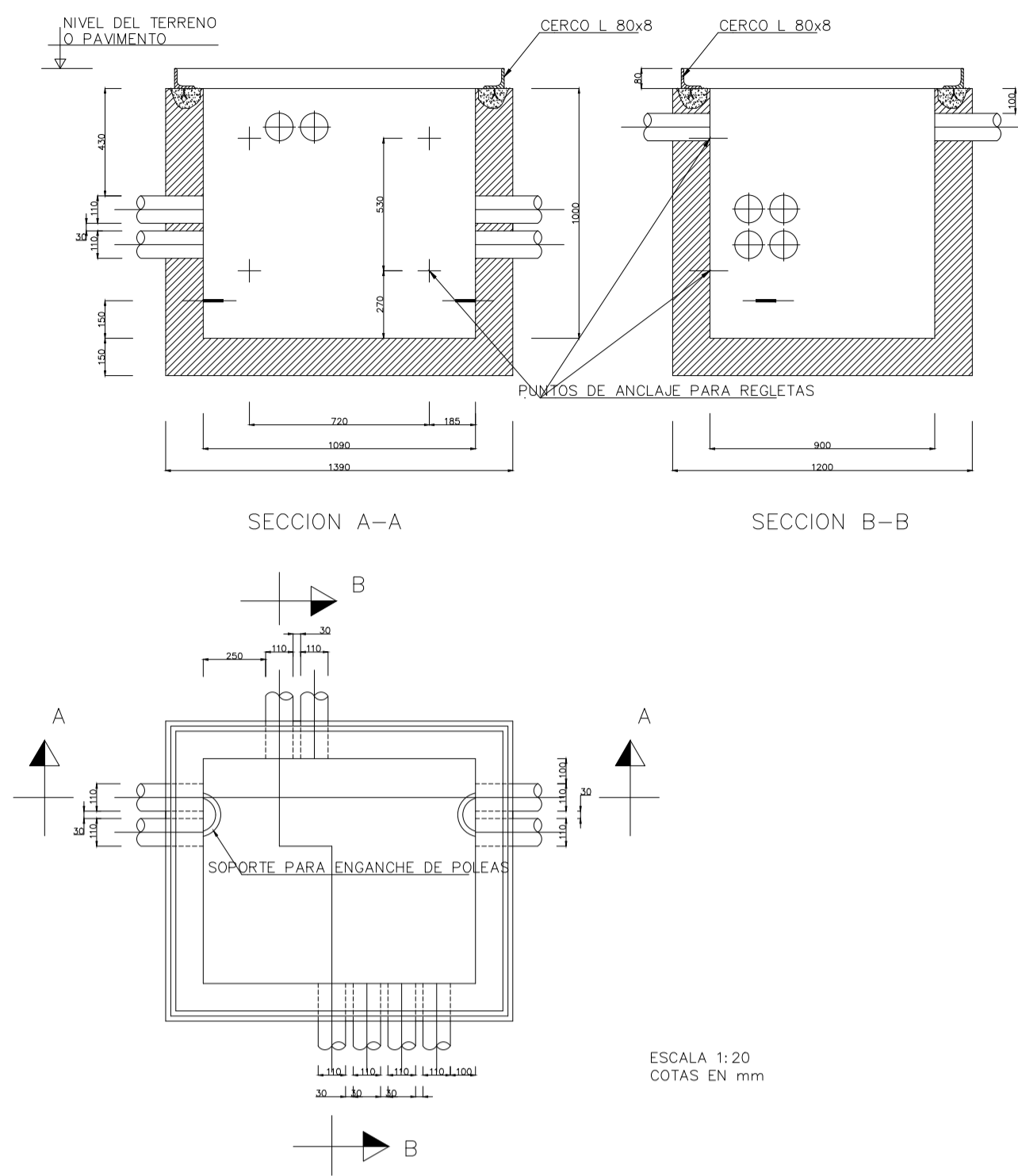

ARQUETA TIPO D

ESCALA 1:20
COTAS EN mm

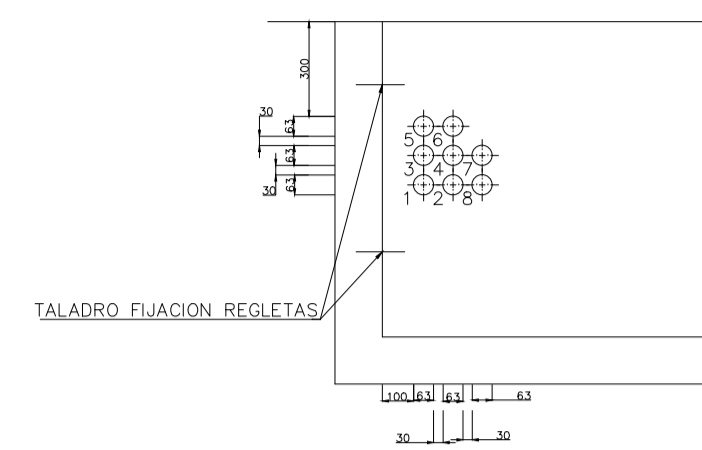

ENTRADA DE CONDUCTOS Ø63 POR PARED TRANSVERSAL

NOTA:
8#63 COMO SE REPRESENTA
6#63 CONDUCTOS 1,2,3,4,5 Y 6
4#63 CONDUCTOS 1,2,3 Y 4
2#63 CONDUCTOS 1 Y 2
ESCALA 1:20
COTAS EN mm

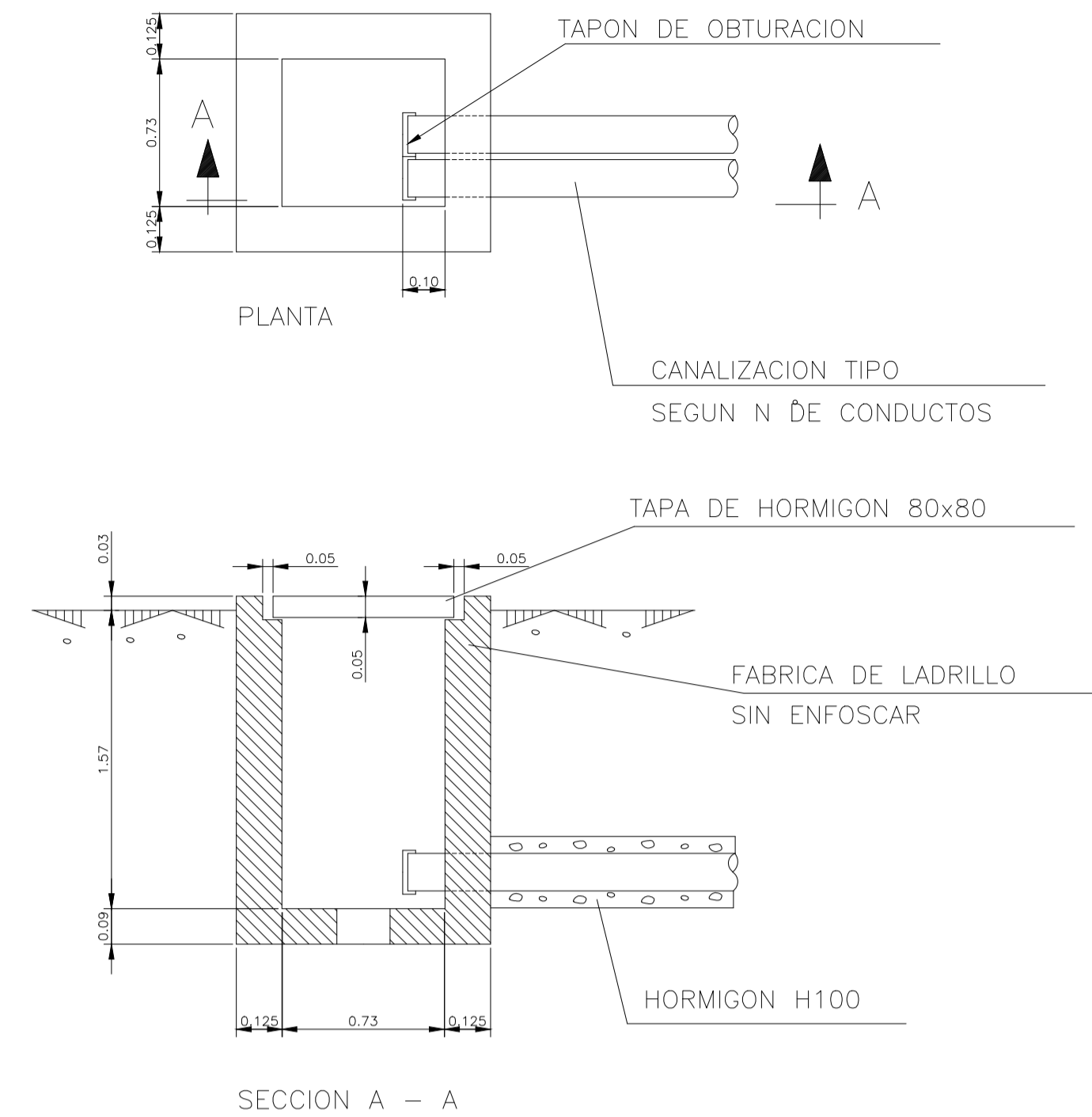

ARQUETA PROVISIONAL FINAL CANALIZACION

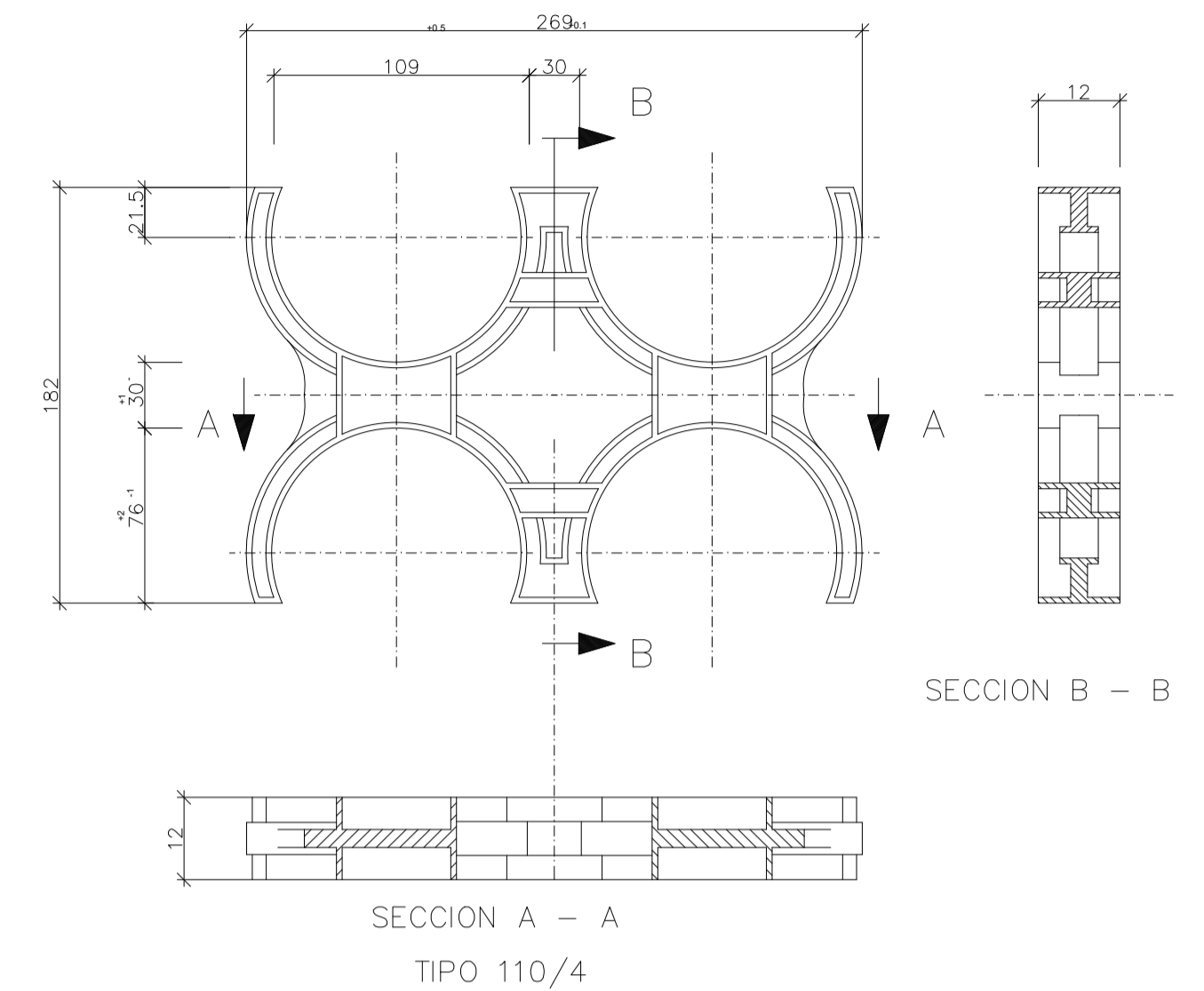

SOPORTES DISTANCIADORES

ORDEN LEVANTAMIENTO DE TAPAS: 1-4-3-2

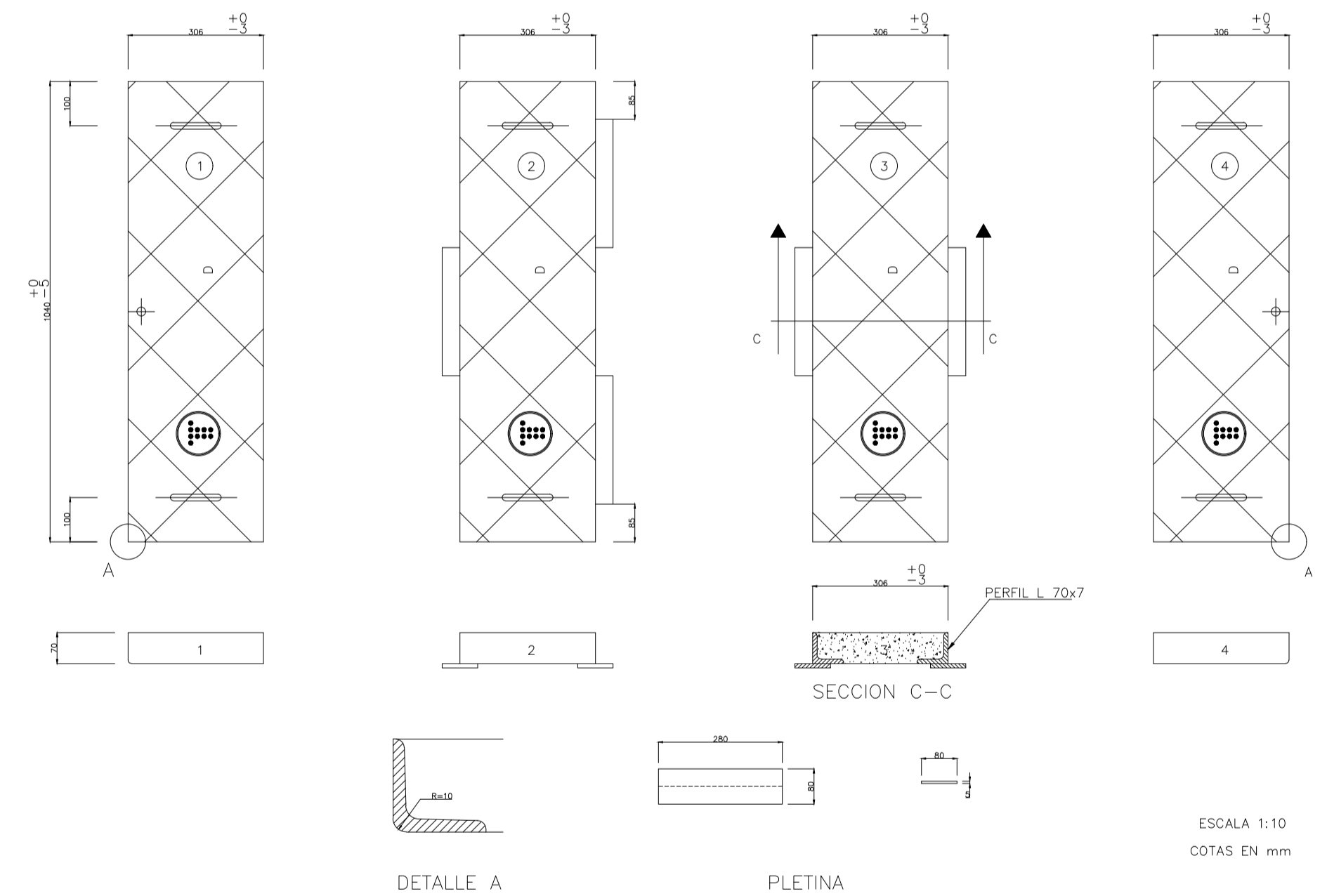

TAPA PARA ARQUETA TIPO D CONSTRUIDA "IN SITU"

ESCALA 1:10
COTAS EN mm

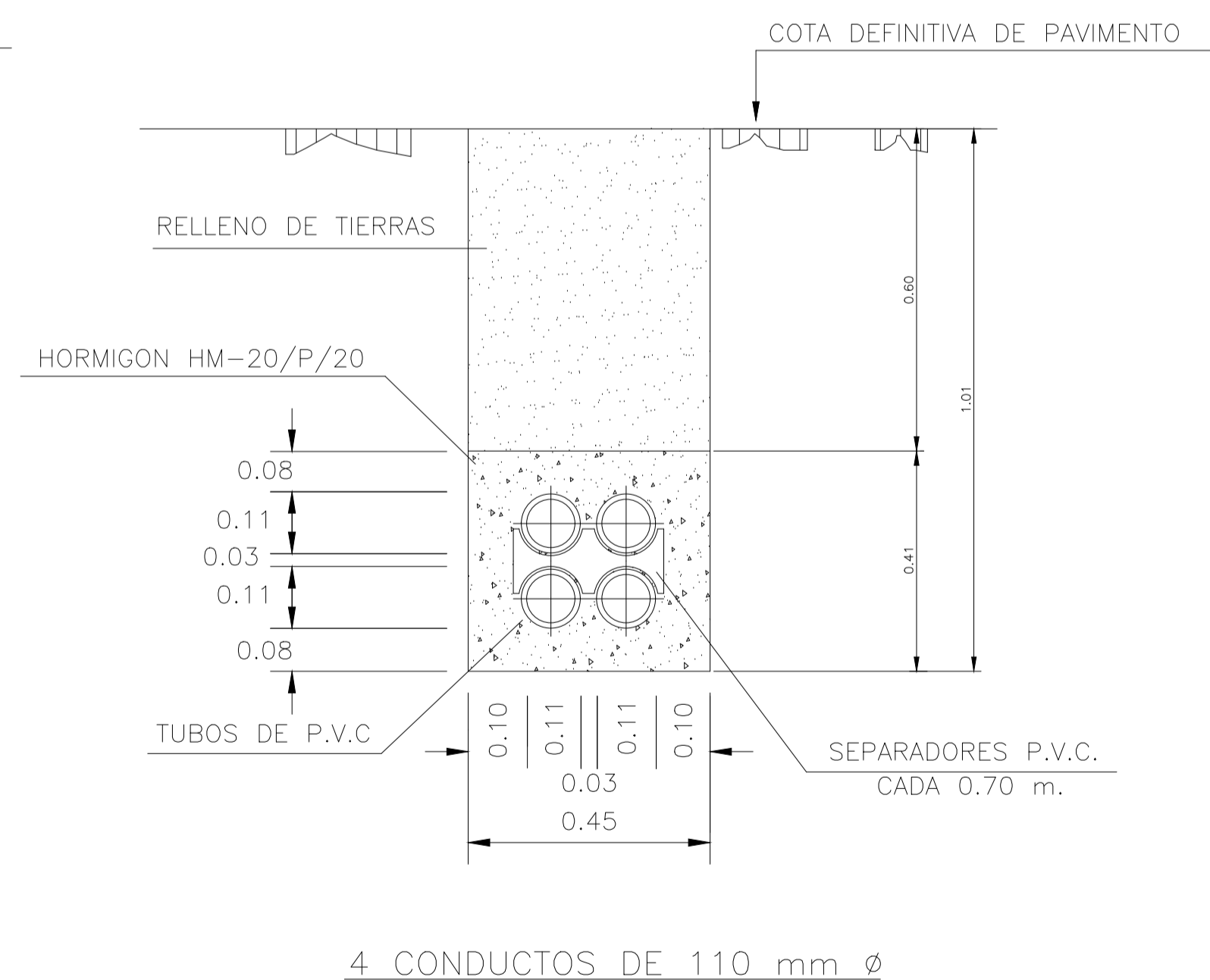
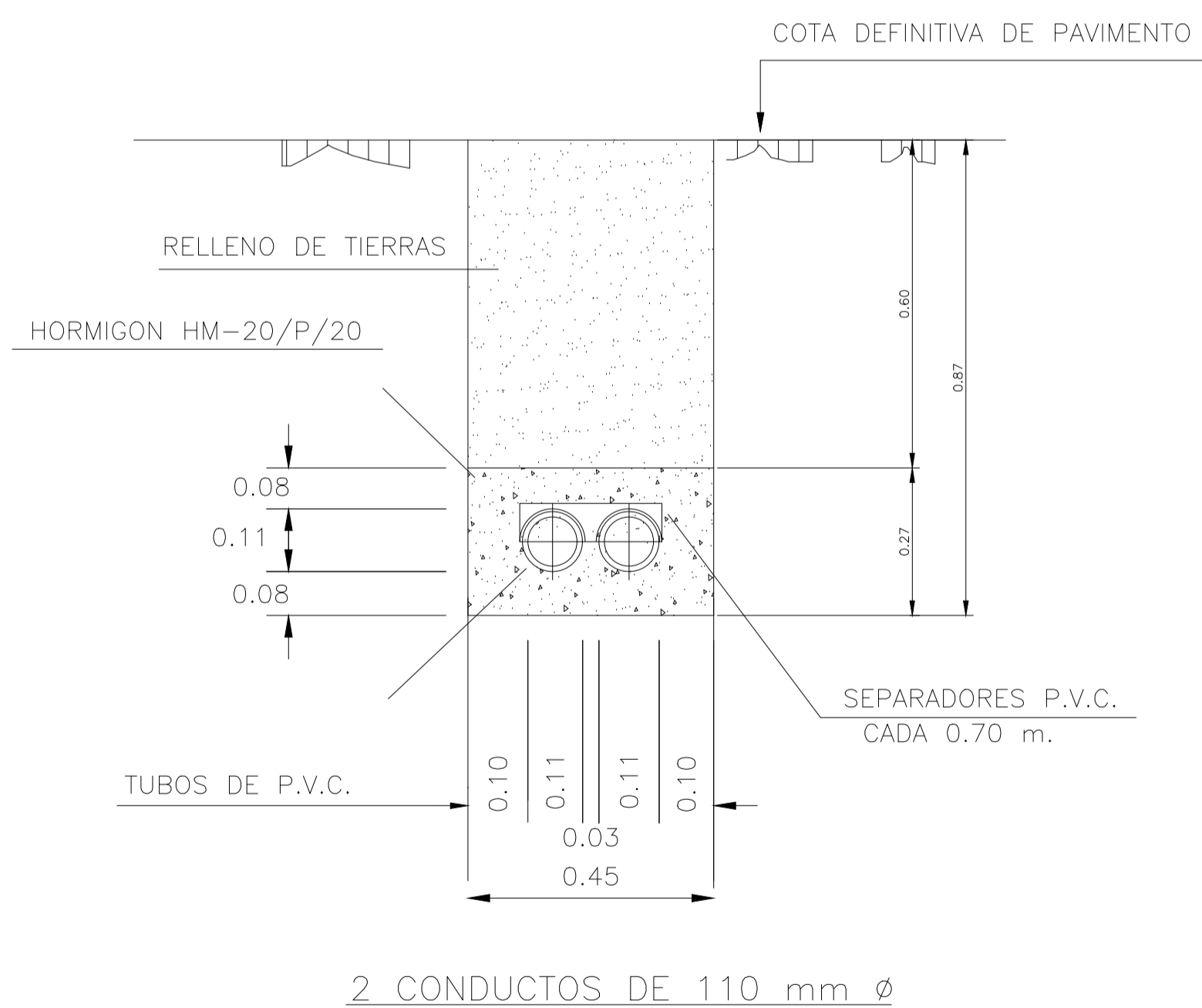

ZANJAS TIPO Y CANALIZACIONES

MATERIALES	HORMIGON			ACERO		
	NIVEL CONTROL	COEF. POND.	TIPO	NIVEL CONTROL	COEF. POND.	TIPO
HORMIGON DE LIMPIEZA	NORMAL	$\gamma = 1.35$	HL-150/B/25	NORMAL	$\gamma = 1.15$	B 500 S
HORMIGON "IN-SITU"	NORMAL	$\gamma = 1.50$	HA-35/B/25/IIIa + Qa	NORMAL	$\gamma = 1.15$	B 500 S
EJECUCION	NORMAL	$\gamma = 1.50$	ADAPTADO A LA INSTRUCCION EHE			

NOTAS

- EL ACERO DE LAS ARMADURAS DEBERA ESTAR GARANTIZADO CON LA MARCA "N" DE AENOR
- EL ACERO EN LAS MALLAS ELECTROSOLDADAS SERA "B 500 T"
- ANCLAJE DE ARMADURAS: SERA DE ACUERDO CON LA NORMA "EHE"
- EMPALME DE ARMADURAS: SERA DE ACUERDO CON LA NORMA "EHE"
- RECUBRIMIENTO MINIMO DE ARMADURAS: SERA DE 6,5 cm.

REV.	CLASE DE MODIFICACION	FECHA	NOMBRE	COMP.	OBRA
A	PRIMERA EMISION	ABRIL20	SENER	ETS	

BERRIKUSPENAK / REVISIONES

AHOLKULARIA / CONSULTOR	INGENIARI EGILEA INGENIERO AUTOR	ARKITEKTO ARQUITECTO
	INGENIERIA Y SISTEMAS, S.A.	INGENIERO DE CAMINOS COL. Nº 9940
AHOLKULARIAREN ERREFERENTZIA REFERENCIA CONSULTOR	ERREFERENTZIA REFERENCIA	INGENIERO DE ARANCIBIA ARQUITECTO COL. COAVN Nº 2429

P0210K30 3-NEZ-20-0322-A

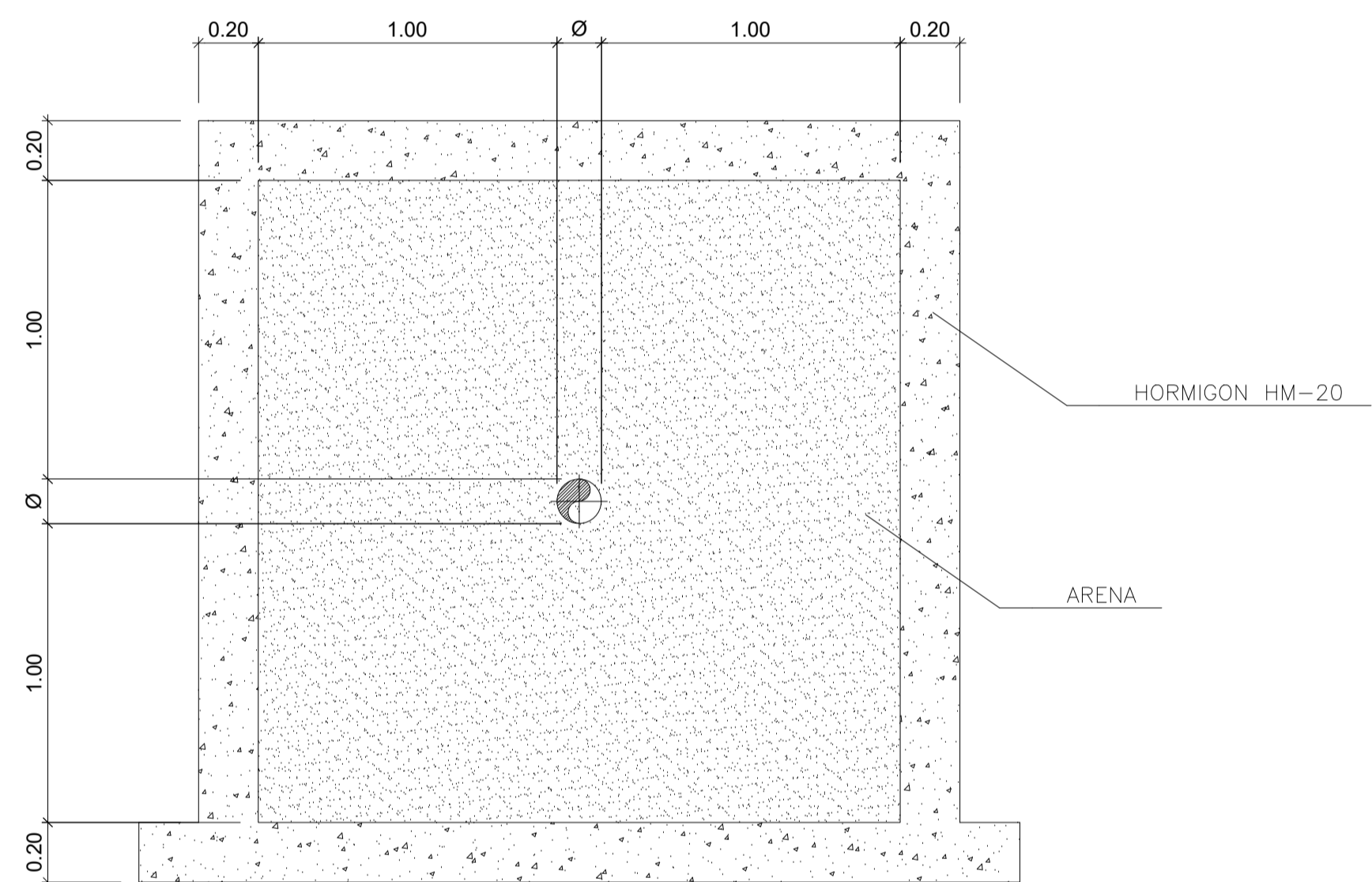

ZANJA TIPO GAS
ESCALA 1/20

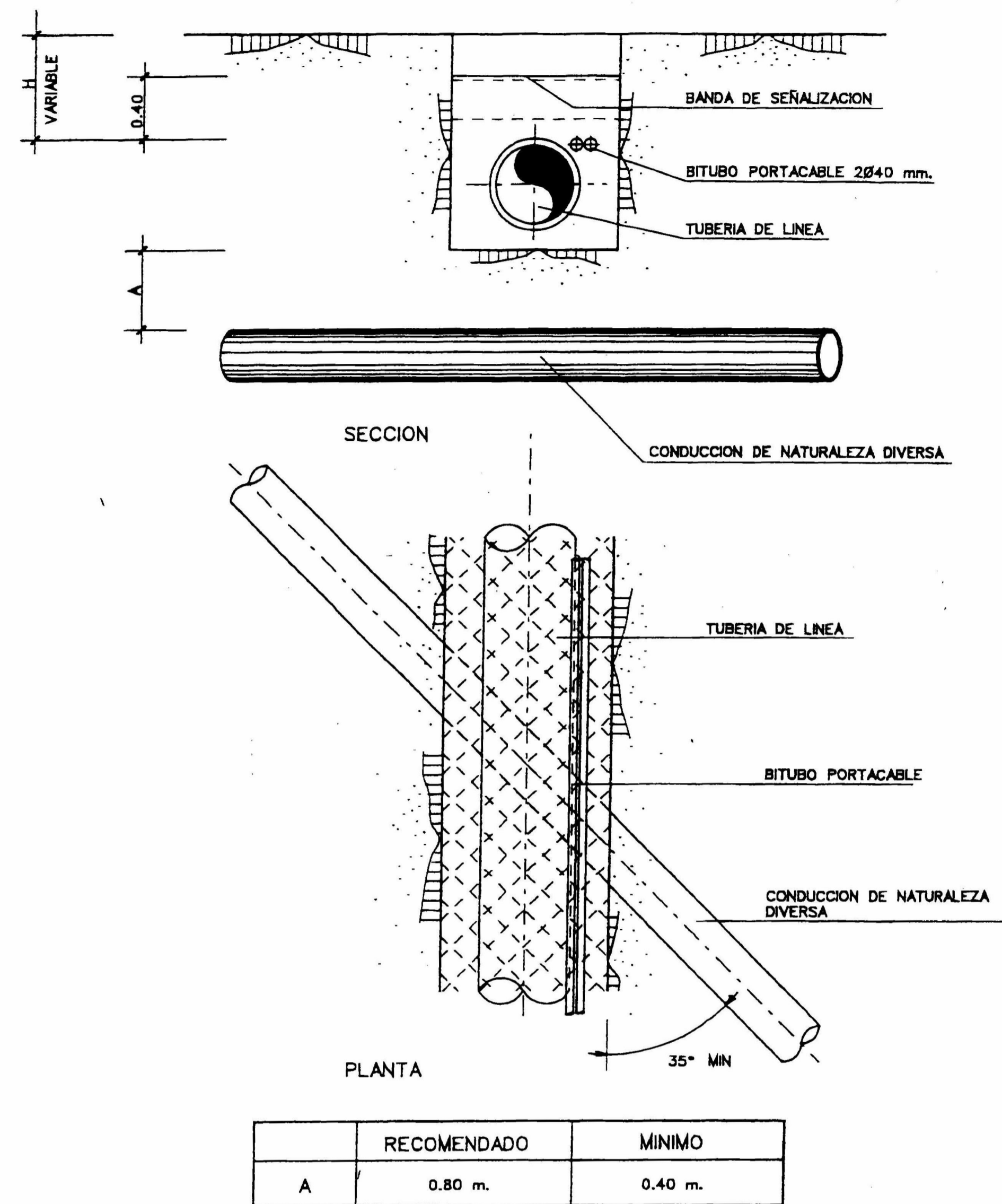

	RECOMENDADO	MINIMO
A	0.80 m.	0.40 m.

CRUCE CON CONDUCCIONES
DE NATURALEZA DIVERSA
ESCALA 1/40

MATERIALES	HORMIGON			ACERO		
	CONTROL	COEF. POND.	CARACTERISTICAS	CONTROL	COEF. POND.	CARACT.
ELEMENTO	NIVEL CONTROL		TIPO	NIVEL CONTROL		TIPO
HORMIGON DE LIMPIEZA	NORMAL	$\gamma_c = 1.35$	HL-150/B/25			
HORMIGON "IN-SITU"	NORMAL	$\gamma_c = 1.50$	HA-35/B/25/IIIa + Qa	NORMAL	$\gamma_s = 1.15$	B 500 S
EJECUCION	NORMAL	$\gamma_f = 1.50$	ADAPTADO A LA INSTRUCCION EHE			

NOTAS

- EL ACERO DE LAS ARMADURAS DEBERA ESTAR GARANTIZADO CON LA MARCA "N" DE AENOR
- EL ACERO EN LAS MALLAS ELECTROSOLDADAS SERA "B 500 T"
- ANCLAJE DE ARMADURAS: SERA DE ACUERDO CON LA NORMA "EHE"
- EMPALME DE ARMADURAS: SERA DE ACUERDO CON LA NORMA "EHE"
- RECUBRIMIENTO MINIMO DE ARMADURAS: SERA DE 6,5 cm.

REV.	CLASE DE MODIFICACION	FECHA	NOMBRE	COMP.	OBRA
A	PRIMERA EMISION	ABRIL20	SENER	ETS	

BERRIKUSPENAK / REVISIONES

AHOLKULARIA / CONSULTOR	INGENIARI EGILEA INGENIERO AUTOR	ARKITEKTO ARQUITECTO
INGENIERIA Y SISTEMAS, S.A.	ANGEL FERNANDEZ LLATA INGENIERO DE CAMINOS COL. N° 9940	ANGEL LOPEZ DE ARANCIBIA ARQUITECTO COL. COAW N° 2429

AHOLKULARIAREN ERREFERENTZIA REFERENCIA CONSULTOR	ERREFERENTZIA REFERENCIA
P0210K30	3-NEZ-20-0323-A