

OHARRAK :
NOTAS :

COORDENADAS			COORDENADAS		
PUNTO	X	Y	PUNTO	X	Y
P-1	502950.385	4794025.662	P-21	503093.497	4794038.361
P-2	502956.263	4794018.630	P-22	503068.534	4794017.551
P-3	502967.825	4794028.268	P-23	503065.332	4794021.391
P-4	502979.952	4794064.789	P-24	503116.025	4794079.273
P-5	502983.736	4794060.563	P-25	503119.227	4794075.432
P-6	503016.190	4794017.143	P-26	503119.879	4794079.882
P-7	503016.960	4794016.219	P-27	503112.515	4794088.715
P-8	503022.755	4794014.548	P-28	503108.033	4794094.092
P-9	503052.230	4794045.620	P-29	503114.178	4794099.214
P-10	503061.835	4794034.099	P-30	503118.107	4794102.490
P-11	503051.591	4794038.578	P-31	503115.458	4794097.678
P-12	503059.883	4794028.831	P-32	503134.661	4794113.686
P-13	503062.770	4794028.369	P-33	503134.022	4794106.644
P-14	503082.612	4794051.419	P-34	503152.270	4794092.563
P-15	503085.814	4794047.579	P-35	503148.429	4794089.361
P-16	503088.502	4794049.820	P-36	503152.591	4794084.369
P-17	503085.300	4794053.660	P-37	503146.971	4794079.683
P-18	503090.296	4794042.202	P-38	503138.432	4794075.820
P-19	503092.984	4794044.443	P-39	503135.244	4794079.644
P-20	503096.186	4794040.679			

LEYENDA:

EDIFICACIÓN Y URBANIZACIÓN

-  VIALIDAD Y APARCAMIENTOS
-  VÍAS EN LOSA DE HORMIGÓN
-  VÍAS EN BALASTO
-  ACERAS PEATONALES
-  ZONA VERDE
-  EDIFICIOS
-  VALLADO EXTERIOR
-  FASE II
-  LÍMITE DE PROYECTO

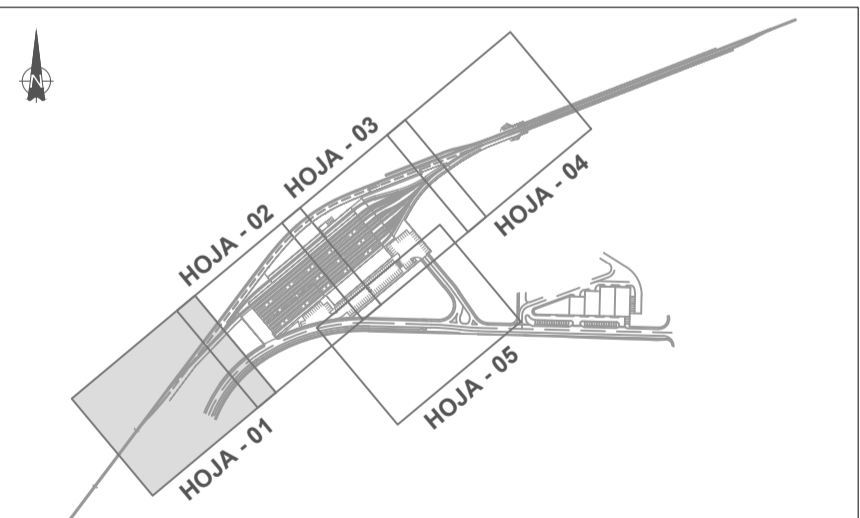

00	PRIMERA EMISIÓN	Oct-22	SGS	JDR	NO
REV.	CLASE DE MODIFICACIÓN	FECHA	NOMBRE	COMP.	OBRA

BIRAZTERTZEAK / REVISIONES

AHOLKULARIA / CONSULTOR	INGENIARI EGILEA INGENIERO AUTOR
IDOM	 IBAN MIROÑES TRUAN I.C.C.P. COLEG. N° 26565

KODIGO PLANA / CÓDIGO DE PLANO

21044-IDO-PLN-CIV-200-PlantaGeneral

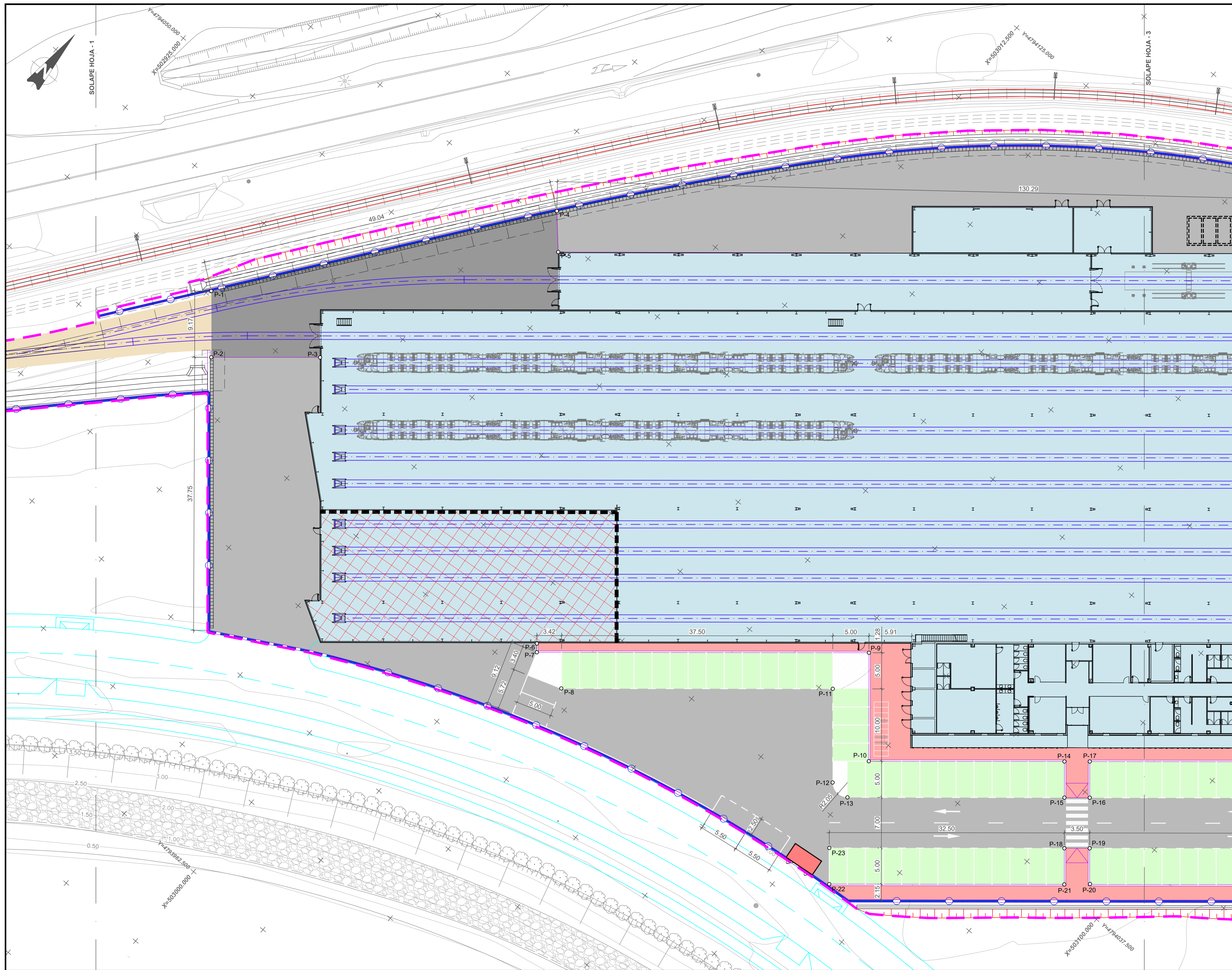

OHARRAK :
NOTAS :

COORDENADAS			COORDENADAS		
PUNTO	X	Y	PUNTO	X	Y
P-1	502950.385	4794025.662	P-21	503093.497	4794038.361
P-2	502956.263	4794018.630	P-22	503068.534	4794017.551
P-3	502967.825	4794028.268	P-23	503065.332	4794021.391
P-4	502979.952	4794064.789	P-24	503116.025	4794079.273
P-5	502983.736	4794060.563	P-25	503119.227	4794075.432
P-6	503016.190	4794017.143	P-26	503119.879	4794079.882
P-7	503016.960	4794016.219	P-27	503112.515	4794088.715
P-8	503022.755	4794014.548	P-28	503108.033	4794094.092
P-9	503052.230	4794045.620	P-29	503114.178	4794099.214
P-10	503061.835	4794034.099	P-30	503118.107	4794102.490
P-11	503051.591	4794038.578	P-31	503115.458	4794097.678
P-12	503059.883	4794028.631	P-32	503134.661	4794113.686
P-13	503062.770	4794028.369	P-33	503134.022	4794106.644
P-14	503082.612	4794051.419	P-34	503152.270	4794092.563
P-15	503085.814	4794047.579	P-35	503148.429	4794089.361
P-16	503088.502	4794049.820	P-36	503152.591	4794084.369
P-17	503085.300	4794053.660	P-37	503146.971	4794079.683
P-18	503090.296	4794042.202	P-38	503138.432	4794075.820
P-19	503092.984	4794044.443	P-39	503135.244	4794079.644
P-20	503096.186	4794040.679			

LEYENDA:

EDIFICACIÓN Y URBANIZACIÓN

- VIALIDAD Y APARCAMIENTOS
- VÍAS EN LOSA DE HORMIGÓN
- VÍAS EN BALASTO
- ACERAS PEATONALES
- ZONA VERDE
- EDIFICIOS
- VALLADO EXTERIOR
- FASE II
- LÍMITE DE PROYECTO

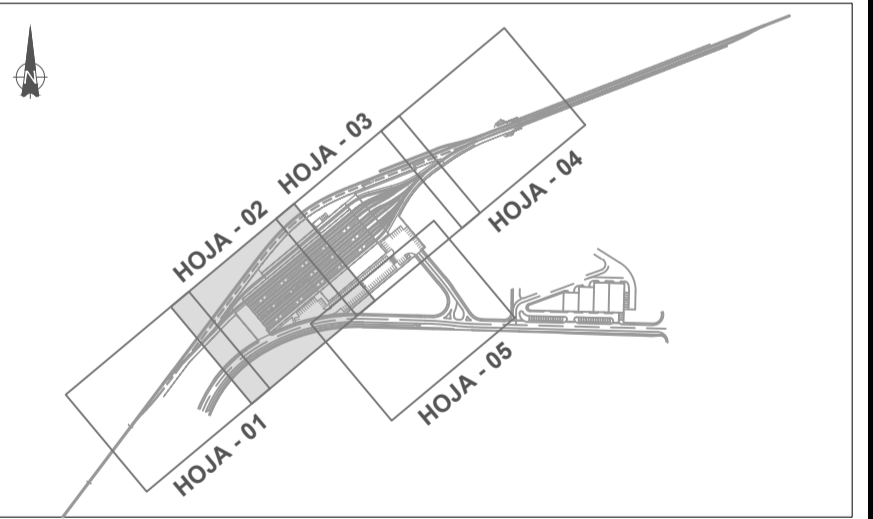

REV.	PRIMERA EMISIÓN	Oct-22	SGS	JDR	NO
	CLASE DE MODIFICACIÓN	FECHA	NOMBRE	COMP.	OBRA

BIRAZTERTZEAK / REVISIONES

AHOLKULARIA / CONSULTOR	INGENIARI EGILEA INGENIERO AUTOR
IDOM	IBAN MIROYÉS TRUAN I.C.C.P. COLEG. N° 26565

KODIGO PLANA / CÓDIGO DE PLANO

21044-IDO-PLN-CIV-200-PlantaGeneral

PLANTA
GOITIKO BISTA

2 DE 5

EUSKO JAURLARITZA

GOBIERNO VASCO

LURRALDE PLANGINTZA,
ETXEBIZITZA ETA GARRAIO SAILA

DEPARTAMENTO DE PLANIFICACIÓN
TERRITORIAL, VIVIENDA Y TRANSPORTES

et euskal trenbide sarea

PROIEKTUAREN IKUSKAPENA ETA ZUZENDARITZA
INSPECCIÓN Y DIRECCIÓN DEL PROYECTO

ESKALA ORIGINALA: A1

ESKALA ORIGINAL - A1

1:250



ESKALA GRAFIKOA
ESCALA GRAFICA

PROIEKTU IZENBURUA
TÍTULO DEL PROYECTO

PROYECTO BÁSICO DE COCHERAS PARA TRENES EN ERANDIO
ERANDIOKO TREN KOTXETEGIEN OINARRIZKO PROIEKTUA

PLANO - IZENBURUA
TÍTULO DEL PLANO

PLANTA
GOITIKO BISTA

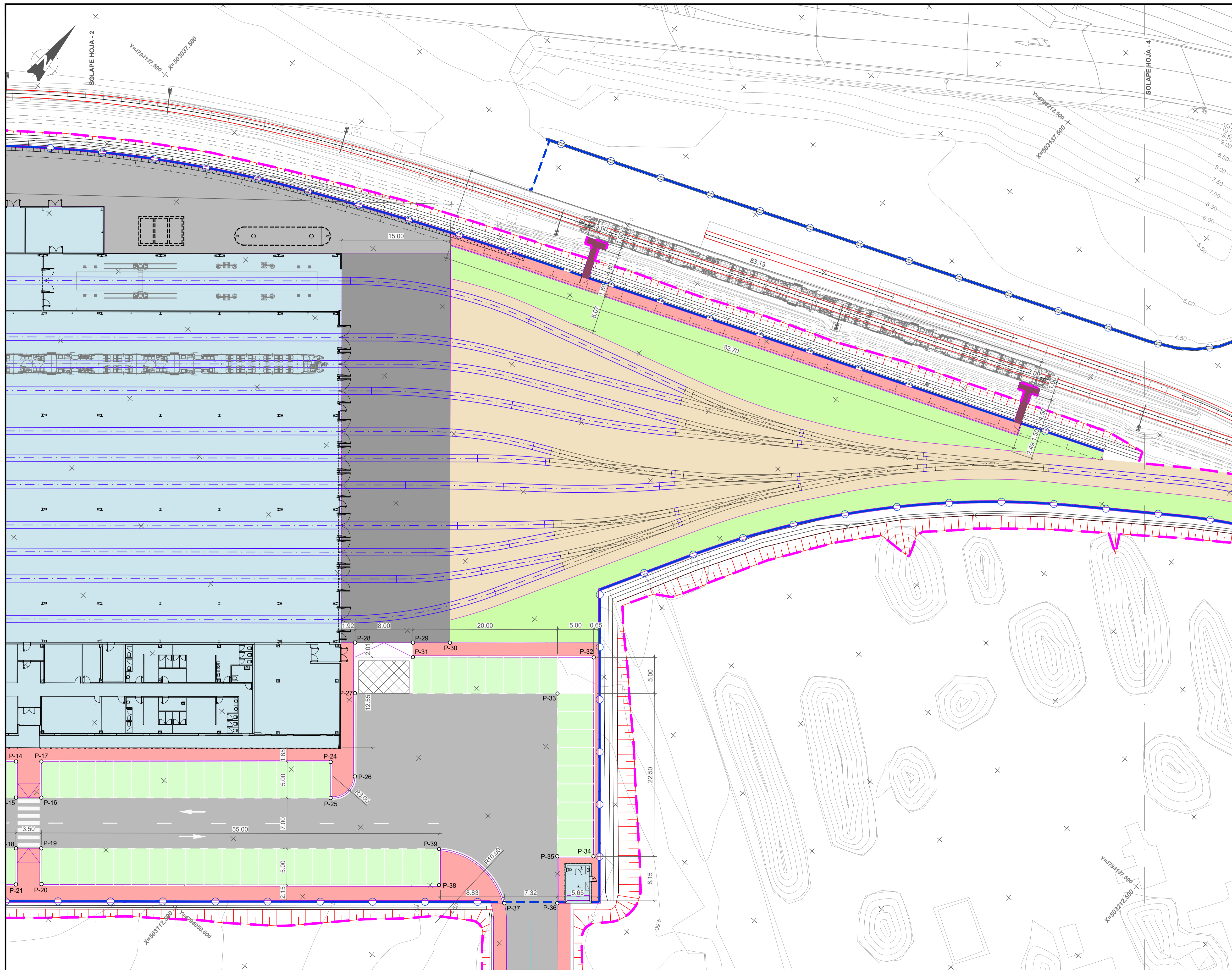

OHARRAK :
NOTAS :

COORDENADAS			COORDENADAS		
PUNTO	X	Y	PUNTO	X	Y
P-1	502950.385	4794025.662	P-21	503093.497	4794038.361
P-2	502956.263	4794018.630	P-22	503068.534	4794017.551
P-3	502967.825	4794028.268	P-23	503065.332	4794021.391
P-4	502979.952	4794064.789	P-24	503116.025	4794079.273
P-5	502983.736	4794060.563	P-25	503119.227	4794075.432
P-6	503016.190	4794017.143	P-26	503119.879	4794079.882
P-7	503016.960	4794016.219	P-27	503112.515	4794088.715
P-8	503022.755	4794014.548	P-28	503108.033	4794094.092
P-9	503052.230	4794045.620	P-29	503114.178	4794099.214
P-10	503061.835	4794034.099	P-30	503118.107	4794102.490
P-11	503051.591	4794038.578	P-31	503115.458	4794097.678
P-12	503059.883	4794028.831	P-32	503134.661	4794113.886
P-13	503062.770	4794028.369	P-33	503134.022	4794106.644
P-14	503082.612	4794051.419	P-34	503152.270	4794092.563
P-15	503085.814	4794047.579	P-35	503148.429	4794089.361
P-16	503088.502	4794049.820	P-36	503152.591	4794084.369
P-17	503085.300	4794053.660	P-37	503146.971	4794079.683
P-18	503090.296	4794042.202	P-38	503138.432	4794075.820
P-19	503092.984	4794044.443	P-39	503135.244	4794079.644
P-20	503096.186	4794040.679			

LEYENDA:

EDIFICACIÓN Y URBANIZACIÓN

- VIALIDAD Y APARCAMIENTOS
- VÍAS EN LOSA DE HORMIGÓN
- VÍAS EN BALASTO
- ACERAS PEATONALES
- ZONA VERDE
- EDIFICIOS
- VALLADO EXTERIOR
- FASE II
- LÍMITE DE PROYECTO

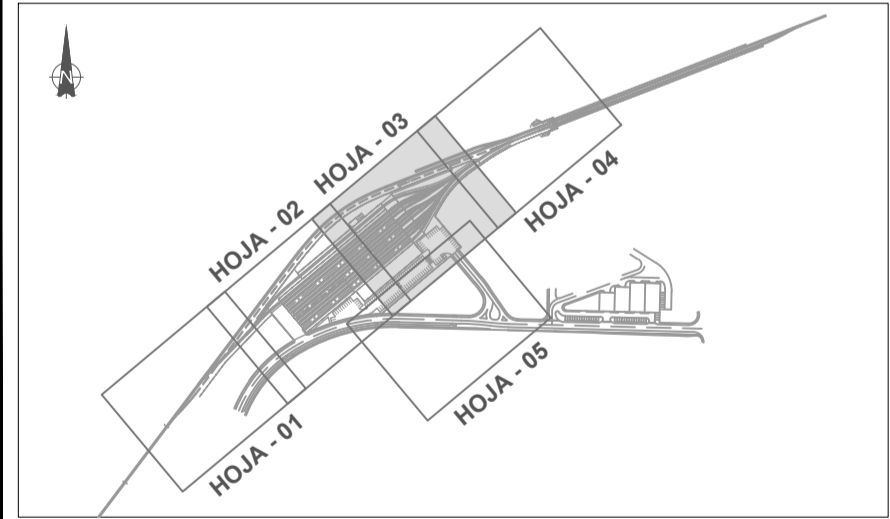

00	PRIMERA EMISIÓN	Oct-22	SGS	JDR	NO
REV.	CLASE DE MODIFICACIÓN	FECHA	NOMBRE	COMP.	OBRA

BIRAZTERTZEAK / REVISIONES

AHOLKULARIA / CONSULTOR

IDOM

INGENIARI EGILEA

INGENIERO AUTOR

IBAN MIROYES TRUAN

I.C.C.P. COLEG. N° 26565

KODIGO PLANA / CÓDIGO DE PLANO

21044-IDO-PLN-CIV-200-PlantaGeneral

EUSKO JAURLARITZA

GOBIERNO VASCO

LURRALDE PLANGINTZA,
ETXEBAZITZA ETA GARRAIO SAILA

DEPARTAMENTO DE PLANIFICACIÓN
TERRITORIAL, VIVIENDA Y TRANSPORTES

et euskal trenbide sarea
PROIEKTUAREN IKUSKAPENA ETA ZUZENDARIATZA
INSPECCIÓN Y DIRECCIÓN DEL PROYECTO

ESKALA ORIGINALA: A1

ESCALA ORIGINAL: A1

1:250



ESKALA GRAFIKOA
ESCALA GRAFICA

PROIEKTU IZENBURUA
TÍTULO DEL PROYECTO

PROYECTO BÁSICO DE COCHERAS PARA TRENES EN ERANDIO
ERANDIOKO TREN KOTXETEGIEN OINARRIZKO PROIEKTUA

PLANO - IZENBURUA
TÍTULO DEL PLANO

PLANTA
GOITIKO BISTA

ORRIA
HOJA

3 DE 5

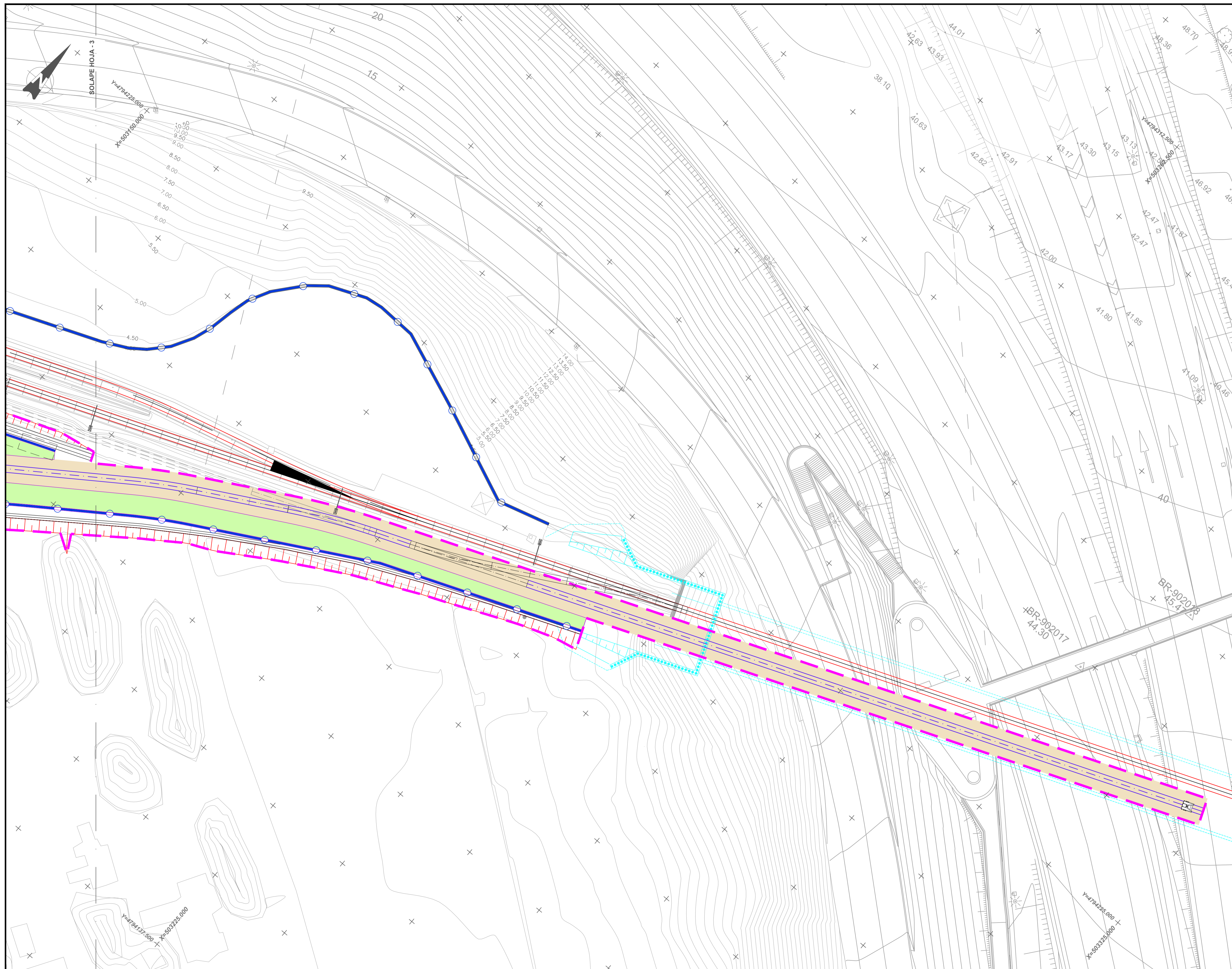

OHARRAK :
NOTAS :

COORDENADAS			COORDENADAS		
PUNTO	X	Y	PUNTO	X	Y
P-1	502950.385	4794025.662	P-21	503093.497	4794038.361
P-2	502956.263	4794018.630	P-22	503068.534	4794017.551
P-3	502967.825	4794028.268	P-23	503065.332	4794021.391
P-4	502979.952	4794064.789	P-24	503116.025	4794079.273
P-5	502983.736	4794060.563	P-25	503119.227	4794075.432
P-6	503016.190	4794017.143	P-26	503119.879	4794079.882
P-7	503016.960	4794016.219	P-27	503112.515	4794088.715
P-8	503022.755	4794014.548	P-28	503108.033	4794094.092
P-9	503052.230	4794045.620	P-29	503114.178	4794099.214
P-10	503061.835	4794034.099	P-30	503118.107	4794102.490
P-11	503051.591	4794038.578	P-31	503115.458	4794097.678
P-12	503059.883	4794028.631	P-32	503134.661	4794113.686
P-13	503062.770	4794028.369	P-33	503134.022	4794106.644
P-14	503082.612	4794051.419	P-34	503152.270	4794092.563
P-15	503085.814	4794047.579	P-35	503148.429	4794089.361
P-16	503088.502	4794049.820	P-36	503152.591	4794084.369
P-17	503085.300	4794053.660	P-37	503146.971	4794079.683
P-18	503090.296	4794042.202	P-38	503138.432	4794075.820
P-19	503092.984	4794044.443	P-39	503135.244	4794079.644
P-20	503096.186	4794040.679			

LEYENDA:

EDIFICACIÓN Y URBANIZACIÓN

- VIALIDAD Y APARCAMIENTOS
- VÍAS EN LOSA DE HORMIGÓN
- VÍAS EN BALASTO
- ACERAS PEATONALES
- ZONA VERDE
- EDIFICIOS
- VALLADO EXTERIOR
- FASE II
- LÍMITE DE PROYECTO

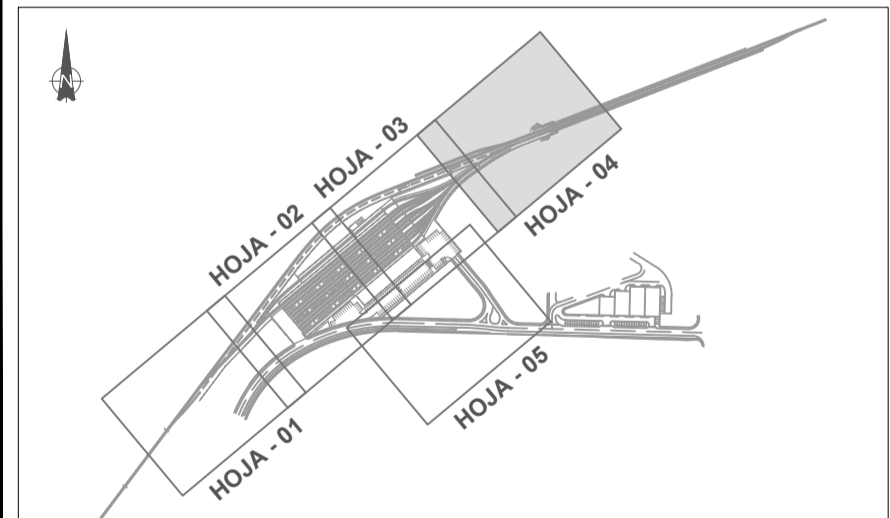

00	PRIMERA EMISIÓN	Oct-22	SGS	JDR	NO
REV.	CLASE DE MODIFICACION	FECHA	NOMBRE	COMP.	OBRA

BIRAZTERTZEAK / REVISIONES

AHOLKULARIA / CONSULTOR	INGENIARI EGILEA INGENIERO AUTOR
IDOM	 IBAN MIROYES TRUAN I.C.C.P. COLEG. N° 26565

KODIGO PLANA / CÓDIGO DE PLANO

21044-IDO-PLN-CIV-200-PlantaGeneral

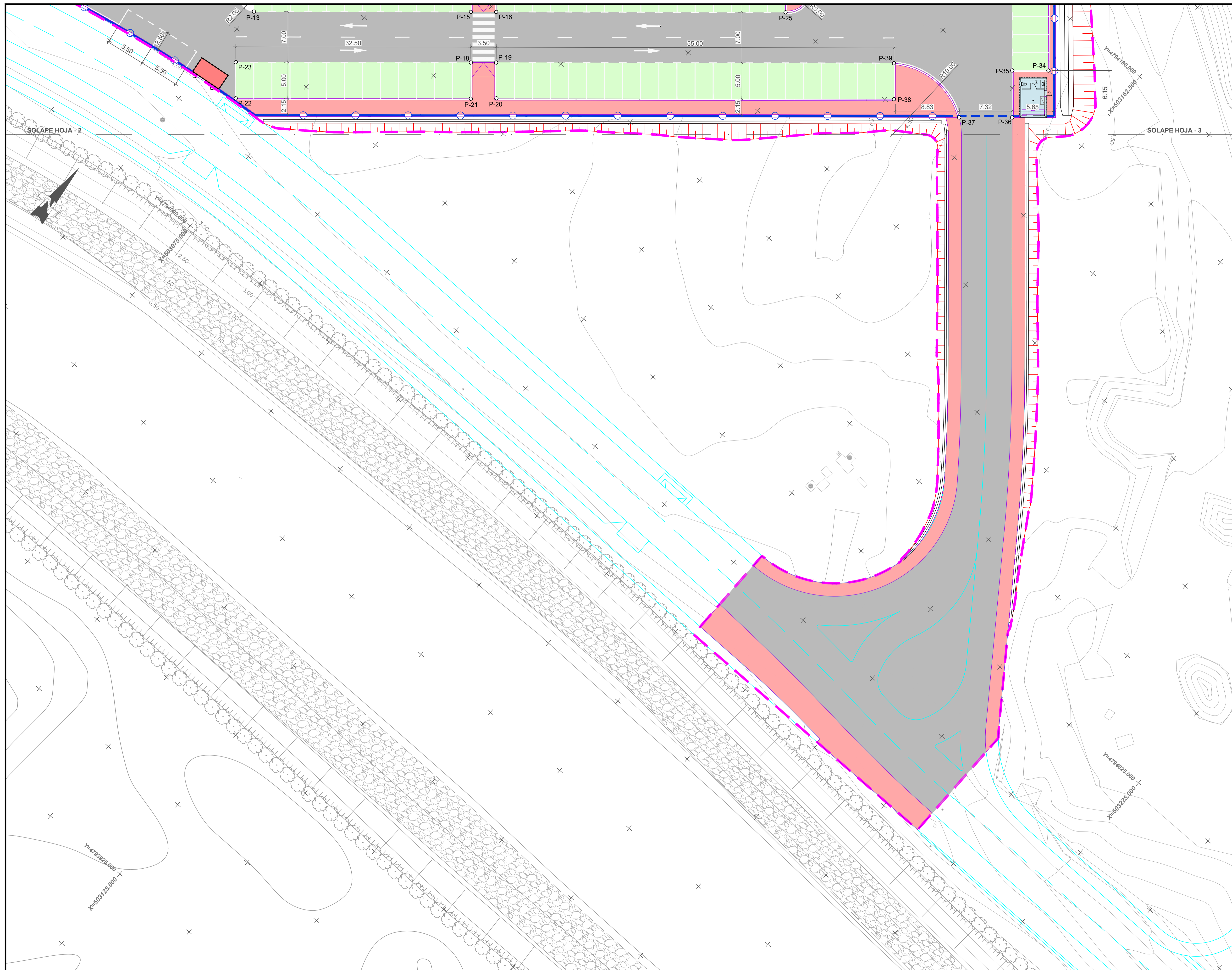

OHARRAK :
NOTAS :

COORDENADAS			COORDENADAS		
PUNTO	X	Y	PUNTO	X	Y
P-1	502950.385	4794025.662	P-21	503093.497	4794038.361
P-2	502956.263	4794018.630	P-22	503068.534	4794017.551
P-3	502967.825	4794028.268	P-23	503065.332	4794021.391
P-4	502979.952	4794064.789	P-24	503116.025	4794079.273
P-5	502983.736	4794060.563	P-25	503119.227	4794075.432
P-6	503016.190	4794017.143	P-26	503119.879	4794079.882
P-7	503016.960	4794016.219	P-27	503112.515	4794088.715
P-8	503022.755	4794014.548	P-28	503108.033	4794094.092
P-9	503052.230	4794045.620	P-29	503114.178	4794099.214
P-10	503061.835	4794034.099	P-30	503118.107	4794102.490
P-11	503051.591	4794038.578	P-31	503115.458	4794097.678
P-12	503059.883	4794028.631	P-32	503134.661	4794113.886
P-13	503062.770	4794028.369	P-33	503134.022	4794106.644
P-14	503082.612	4794051.419	P-34	503152.270	4794092.563
P-15	503085.814	4794047.579	P-35	503148.429	4794089.361
P-16	503088.502	4794049.820	P-36	503152.591	4794084.369
P-17	503085.300	4794053.660	P-37	503146.971	4794079.683
P-18	503090.296	4794042.202	P-38	503138.432	4794075.820
P-19	503092.984	4794044.443	P-39	503135.244	4794079.644
P-20	503096.186	4794040.679			

LEYENDA:

EDIFICACIÓN Y URBANIZACIÓN

- VIALIDAD Y APARCAMIENTOS
- VÍAS EN LOSA DE HORMIGÓN
- VÍAS EN BALASTO
- ACERAS PEATONALES
- ZONA VERDE
- EDIFICIOS
- VALLADO EXTERIOR
- FASE II
- LÍMITE DE PROYECTO

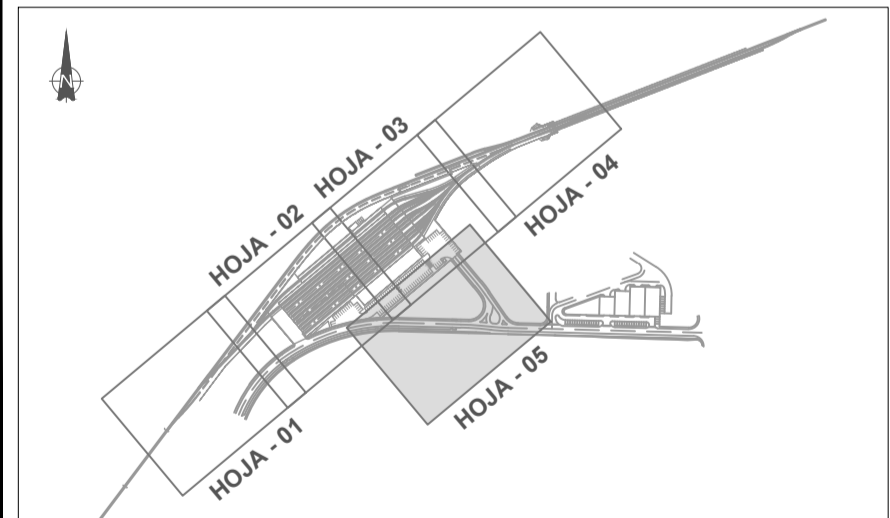

00	PRIMERA EMISIÓN	Oct-22	SGS	JDR	NO
REV.	CLASE DE MODIFICACIÓN	FECHA	NOMBRE	COMP.	OBRA

BIRAZTERTZEAK / REVISIONES

AHOLKULARIA / CONSULTOR	INGENIARI EGILEA INGENIERO AUTOR
IDOM	 IBAN MIROÑES TRUAN I.C.C.P. COLEG. N° 26565

KODIGO PLANA / CÓDIGO DE PLANO

21044-IDO-PLN-CIV-200-PlantaGeneral

OHARRAK :
NOTAS :

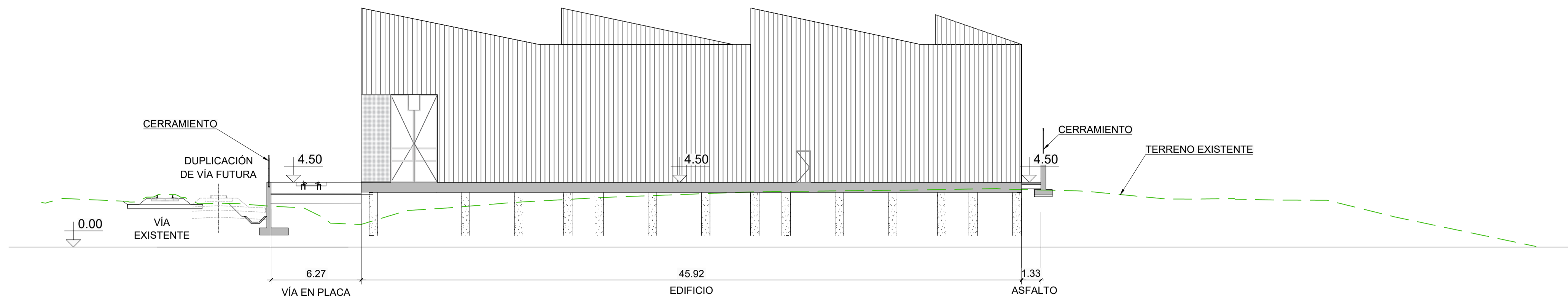

SECCIÓN A-A
SCALE 1/200

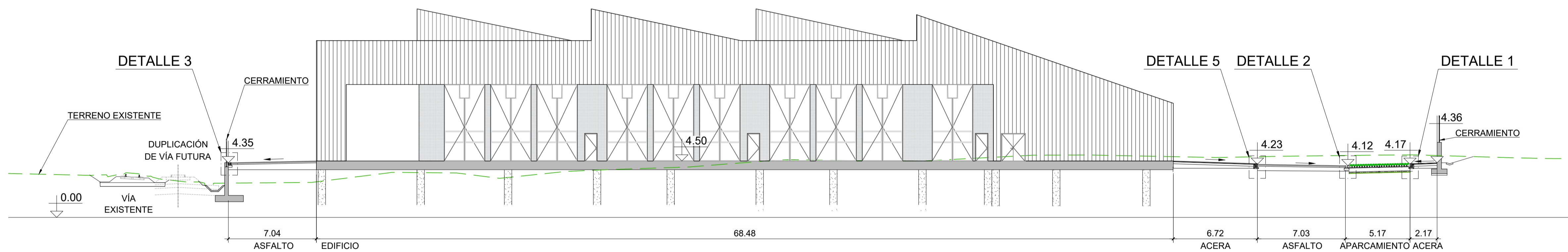

SECCIÓN B-B
SCALE 1/200

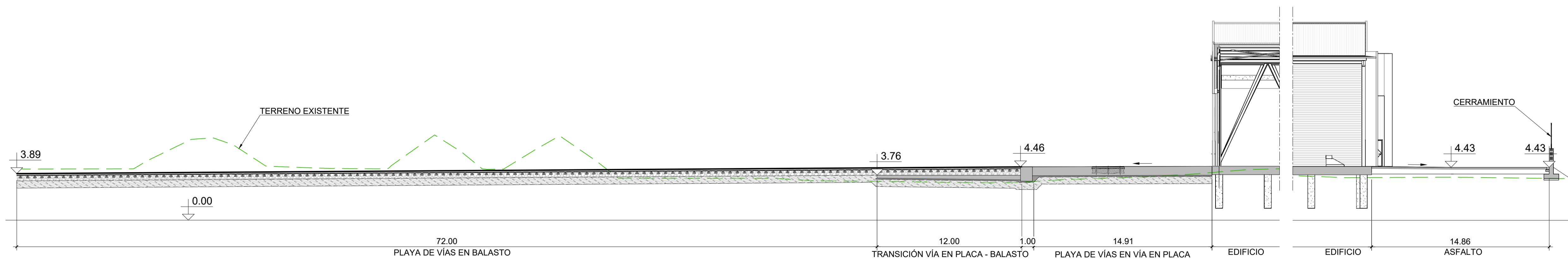

SECCIÓN C-C
SCALE 1/200

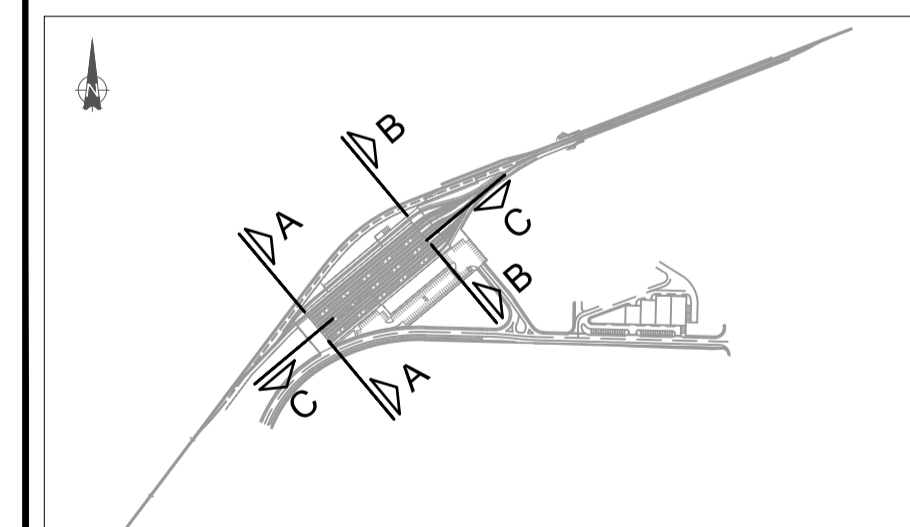

00	PRIMERA EMISIÓN	Oct-22	SGS	JDR	NO
REV.	CLASE DE MODIFICACION	FECHA	NOMBRE	COMP.	OBRA

BIRAZTERTZEAK / REVISIONES

AHOLKULARIA / CONSULTOR	INGENIARI EGILEA INGENIERO AUTOR
IDOM	IBAN MIROYÉS TRUAN I.C.C.P. COLEG. N° 26565

KODIGO PLANA / CÓDIGO DE PLANO

21044-IDO-PLN-CIV-202-SectionDetalles

OHARRAK :
NOTAS :

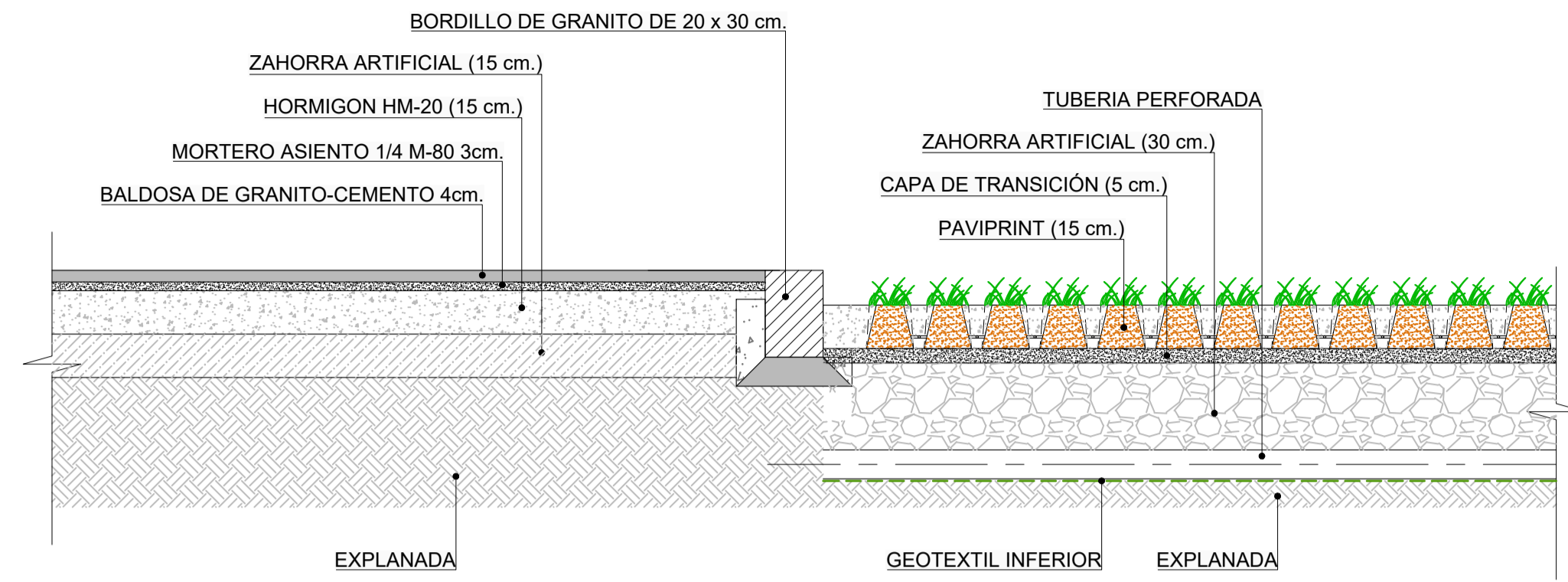

DETALLE 1
ESCALA 1:20

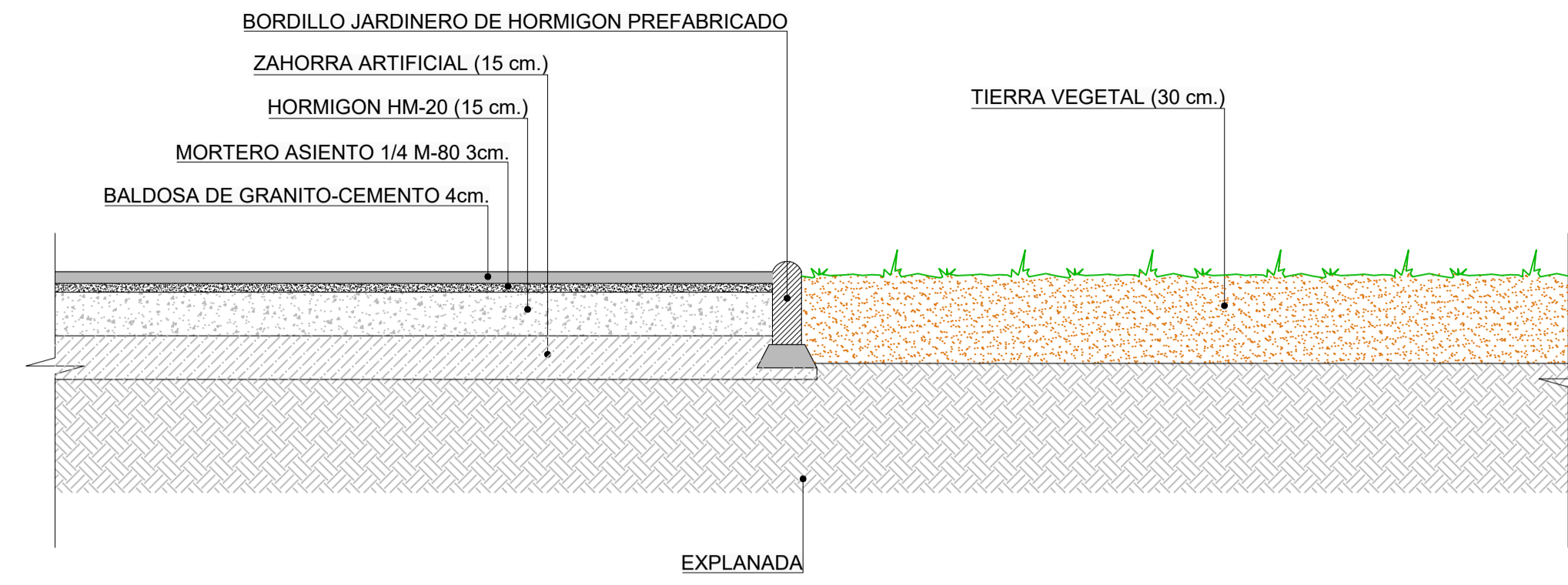

DETALLE 4
ESCALA 1:20

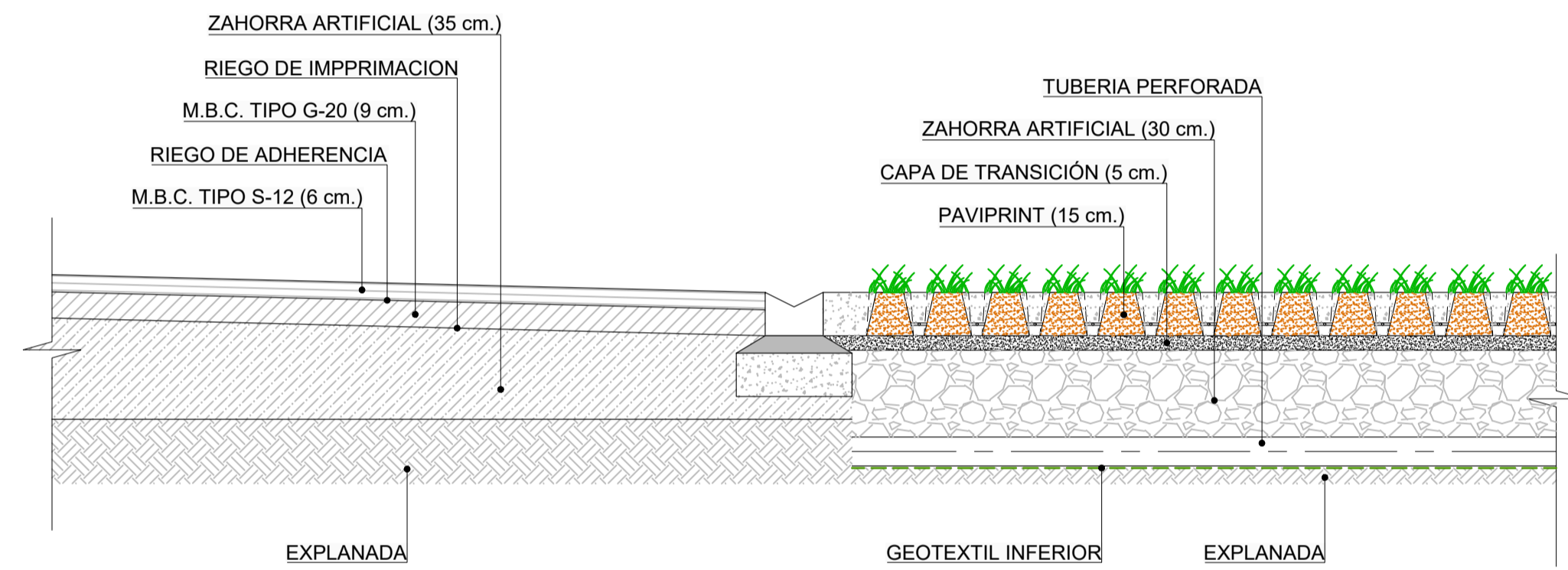

DETALLE 2
ESCALA 1:20

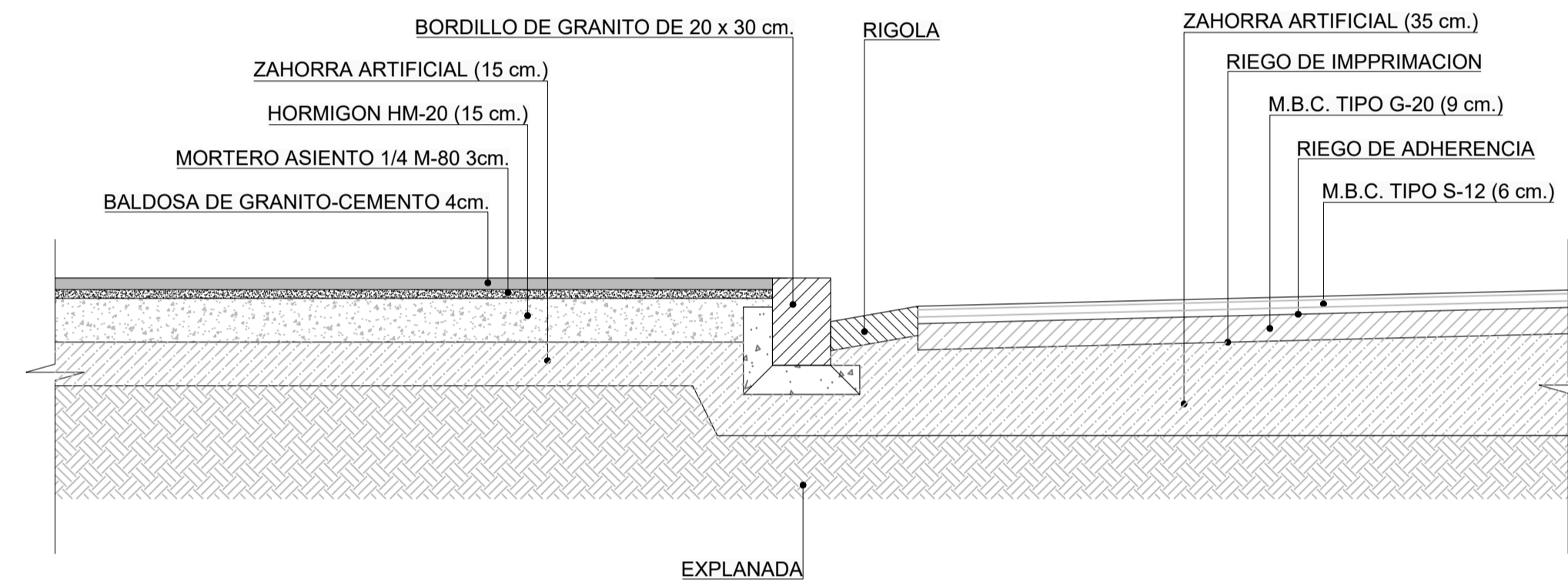

DETALLE 5
ESCALA 1:20

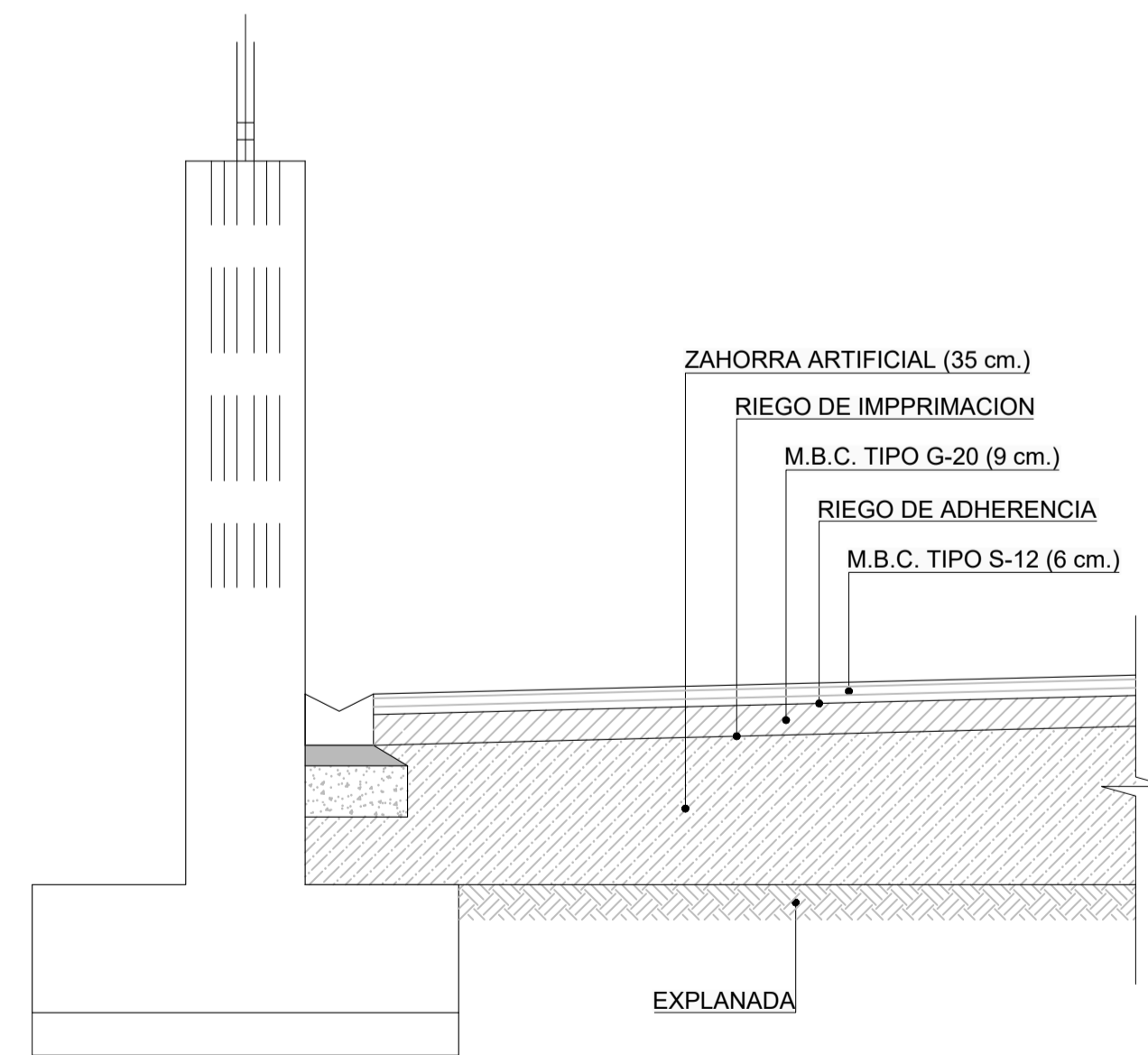

DETALLE 3
ESCALA 1:20

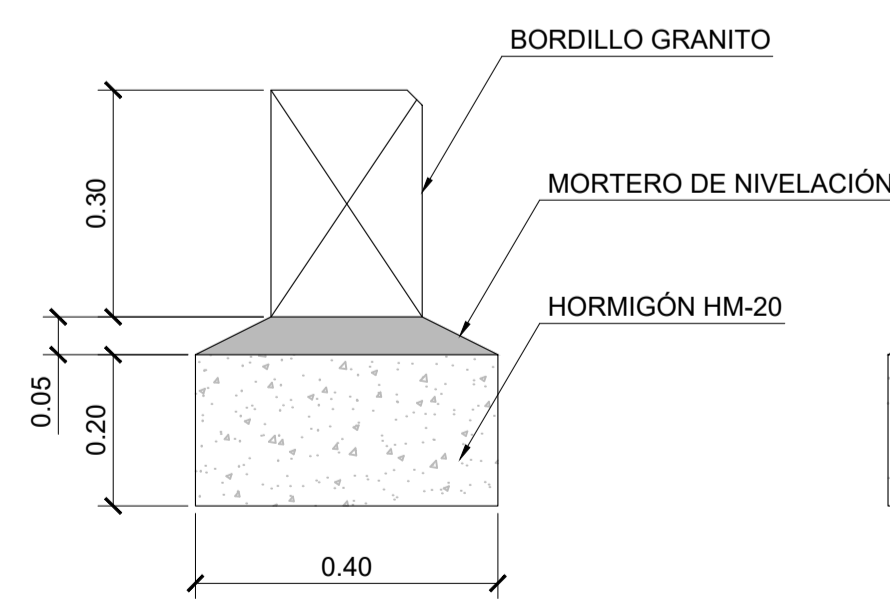

BORDILLO
ESCALA 1:10

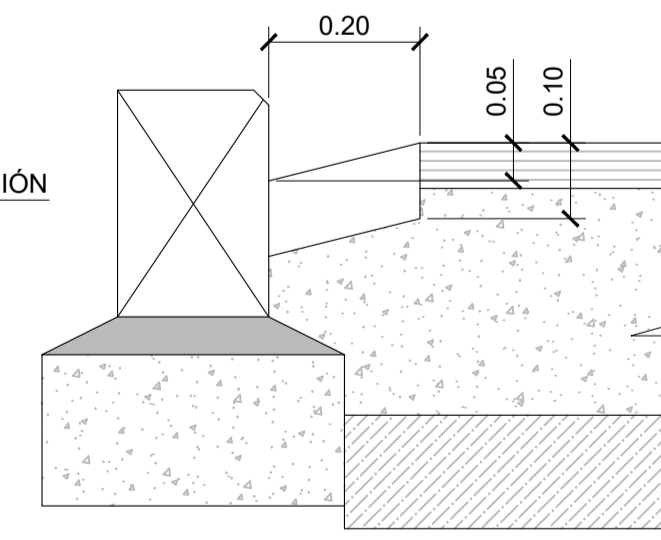

RIGOLA
ESCALA 1:10

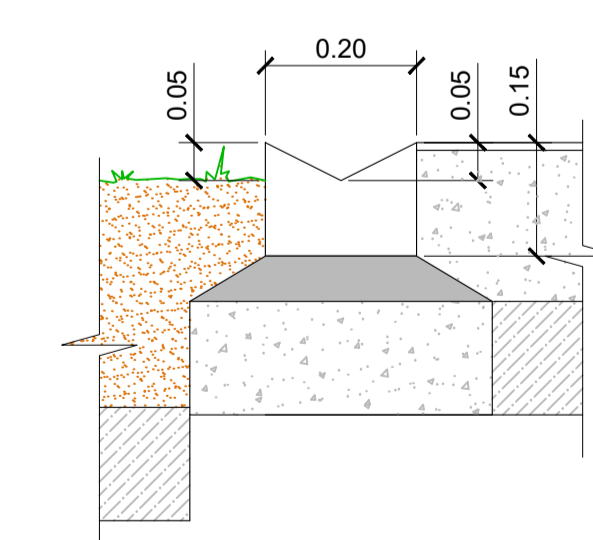

CAZ PREFABRICADO
ESCALA 1:10

00	PRIMERA EMISION	Oct-22	SGS	JDR	NO
REV.	CLASE DE MODIFICACION	FECHA	NOMBRE	COMP.	OBRA

BIRAZTERTZEAK / REVISIONES

AHOLKULARIA / CONSULTOR	INGENIARI EGILEA INGENIERO AUTOR
IDOM	IBAN MIROYES TRUAN I.C.C.P. COLEG. N° 26565

KODIGO PLANA / CÓDIGO DE PLANO
21044-IDO-PLN-CIV-202-SeccionDetalles

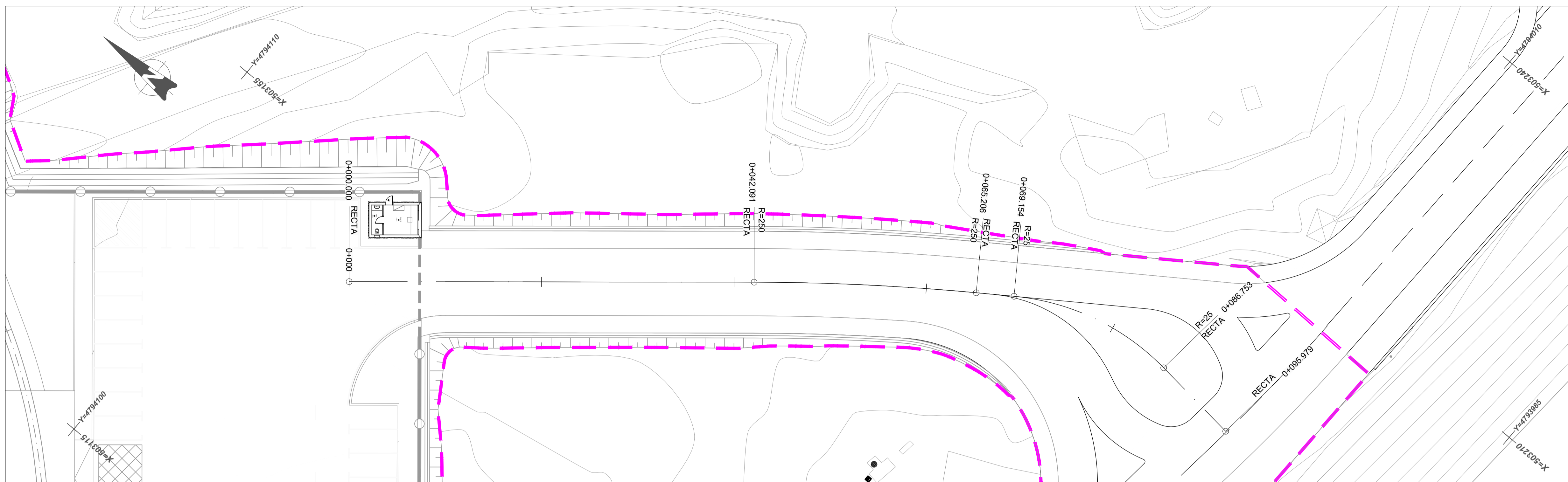

PLANTA
ESCALA: 1/250

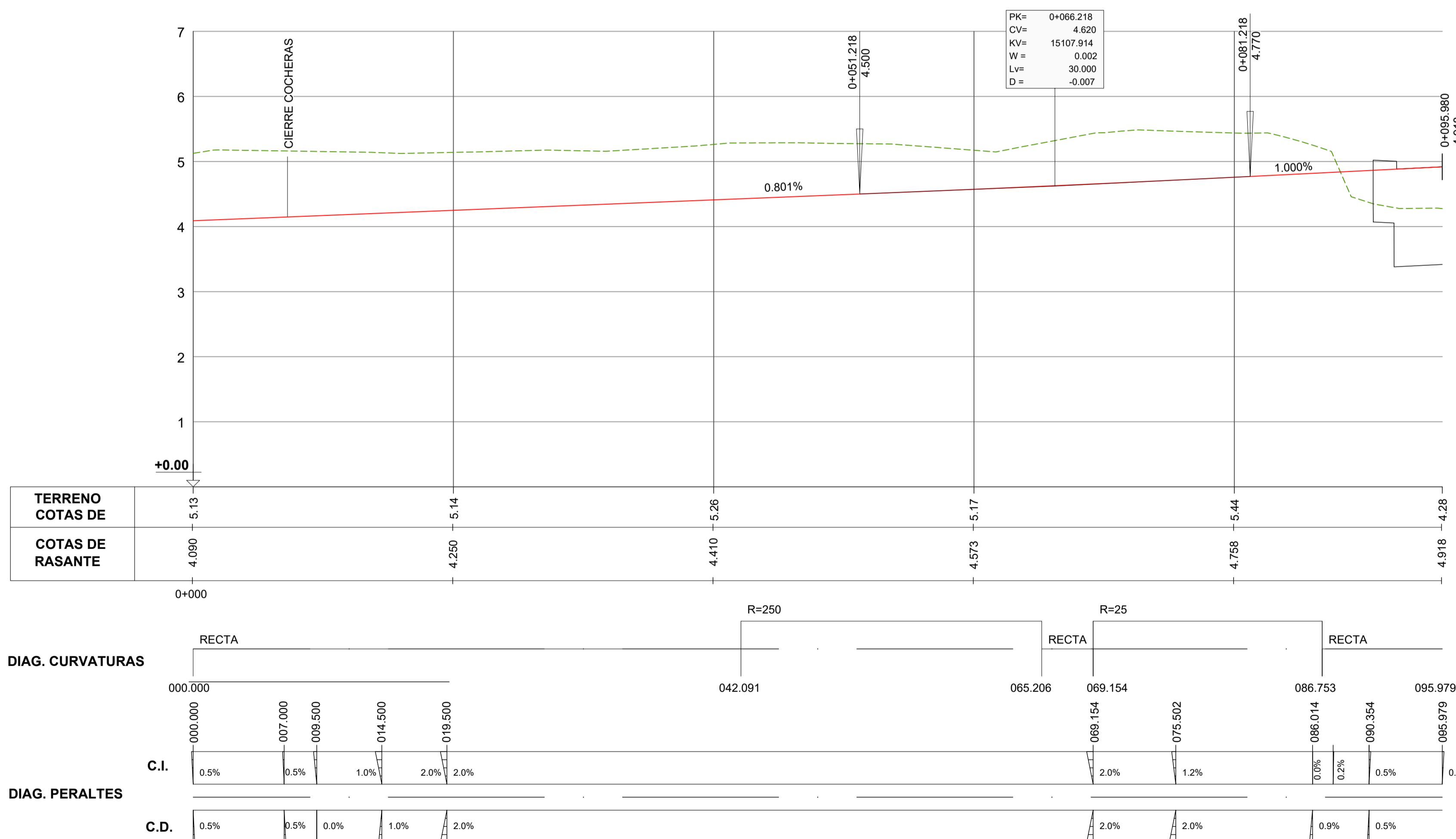

PERFIL LONGITUDINAL
Escala Horizontal: 1/250
Escala Vertical: 1/50

OHARRAK :
NOTAS :

00	PRIMERA EMISIÓN	Oct-22	SGS	JDR	NO
REV.	CLASE DE MODIFICACION	FECHA	NOMBRE	COMP.	OBRA

BIRAZTERTZEAK / REVISIONES

AHOLKULARIA / CONSULTOR	INGENIARI EGILEA INGENIERO AUTOR
IDOM	 IBAN MIROYÉS TRUAN I.C.C.P. COLEG. N° 26565

KODIGO PLANA / CÓDIGO DE PLANO

21044-IDO-PLN-CIV-210-VialPlantaLong

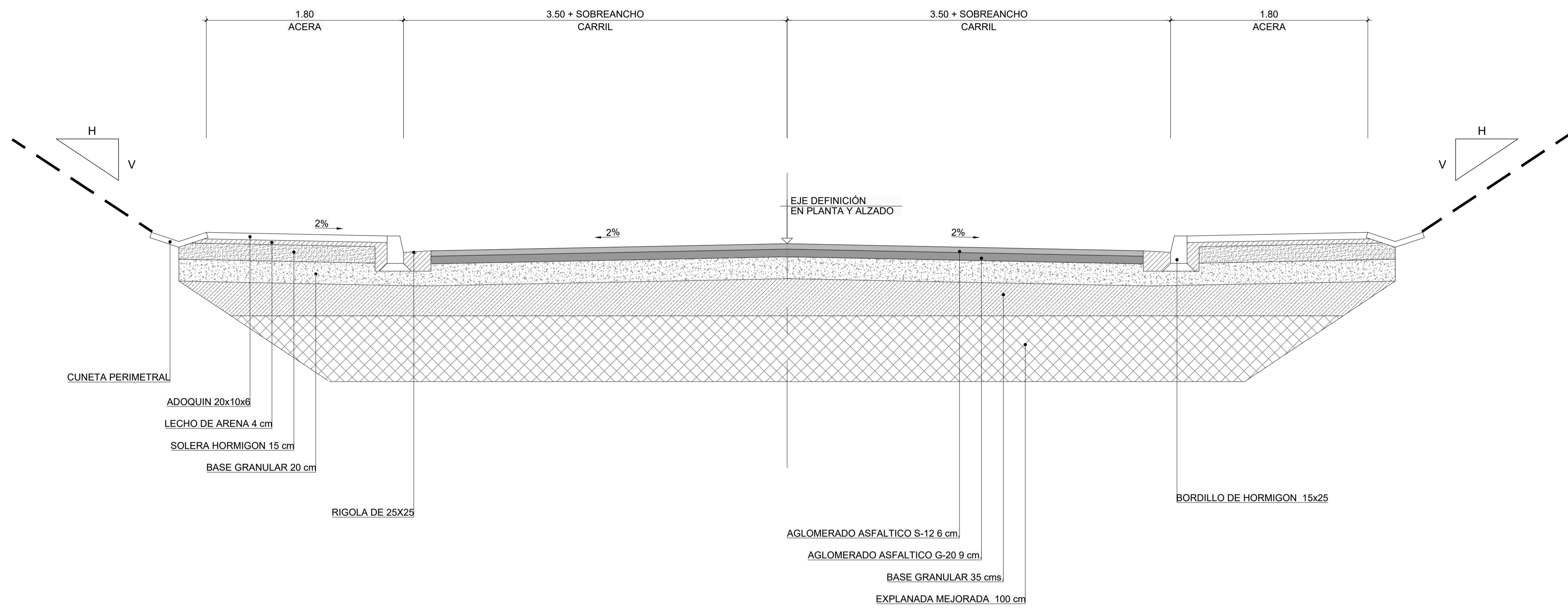

SECCIÓN TIPO VIAL DE ACCESO
ESCALA 1/25

OHARRAK :
NOTAS :

REV.	CLASE DE MODIFICACION	FECHA	NOMBRE	COMP.	OBRA
00	PRIMERA EMISIÓN	Oct-22	SGS	JDR	NO

BIRAZTERTZEAK / REVISIONES

AHOLKULARIA / CONSULTOR	INGENIARI EGILEA INGENIERO AUTOR
IDOM	IBAN MIROYÉS TRUAN I.C.C.P. COLEG. N° 26565

KODIGO PLANA / CÓDIGO DE PLANO

21044-IDO-PLN-CIV-211-VialSeccion

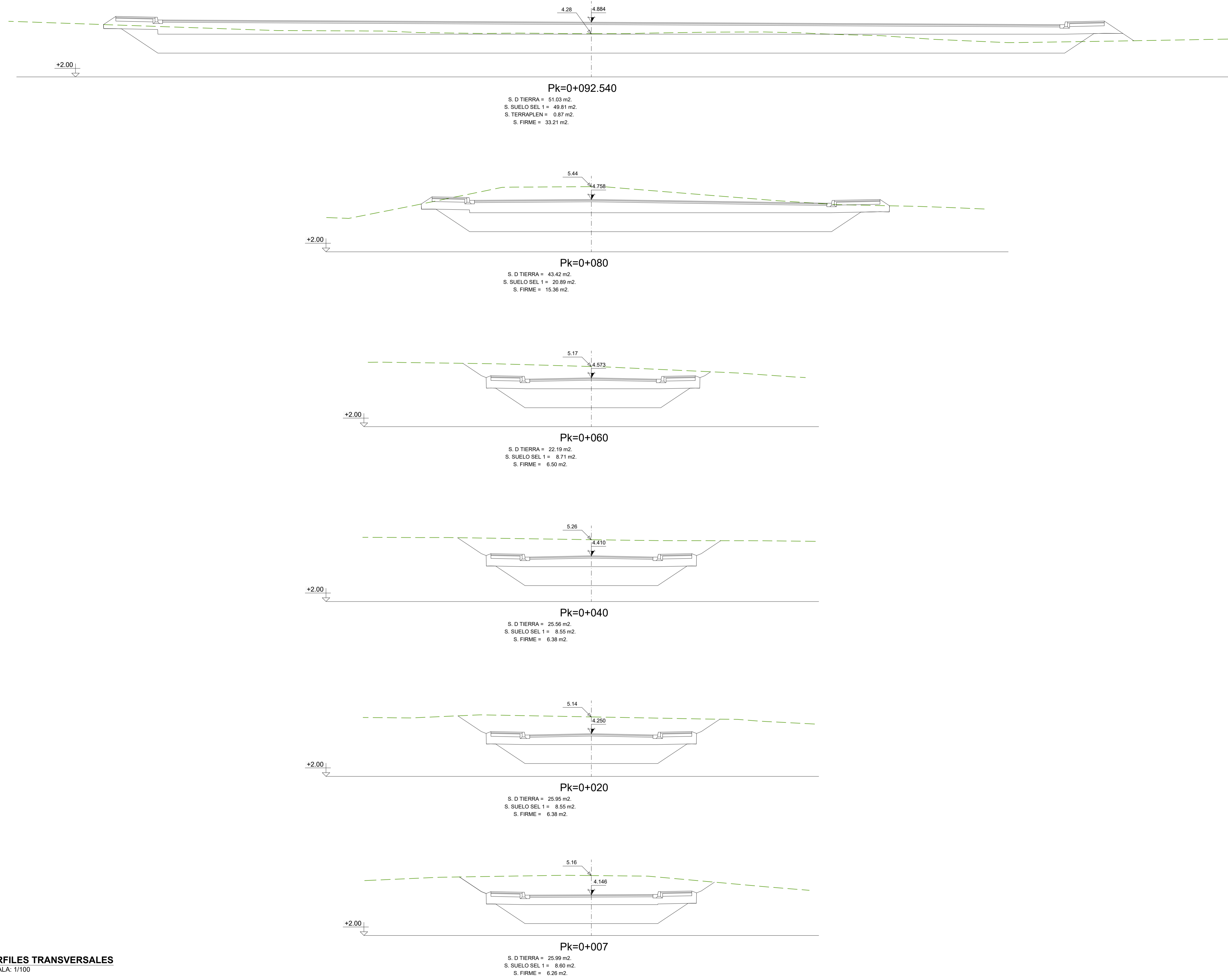

OHARRAK :
 NOTAS :

00	PRIMERA EMISIÓN	Oct-22	SGS	JDR	NO
REV.	CLASE DE MODIFICACION	FECHA	NOMBRE	COMP.	OBRA

BIRAZTERTZEAK / REVISIONES

AHOLKULARIA / CONSULTOR	INGENIARI EGILEA INGENIERO AUTOR
IDOM	 IBAN MIROYES TRUAN I.C.C.P. COLEG. N° 26565

KODIGO PLANA / CÓDIGO DE PLANO

21044-IDO-PLN-CIV-212-VialPTransv

PERFILES TRANSVERSALES
 ESCALA: 1/100

EUSKO JAURLARITZA **GOBIERNO VASCO**
 LURRALDE PLANGINTZA, ETXEBIZITZA ETA GARRAIO SAILA
 DEPARTAMENTO DE PLANIFICACIÓN TERRITORIAL, VIVIENDA Y TRANSPORTES

euskal trenbide sarea
 PROIEKTUAREN IKUSKAPENA ETA ZUZENDARITZA
 INSPECCIÓN Y DIRECCIÓN DEL PROYECTO

ESKALA ORIGINALA: A1
 ESCALA ORIGINAL: A1
 1:100

ESKALA GRAFIKOA
 ESCALA GRAFICA

PROIEKTU IZENBURUA
 TÍTULO DEL PROYECTO
 PROYECTO BÁSICO DE COCHERAS PARA TRENES EN ERANDIO
 ERANDIOKO TREN KOTXETEGIEN OINARRIZKO PROIEKTUA

PLANO - IZENBURUA
 TÍTULO DEL PLANO
 VIAL DE ACCESO. PERFILES TRANSVERSALES
 SARBIDEA. ZEHARKAKO SEKZIOAK

ORRIA
 HOJA
 1 DE 1

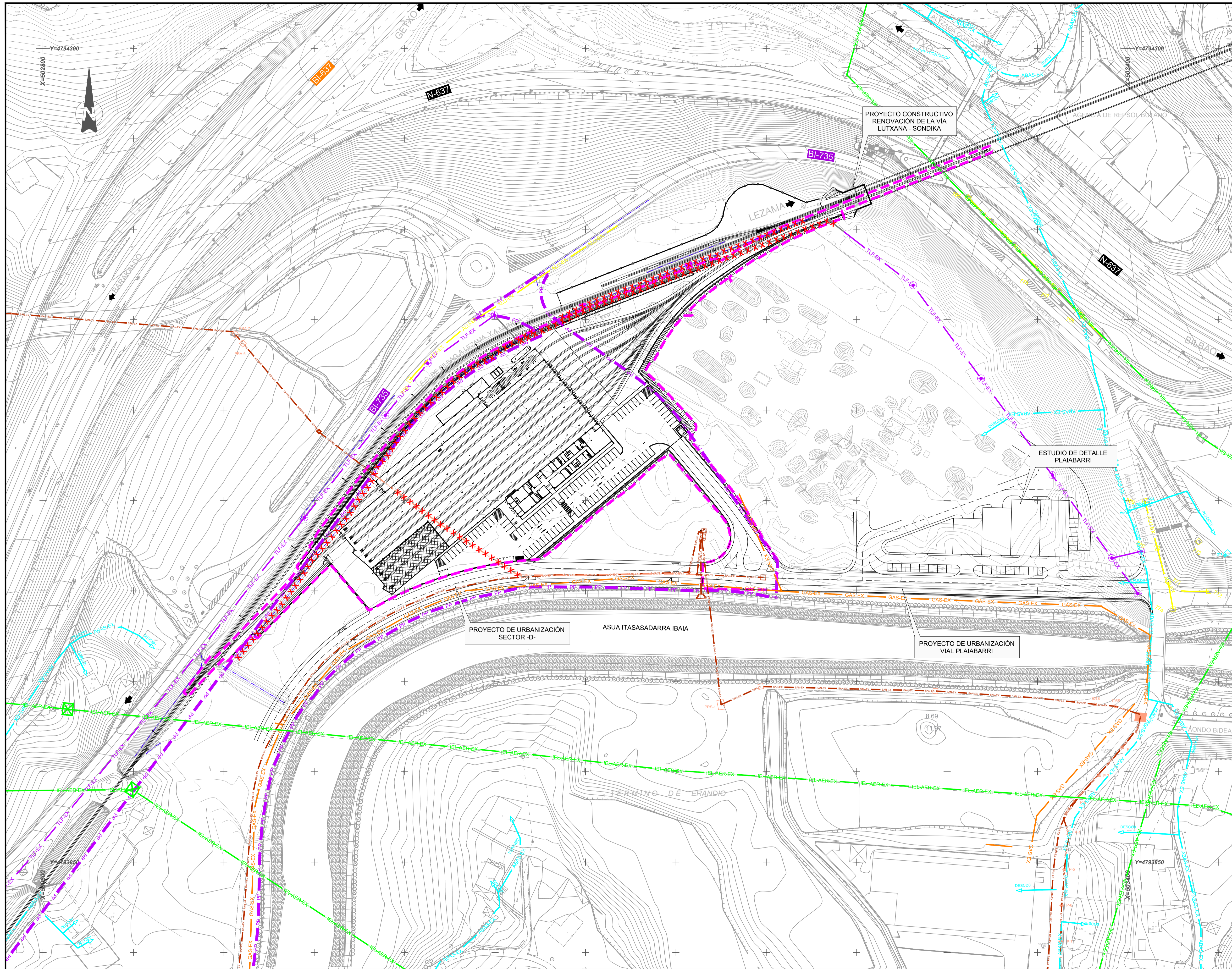

OHARRAK :
NOTAS :

LEYENDA:

LIMITES URBANISTICOS	
PP	LIMITE PLAN PARCIAL VIGENTE
SERVICIOS EXISTENTES	
ABAS-EX	ABASTECIMIENTO EXISTENTE
SAN-EX	SANEAMIENTO EXISTENTE
DRE-EX	DRENAJE EXISTENTE
GAS-EX	GAS EXISTENTE
IEL-AER-EX	INST. ELÉCTRICAS AÉREAS EXISTENTES
TLF-EX	TELEFONÍA EXISTENTE
ALU-EX	ALUMBRADO EXISTENTE
XXXXXX	SERVICIO AFECTADO A ELIMINAR

00	PRIMERA EMISION	Oct-22	SGS	JDR	NO
REV.	CLASE DE MODIFICACION	FECHA	NOMBRE	COMP.	OBRA

BIRAZTERTZEAK / REVISIONES

AHOLKULARIA / CONSULTOR	INGENIARI EGILEA INGENIERO AUTOR
IDOM	IBAN MIROYÉS TRUAN I.C.C.P. COLEG. N° 26565

KODIGO PLANA / CÓDIGO DE PLANO
21044-IDO-PLN-CIV-290-ServExistentes

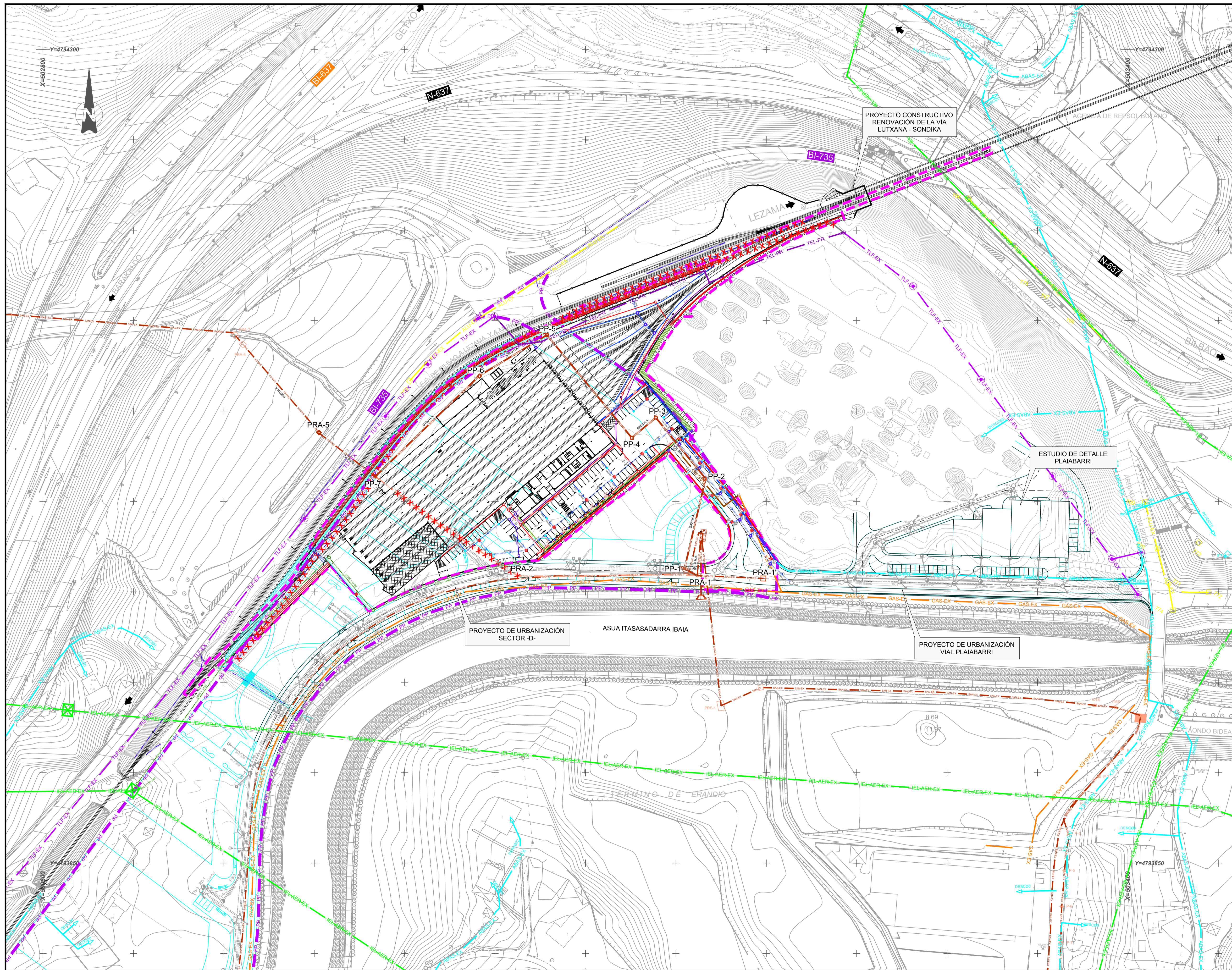

OHARRAK :
NOTAS :

LEYENDA:

LÍMITES URBANÍSTICOS

- PP LÍMITE PLAN PARCIAL VIGENTE

SERVICIOS EXISTENTES

- ABAS-EX ABASTECIMIENTO EXISTENTE
- SAN-EX SANEAMIENTO EXISTENTE
- DRE-EX DRENAJE EXISTENTE
- GAS-EX GAS EXISTENTE
- IEL-AER-EX INST. ELÉCTRICAS AÉREAS EXISTENTES
- TEL-EX TELEFONÍA EXISTENTE
- ALU-EX ALUMBRADO EXISTENTE
- XXXXXX SERVICIO AFECTADO A ELIMINAR

SERVICIOS PROYECTADOS

- ABAS-PR ABASTECIMIENTO PROYECTADO
- SAN-PR SANEAMIENTO PROYECTADO
- GAS-PR GAS PROYECTADO
- IEL-AER-PR INST. ELÉCTRICAS AÉREAS PROYECTADAS
- IEL-SUB-PR INST. ELÉCTRICAS SUBTERRANEAS PROJ.
- TEL-PR TELEFONÍA PROYECTADO
- ALU-PR ALUMBRADO PROYECTADO

DRENAJE PROYECTADO

- CUNETA VERDE
- CUNETA
- COLECTOR
- DREN RANURADO
- CAZ LINEAL

00	PRIMERA EMISION	Oct-22	SGS	JDR	NO
REV.	CLASE DE MODIFICACION	FECHA	NOMBRE	COMP.	OBRA

BIRAZTERTZEAK / REVISIONES

AHOLKULARIA / CONSULTOR	INGENIARI EGILEA INGENIERO AUTOR
IDOM	IBAN MIROÑES TRUAN I.C.C.P. COLEG. Nº 26565

KODIGO PLANA / CÓDIGO DE PLANO
21044-IDO-PLN-CIV-291-ServAfectProy